

bülten

TMMOB MAKİNA MÜHENDİSLERİ ODASI İZMİR ŞUBESİ BÜLTENİ
MART-NİSAN 1988 YIL:2 SAYI:8

ÜLKEMİZDE
ULUSAL KALİTE
KONTROL KURUMU
KURULMALIDIR



Üretim İnsanın Doğaya Uyum Sağlaması İçindir ve Misan 19 Yıldır Kaliteli Pompa Üretir.

N. Tipi Tek Kademeli Santrifüj Pompa

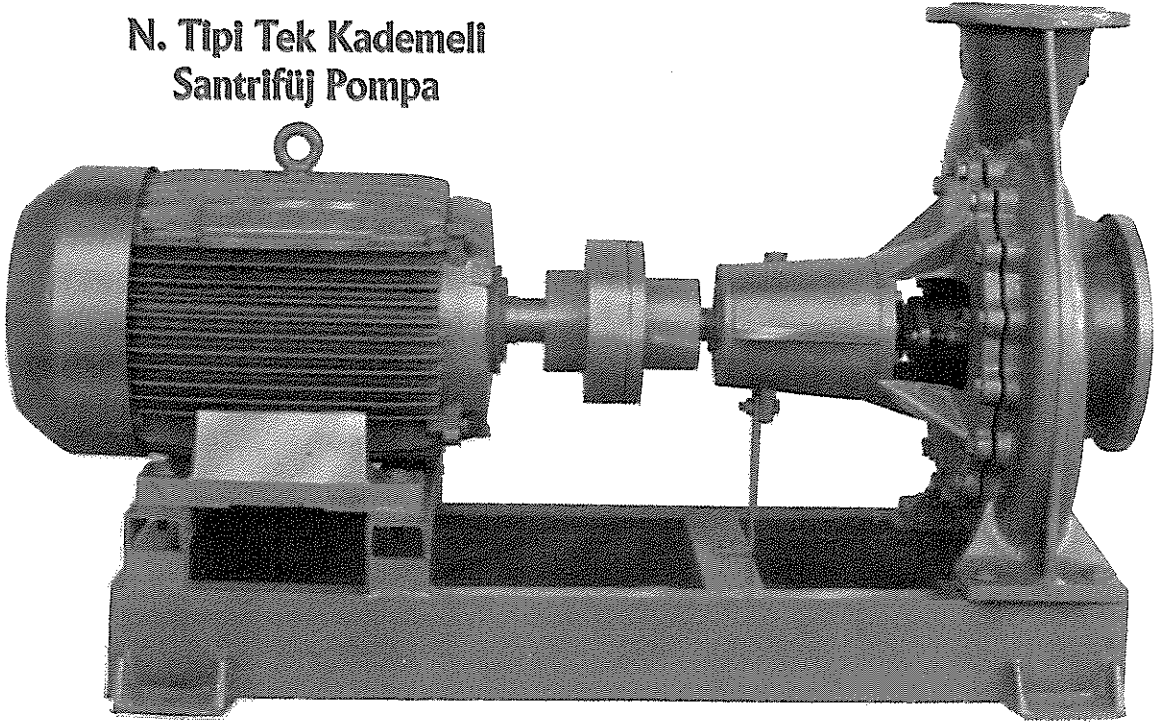

Kullanım Alanları

- Endüstriyel Tesisler
- Şehir Su Şebekeleri
- Kazan Besi Uygulamaları
- Maden ve Kömür Ocakları
- Tarımsal Sulama, Yağmurlama
- Soğutma Suyu Sirkülasyonu
- Isı Santralleri
- Akaryakıt Nakli
- Kimyasal Tesisler
- Yangın Tesisleri

Teknik Özellikleri

- Debi Aralığı 3-1700 m³/h
- Basınç Aralığı 3-99 mSS
- Devir Sayısı 1450 ve 2900 D/dak.
- Normal, Teflon veya Mekanik Salmastra
- Maksimum Sıvı Isısı, Normal Dizayn 140°C
Özel Soğutmalı Dizayn ile 160°C
- TSE 268 ve DIN 24255 Standartlarına Tam Uygunluk

MİSAN POMPALARI

YAZAR POMPA ve MAKİNA SANAYİ A.Ş.

İstanbul Yolu 20.Km.06530 ANKARA Tel: 243 39 00(5 Hat)

Teleks: 44 158 fyzz-tr. Telefaks: 243 16 02



“Doğaya Hükmedin”

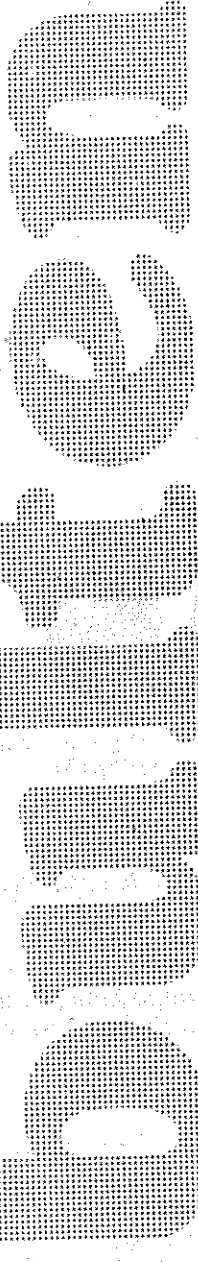

SAHİBİ
TMMOB MAKİNA
MÜHENDİSLERİ
ODASI İZMİR ŞUBESİ adına

Hüseyin POLAT

**SORUMLU ve YAZI İŞLERİ
MÜDÜRÜ**

Fasih KUTLUAY

GENEL YAYIN YÖNETMENİ
Ertan SERDÖNMEZ

YAYIN KURULU

Ali GÜNGÖR, Macit TOKSOY
Ayhan ÖZDEMİR, Levent OĞUZ
Turgay ŞİRVAN

KAPAK

REFLEX FOTOĞRAFÇILIK

YAYIN KOŞULLARI

Bültenin her standart sayfası için özgün yazıları 4.000 TL. çeviri yazılara 3.000 TL. özgün şekil, resimler ve karikatürlere 3.000 TL. telif ücreti ödenir.

Gönderilen yazıların yayınlanıp yayınlanmamasına Makina Mühendisleri Odası İzmir Şubesi karar verir. Yayın Kurulu gönderilen yazılar üzerinde gerekli düzeltmeyi yapmaya yetkilidir. Yayımlanan teknik yazılardaki sorumluluk yazarlarına aittir. Makina Mühendisleri Odası İzmir Şubesi'ni ve Bülteni bağlamaz. İlanlardan sorumluluk kabul olunmaz. Bülten'e gönderilen çeviri ve fotoğrafların kaynaklarının gösterilmesi gerekir. Gönderilen yazılar yazarına iade edilmez.

YÖNETİM YERİ

Ali Çetinkaya Bulvarı No: 12/1
Alsancak-İZMİR
Tel: 22 08 11 - 21 74 68

Reklam Fiyatları

Arka kapak renkli: . 350.000.- TL.
Kapak içi renkli: ... 300.000.- TL.
2. Sayfa Siyah/Beyaz: 250.000.-TL.
İç Sayfalar Siyah/Beyaz: 150.000.-TL.
BÜLTEN iki ayda bir yayınlanır. Üyelere ücretsiz dağıtılır. Yayımlanan yazılardan kaynak göstererek alıntı yapılabilir.

OFSETE HAZIRLIK

OMAS Gazetecilik Matbaacılık
San.Tic.

Orhan İnce Ofset Tesisleri
Tel: 138873- İZMİR

BASKI

Memleket Matbaacılık Tel: 25 33 99
İZMİR

İÇİNDEKİLER

TMMOB: Ulusal Kalite Kontrol Kurumu kurulmalıdır.....4

Tüketicinin Korunmasında Uluslararası Yaklaşım ve Türkiye'de Durum.....5

Örgütlü Tüketici Yenilmez.....10

Özel Tüketici Mahkemeleri Kurulmalıdır11

Kalite ve Eğitim.....14

Sağlık.....18

Kültür-Sanat.....19

Şube Etkinlikleri.....21

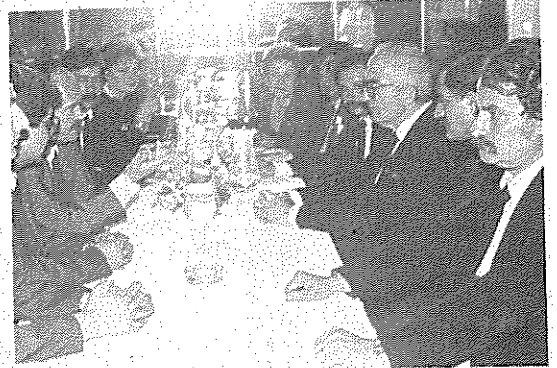

Oda Genel Kurul Toplantısı Yapıldı.....24



Çalışma Programı.....26

Muğla İl Temsilciliğimiz.....29

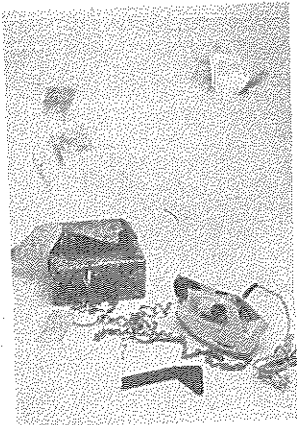

ISI BUHAR GÜÇ DESA/DAN

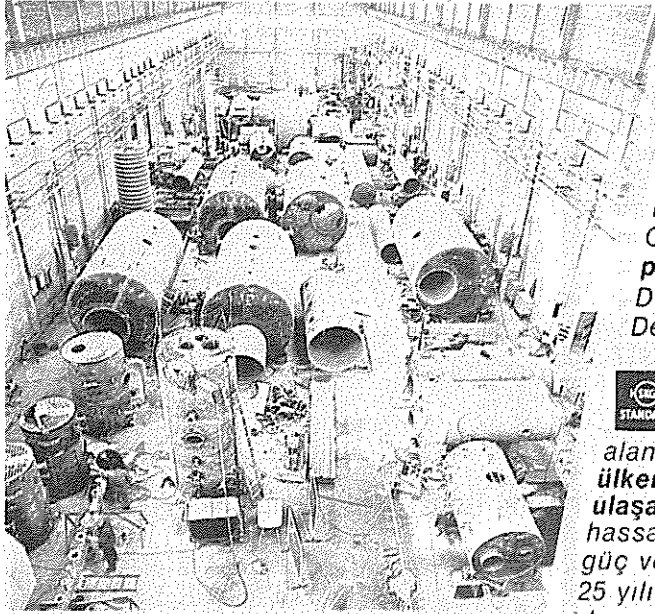

Ülkemiz sanayiinin ısı ve buhar ihtiyacını alev borulu, su borulu kazanlarıyla Desa karşılıyor. Atık ısı kazanları ve büyük proses buharı ihtiyacındaki işletmeler için, buhar + elektrik enerjisi sağlayan bileşik santralleri Desa kuruyor. Kömür, fuel oil, gaz ve diğer yakıtlar için her türde yakma sistemlerini Desa uyguluyor. Gıda, kimya sanayilerine dönük paslanmaz çelik proses ve depolama kaplarını Desa üretiyor... komple tesis taahhütlerini Desa üstleniyor.



Isı ve buhar kazanları ile bileşik santraller alanında Batı Alman Standardkessel işbirliğiyle ülkemizdeki en yüksek sistem verimlerine ulaşan Desa, uluslararası standartları hassasiyetle uyguluyor... yatırım malları sanayiine güç ve güven veriyor. 25 yılı aşkın tecrübesiyle... alanındaki tartışılmaz uzmanlığıyla...

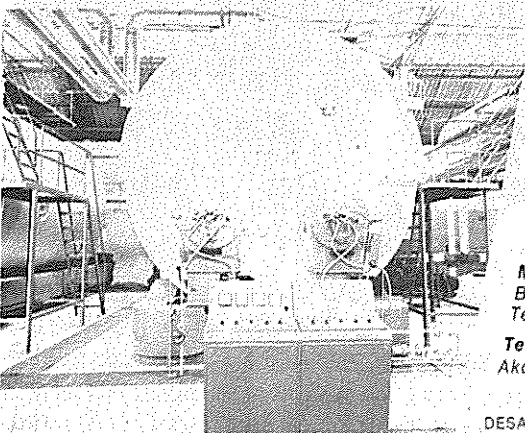

DESA

DEMİR, KAZAN ve MAKİNA SANAYİİ A.Ş.

Genel Müdürlük ve Fabrika
Kartal Duracı 35410 Gaziemir - İZMİR
Tel / Fax: (9 - 51) 27 62 00 Tlx: 53202 ddkm tr.

Marmara Bölge Temsilciliği
Büyükdere Cad. Noramin İş Merkezi Kat:4 80670 Maslak - İSTANBUL
Tel / Fax: (9 - 1) 176 10 18 - 176 10 92 Tlx: 27581 yps tr.

Teknik Malzeme Satış ve Taahhüt
Akdeniz Cad. 5/C 35210 - İZMİR Tel: (9 - 51) 25 15 71 - 72

BÜLTEN'den

Şubemizin, önündeki iki yılın hedeflerini çizen, görevlerini belirleyen çalışma programını tam metin halinde BÜLTEN'imizin bu sayısında yayınlıyoruz.

Şubemizin, ülkemizin demokratikleşme sürecindeki gelişmelerden etkilenecek, bölgemizde etkili bir çalışmayı hedeflediği gözleniyor. Programın yeni dönemde, yeni çalışma yöntem ve örgütlenme biçimleriyle ele alındığı izlenimi ediniyoruz.

"Ülke ve toplum çıkarlarının, meslek ve meslektaş haklarının savunulmasında ayrı düşünülemez" temel anlayışı programın ruhunu oluşturuyor.

Bu dönemde "içe kapanık" çalışma anlayışının terk edilerek "dışa yönelik ve daha etkin olma"ya yönelindiğini sevinerek izliyoruz.

Oda çalışmalarına sürekli yeni boyut kazandırılması çabası ulaşılan düzeyde durulmaması, sürekli yeni gelişme açınımların aranması Şubemizin geçmiş çalışma geleneğindeki eğiliminin sürdürülmesinden başka birşey değildir.

Özellikle mesleki eğitim çalışmalarına kurumsal yapı kazandırılması uğraşısında oluşturulan "Şubemiz Eğitim Merkezi", bu anlayışın en anlamlı, en güzel örneğidir.

TMMOB örgütlülüğü içerisinde ilk çalışma örneklerinin yaratıcıları olma mutluluğunu bize veren Şube Yöneticilerine teşekkür etmek istiyoruz.

Odamız sadece en geniş üye kesimiyle değil toplumumuzun, sanayimizin çok değişik kısmına yönelik olarak verilmekte olan eğitim hizmetleri aracılığıyla canlı, sıkı bağlar kurmaktadır.

Programın ekseninde üyelerin Oda çalışmalarına daha etkin katılımı öngörülmektedir. Üyenin katılım biçiminde ise bugün, dünden daha fazla araç bulunmaktadır. Gereken ancak böyle sağlıklı bir Oda örgütlenmesi yaratılabilir yaklaşımı, yakalanması gereken temel halkadır.

Geçen dönemin en önemli kazanımlarından birisi olan BÜLTEN'in, yeni dönemde, Üye-Oda bağıni güçlendirecek etkin araç özelliği daha da önem kazandığı görülmektedir. Bu ise, BÜLTEN'imizi üye tabanımızda sorunlarımızın tartışıldığı ve çözüm önerilerinin geliştirildiği bir platforma dönüştürülmesiyle olanaklıdır. Konuya profesyonelce yaklaşımın yeterli olmadığı sizlerin katkı ve desteğinize gereksinimimizin olduğunu söylemekle yetinmiyoruz şimdilik.

Odamız; tüzüğünün amaç maddesinde yer alan ve geçmişte uzun yıllar sanayi ürünlerinin kaliteli olarak üretilmesini sağlamak amacıyla yaptığı belgelendirme çalışmalarıyla etkin toplumsal görevini yerine getirmekteydi. Ancak ülkemizde siyasal erkin politik tercihleri sonucunda, Odamızın bu çalışması "Bakanlık genelgeleri"yle engellenmiş ve giderek yapamaz konumlara itilmiştir.

Bugün, basında, özellikle sanayi ihraç ürünlerinin ülke sınırlarından geri dönmesi, ülke içinde tüketicilerin yükselen haklı tepkilerini görmekteyiz.

TV programlarında bile işlenen kalitesiz mal karşısında tüketicilerin korunması BÜLTEN'imizin bu sayısının kapak konusu oldu. Konuya çeşitli açılardan yaklaşmaya çalıştık. 1982 Anayasasında "Devlet tüketicileri koruyucu ve aydınlatıcı tedbirleri alır, tüketicilerin kendilerini koruyucu girişimlerini teşvik eder" denilmektedir.

Siyasal yöneticilere, Odamızın bu konudaki engin bilgi ve deney birikimini yeterince değerlendirmesi gerektiğinin anayasal bir görevi olduğunu hatırlatır, tüm toplumsal görevlerimizde olduğu gibi burada da üzerimize düşeni gerektiği biçimde yerine getireceğimizi belirtiriz. Yeterki "Ülkemiz ve halkımızın çıkarlarının, ulusal kaynaklarımızın doğru kullanımı"nın Şubemizin programında olduğu gibi yöneticilerin programında da temel taş olsun.

Yeni sayımızda buluşmak üzere şimdilik sağlık ve esenlikler dileriz.

Saygılarımızla.

TMMOB: “ULUSAL KALİTE KONTROL KURUMU KURULMALIDIR”

Ülkemizde Ulusal Kalite Kontrol Sistemi kurulmasına dair ilk proje 18 Haziran 1987 gün ve 16318 sayılı Resmî Gazete’de yayımlanmıştır. Proje içeriğinde “Danışma Kurulu” bulunmakta ve Birliğimiz (TMMOB) Kurulda temsil edilmekte idi.

Söz konusu proje kapsamında üç konu ele alınmıştır.

-Belgelendirme kuruluşları ve laboratuvarlar için bir “Onay” sistemi kurulması,
-Koordinasyon ve işbirliğini sağlayan kurul oluşturulması,

-Ulusal Kalite Kontrol örgütü kurulması

Bu konular Danışma Kurulunda tartışılmış, Birliğimiz temsilcisi ele alınan üç konunun da birbiriyle bağlantılı olduğunu, bir bütün oluşturduklarını savunarak öncelikle bu konuları kapsayacak bir örgütün oluşturulmasını önermiş ve bu amaçla bir tasarı sunulmuştur. Bu tasarıya göre “Ulusal Kalite Kontrol Kurumu” adını alacak bu kurumun görevleri: Tüketicinin korunması, üreticiler arasında hak-sız rekabetin önlenmesi, dış satımın kaliteli ürünle desteklenmesi için; üretim yerlerinde kalite kontrol sisteminin kurulması, ürün ve hizmetlerin kalitesinin geliştirilmesi, belgeleme ve denetim hizmetlerinin izlenmesi, belgelerin ve laboratuvar kuruluşlarının saptanıp onaylanması, kalite kontrol alanında eğitim ve danışmanlık görevlerinin yürütülmesi, kalite bilincinin oluşturulması, gereken koordinasyonun sağlanması olacaktır.

28 Aralık 1987 tarihinde yapılan bu öneri ve diğerleri yeterince sonuçlanmadan ilk proje bitmiştir. Projenin (sayfa 2) adı ile düzenlenen metni, 11 Nisan 1988 gün 19428 sayılı Resmî Gazete’de yayımlanmıştır. Bu proje ile de Danışma Kurulu oluşturulmakta ve bu kurulda da Birliğimiz (TMMOB) temsil edilmektedir.

TMMOB bu gelişmeler üzerine, sistem hakkındaki anlayışını görüşlerini ve önerilerini içeren bir rapor hazırlanmıştır. 16 sayfalık raporda yer verilen öneriler özetle şöyledir:

STANDARTLAŞTIRMA

TürkStandartları nicel ve nitel bakımdan yetersiz durumdadır. Dil ve terim karmaşası önemli boyutlardadır. Gelişmelere göre standartların revizyonu ve tadilleri zamanında yapılmalıdır. TSE’nin stan-

dart hazırlama yönündeki örgütlenişi yeniden ele alınmalıdır. Standartların içeriğinde yer alan “numune alma” konusu, ürün çeşitlerine göre, ürünün nitelik seviyesi ile üretici ve tüketici risk esasların adanılarak düzenlenmelidir. Standartların formatı, kataloglanması, arşiv, ayrıca üzerinde durulması gereken konulardır.

AT’a tam üyelik başvurusu yapıldığı şu sıralarda TS’ler AT standartlarıyla uyumlaştırılmalıdır.

Standartlaşma alanında, TSE’nin yurt içi ve yurt dışı ticaret için gereksinim duyulan standartları en kısa zamanda düzenleyerek asal işlevini yerine getirmesini öneririz.

Ülkemizde TSE dışındaki bazı kuruluşlara da standartlaştırma görevleri verilmiştir. (San.ve Tic.Bakanlığı, Tarım Or.ve K.Bakanlığı, Tarım Satış Koop. Birlikleri, Zir.Od.ve Birlikleri, TMMOB). Bu yüzden yetki ikilemeleri ortaya çıkmaktadır. Bu durum, koordinasyon gereksinimi doğurmaktadır. Koordinasyon yönünde ilk akla gelebilecek önlem, TSE Genel Kurulunda Tar.Sat.Koop.Birlikleri’nin, Zir.Od.Birliği’nin ve TMMOB’nin de temsil edilmesidir.

KALİTE VE KALİTE KONTROL

Bu konuda **Ulusal Kalite Kontrol Kurumu** kurulmalıdır. Bu kurum, mevcut kurumların görev ve yetkilerini ne ellerinden alacak ne de bunları yeniden üstlenecek değildir. Ancak, halen mevcut ikilemleri düzelticeği gibi, hiç yapılmayan ya da yeterince yapılmayan hizmetlerin önce mevcut kuruluşlar arasında paylaşımını ya da yeni örgütlenmeleri yapmak yetkisinde olacaktır. Resmî Gazete’de yayımlanan projede belirtildiği gibi “Tam fonksiyonel bir Millî Kalite Kontrol Sistemi’nin kurulması onbeş veya yirmi yıl alabilecek geniş bir faaliyettedir.” Bu nedenle “Kurumlaşma gereklidir”. Danışma Kurulu da bu kurum içinde devamlı bir organ olmalıdır.

BELGELENDİRME

Dünyada ulusal, bölgesel ve uluslararası belgelendirme kuruluşları oluşmaktadır. Avrupa ülkeleri arasında önemli belgelendirme sistemleri kurulmuş ve geliştirilmektedir. Burada, her belgeleme sisteminin kendine özgü özellikleri vardır. Bunların

başlıcaları, elektrikli cihazların uygunluk belgelemesi, elektronik dışındaki ürünlerde belgeleme, motorlu kara araçları ve donanımı için belgeleme, vb. kurumlardır. Görüldüğü gibi sanayi ürünleri alanında ayrı ayrı belgelendirme sistem ve uygulamaları vardır. Bu sistemlere ülkeler ayrı ayrı üyedir. O nedenle de ürün bazında uygulamalar olanaklıdır. **Ülkemizde de Ulusal Belgelendirme çalışmaları düzenlenmelidir.** Örneğin, üretici ve üretim yerinin uygunluk belgelendirmesi bir uzman kuruluşça, Dizayn Belgelendirmesi ve gerektirebileceği danışmanlık hizmetleri diğer bir kuruluşça, ürün uygunluk belgelendirmesi ürün çeşitlerine uygun uzman kuruluşlarca yapılabilir. TMMOB, belgelendirme çalışmalarının gerektirdiği tüm uzmanları bünyesinde bulundurması ve ülkeyi kapsayan örgütü ile bu çalışmalar içinde yerini almaktadır. Bunlar ya bir Ulusal Belgelendirme Örgütü’nün işbirliği içinde onun kolları ya da ayrı birer kurum olarak çalışırlar. Koordinasyon gereksinimi olduğunda Ulusal Kalite Kontrol Kurumu devreye girer. Ulusal Belgelendirme’nin örgütlenmesiyle, diğer ülkeler ya da bölgesel ve uluslararası belgelendirme örgütleriyle üyelik düzeyinde ilişki kurularak ürünlerinde dış ticaretilde sağlıklı ve düzenli uygulamalar yapılmalıdır.

KAMU DENETİMİ

Bu alandaki denetimde pekçok kuruluş yetkili kılınmış ve pekçok yasal düzenleme yayımlanmıştır. Böylece, konular arasında tekrürler ve yetki dağılımı ortaya çıkmış ve bu da etkisizleşmeye yol açmıştır. Kurulmasını önerdiğimiz Ulusal Kalite Kontrol Kurumu’nun çalışmalarıyla sağlıklı ve düzenli bir durumda varılabileceği kanısındayız.

HİZMET

Millî Kalite Kontrol Sistemi içinde ele alınması gereken bir konu da “hizmet” kalitesinin oluşturulmasıdır. Resmî Gazete’de yayımlanan proje sanayi mamullerine yönelik olduğundan bu konu üzerinde şimdilik durulmamıştır. TMMOB ile özellikle ilgisi bulunan “mühendislik hizmetleri kalitesi ve kontrolü ile kalite sağlama” sorunları üzerinde önerilerimiz olacaktır.

ULUSLARARASI YAKLAŞIM ve TÜRKİYE'DEKİ DURUM

15 Mart Dünya Tüketiciler Günü nedeniyle TMMOB tarafından "Tüketicinin Korunması, Kalite ve Meslek Örgütleri" açık oturumu düzenlendi. Açık oturuma Türkiye Veteriner Hekimleri Birliği Başkanı Yücel Akıncı, 1962 yılında TMMOB tarafından kurulmuş bir vakıf olan Türk Loydu Vakfı Genel Müdürü Ali Osman ADAK, Ulusal Kalite Kontrol Sistemi Projesi Danışmanı İsmet ÖZTUNALI ve TMMOB Kalite Komisyonu Üyesi Nurşah KOŞAR katıldılar.

Açık oturumda, tüketicinin korunmasında ve kalite kavramının yerleşmesinde tüketici örgütülüğünün önemini vurgulayan konuşmacılar, Türkiye ve dünyada tüketici örgütlenmesinin yanısıra meslek bazlı örgütlerin önemine de işaret ettiler. TMMOB Kalite Komisyonu Üyesi Nurşah KOŞAR'ın açık oturumda yaptığı konuşmayı aşağıda sunuyoruz.

Nurşah KOŞAR TMMOB Kalite Komisyonu Üyesi

STANDARTLAŞMA DİSİPLİNİ

Standartlaştırma ve belgelendirme konusunda oldukça uzun bir süredir yapılan çeşitli çalışmalara karşın yerli sanayinin ürün kalitesinde önemli bir iyileşme sağlanamamıştır. Bilindiği gibi 1977 yılından bu yana yayınlanan kararnamelemlerle, bir yandan kamu ihale ve satın-almalarında TSE markalı mallara öncelik verilirken, diğer yandan sanayi sicilinde kayıtlı tüm üreticilerin ürünleri ile TSE'den "İmalat Yeterlilik Belgesi" ve "Kalite Belgesi" alması zorunluluğu getirilmiştir. Bu zorunluluk TSE tarafından; Türk Standardı bulunan ürünlere "Standart Uyumlu Belgesi", bulunmayanlara da, farklı bir sistem altında, uluslararası ve yabancı ulusal standartlara göre "Kalite Belgesi" verilerek uygulanmıştır. (TSE Markası bulunan ürünlere hatta ayrıca birer imalat yeterlilik ve kalite belgesi de verilmektedir.) Böylece; temelde ayrı kurallara dayanan, her ikisi de ulusal ya da uluslararası standartlara uygunluğu belirleyen sistemler farklı adlar ve kuralları altında yürütülmektedir. "Kalite Belgesi" diye anılan uygulamada, belgelendirmede esas alınan standard ya da standartlar belgede belirtilmekte, belki de aynı cins ürün

için farklı standartlar kullanılabilir-mektedir.

1977 yılında tanınmış olan bir yıl süre yeterli olmayınca kararnamenin süresi üstüste uzatılmış, ancak beklenen sonuç alınamayınca 1985 yılında yürürlükten de kaldırılmayarak süre uzatılması yoluna da gidilmemiştir. TSE tarafından "Kalite Belgesi" verilmesine devam edilmektedir. Doğal olarak bu uygulama, gereksinim duyulan pek çok alanda Türk Standardı bulunmadığını bir göstergesi olmaktadır. Gerek kalite belgesi, gerekse kamu satın-almalarında belge aranacak ürünlerin öncelik listelerinin saptanmasında sürekli karar değişiklikleri yapılmış ve bu uygulamaların TSE'ye gelir sağlamaktan öte bir yarar sağlamadığı yetkililerce belirtilmiştir.

BEKLENEBEN YARAR NEDEN SAĞLANAMIŞTIR?

Kanıma bu nedenler şöyle sıralanabilir:

i) Standardlaştırma ve belgelendirmenin yasal çerçevesindeki çarpıklık: Zorunlu standard ve belgelendirme kapsamı çok yaygın tutulmuş, gereksinim ve kaynak araştırması yapılmadan ilkesiz ve plansız olarak başlatılmış ve sürdürülmektedir. Denetim mekanizması ise çeşitli çalışmalarda ortaya koyulduğu gibi tam bir yetki

karmaşası içindedir. Ayrıca etkili yaptırımlar bulunmayışı da denetimleri anlamsızlaştırmaktadır.

Bu zorunluluk ve yaptırımlar kadar ve hatta bundan da önce, sanayide kalite kontrol tekniklerinin uygulanmasını özendirerek önlemler üzerinde durulmalı, kalite kontrol kurumu kurulmalıdır.

ii) Belgelendirme sisteminin işleyişinin eksiklik ve yetersizliği: Belgelendirmenin zorunlu ve yaygın tutulması ve uygulamanın tek bir kuruluşun tekeline bırakılması sistemin gelişmesi tümüyle engellenmiştir.

UKKS (*) Projesi'nin temel hedeflerinden biri; belgelendirme sistemine uluslararası geçerlilik kazandırmaktır. Bu konuda kayda değer bir ilerleme sağlanamamıştır.

ISO (**) kurallarına göre, belgelendirme kuruluşu yeterli düzeyde yetişmiş uzman ve laboratuvar olanaklarına sahip olmalı ve erişebileceği kalibrasyon kuruluşları bulunmalıdır. Ayrıca, belge verilecek her ürünle ilgili olarak, özel kurallar düzenlenmiş olmalıdır. Bu özel kurallar; uygulanacak standard ve deney yöntemlerini, numune alma planlarını, üretim yeri inceleme esaslarını, parasal hükümleri; v.b. ayrıntılı olarak tanımlamalıdır.

iii) Belgelendirme amacıyla kullanılan standartların yetersizliği; Türk Standartlarının nicelik ve nitelik olarak yetersizliği, standardın ve/veya belgelendirmenin zorunlu olması durumunda özellikle önem kazanmaktadır.

Her tür belgelendirme, ürün belgelendirme, kalibrasyon ve şimdi de laboratuvar yeterlik onayı görevinin ağırlığı altında ezilen TSE, standard çalışmalarını ihmal etmektedir. Belgelendirmede yetki yaygınlaştırılmalı, TSE'nin birincil görevi olan standard hazırlama ve var olanları güncelleştirme konusuna gereken önemi vermesi sağlanmalıdır.

iv) TSE'nin yapısal bozukluğu: TSE organlarında tüketiciler temsil edilmemektedir. Tüketici örgütleriyle eşdeğer görülmemekle birlikte, işçi sendikaları ve TMMOB'nin de dahil olduğu çeşitli meslek kuruluşlarının TSE Genel Kurulu'nda temsil edilmiyor olması önemli bir eksikliktir.

Bütün bu gözlemlerin ışığında yeniden baktığımızda; iç pazarda ürün kalitesinin gelişmemesinin, korumacı önlemler yanında, nesnel ya da öznel nedenlerle etkili bir tüketici hareketinin doğmamış olmasından kaynaklandığı görülecektir.

Standartların ve uygunluk belgesi ve marka sistemlerinin, standardaltı ürün satın almayı engellemek açısından tüketici için önemi yadsınmamakla birlikte, bir topluluk olarak tüketicilerin toplumsal ve ekonomik yaşamdaki tüm beklentilerini karşılamaktan uzak olduğu bilinmektedir.

Bununla birlikte;

Belge ve marka uygulamasının yaygınlaşması beklenen yararları sağlamamışsa da kamuoyunda ve basında ürün kalitesi, kalitesiz ve bozuk ürünler ile ekonomik ve toplumsal etki ve sonuçları konusunda belli bir bilinçlenme yarattığı da bir gerçektir.

Ancak, tüketiciler açısından ürün kalitesi; güvenlik, güvenilirlik, kullanım süresi (dayanıklılık), performans, enerji tüketimi, çevreye etki gibi teknik özelliklere ek olarak işletme giderleri, satış fiyatı, bakım özellikleri gibi etkenleri de içermektedir.

Bu özellikler, tüketiciyi bilgilendirmek amacıyla yapılacak karşılaştırmalı deneylerle değerlendirilmelidir. Karşılaştırmalı deneylerde, sınırlama getirmeksizin pazardaki aynı tür-tüm ürünlerin ve bu ürünlerin de tüketiciyi ilgilendiren olabildiğince tüm özelliklerinin değerlendirilmesi, bu değer-

lendirmede öncelikle ulusal ve uluslararası standartların kullanılması ve sonuçların tüketicilerin anlayabileceği bir biçimde gösterilmesi önemlidir.

TÜKETİCİ KİMDİR?

Tüketici terimiyle, genel olarak toplumun, ürünleri ve hizmetleri özel amaçları için satın alan ve kullanan bireysel bir üyesi kast edilmektedir. Bu terim aynı zamanda sıradan tüketici yanında, üretim sürecinde kullanacakları girdikleri satın alan üreticiler ile büyük satın-alımcı kuruluşlar dışında kalan profesyonel olmayan alıcıları da içermektedir. Uluslararası tüketici hareketinin kazandığı etkinlik sonucu; tüketici artık yalnız ürün ve hizmetleri kişisel, aile ya da grup gereksinimi için alan ve kullanan biri olarak değil, fakat toplumun kendisini bir tüketici olarak etkileyecek çeşitli olgularıyla ilgili bir kişi olarak görülmektedir.

Tüketici kuruluşları artık standard kuruluşlarının çalışmalarına doğrudan katılmakla kalmamakta, çeşitli hükümetlerarası kuruluşların yönetim organlarında danışmanlık statüsüne sahip bulunmaktadır.

TÜKETİCİ HAREKETİNİN BOYUTLARI

Tüketicileri uluslararası düzeyde en yaygın olarak temsil eden kuruluş Uluslararası Tüketici Birlikleri Örgütüdür (IOCU). Kâr amacı gütmeyen bir kuruluş olan IOCU, üye aidatları yanında hükümetler ve hükümetlerarası kuruluşlardan yardım almaktadır. IOCU özellikle gelişmekte olan ülkelerdeki tüketici hareketlerini desteklemektedir. 15 Mart Dünya Tüketiciler Günü, 1983 yılından bu yana IOCU tarafından kutlanmaktadır. IOCU sürelili ve süresiz yayınlar, sempozyumlar, kongrelerle çalışmalarını sürdürmekte ve duyurmaktadır.

Türkiye'nin de üye olduğu Avrupa Konseyi, OECD, Birleşmiş Milletler/Avrupa Ekonomik Komisyonu (BM/AEK) gibi kuruluşlar tüketici sorunlarıyla yakından ilgilenmektedir.

1970 yılında Ticaret Bakanlığında kurulan "Tüketici Sorunları Şubesi", Avrupa Konseyi ve OECD'nin ilgili çalışmalarına ve toplantılarına katılmış ise de, kadro ve nitelikli eleman yetersizliği nedeniyle, 1974 yılında lağvedilmiştir.

BM/AEK 1985 yılında IOCU'nun öncülüğünde "Tüketicinin Korunması Ülkeleri"ni kabul etmiştir. AT ise tüketicinin korunması ve bilgilendirilmesine ilişkin politikasının 1975'te kabul ettiği programını 1981 ve 1986 yıl-

larında yenileyerek sürdürmüştür.

AT, bu programıyla, ekonomik etkinliklerin uyumlu şekilde gelişmesini, sürekli ve dengeli bir kalkınma ve yaşama standardının yükselmesinin hızlandırılması doğrultusunda yaşam kalitesinin iyileştirilmesi için tüketicilerin sağlık, güvenlik ve ekonomik çıkarlarının korunmasını hedeflemektedir.

AT, tüketicilerin beş temel çıkarını şöyle tanımlamaktadır:

- 1- Sağlık ve güvenliğin korunması hakkı,
- 2- Ekonomik çıkarların korunması hakkı,
- 3- Uğradığı zararın karşılanması (tazmin edilmesi) hakkı,
- 4- Bilgilendirme ve eğitim hakkı,
- 5- Temsil (sesini duyurma) hakkı

AT Programı'nda özellikle bugünkü zor ekonomik koşullarda, gelir artışının yavaşladığı ve süregelen bir işsizlik bulunduğu bir ortamda; tüketicilerin gelirlerini harcama biçimlerine, özellikle satın aldıkları ürün ve hizmetlerin kalitesine daha çok dikkat etmek ve bunların maksimum yarar sağlamak zorunda oldukları belirtilmektedir.

AT programına göre, tüketicilerin temel haklarından yararlanmalarının sağlanması ve pazarın sağlıklı işlemesi için ulusal düzeylerde ve topluluk düzeyinde yasal düzenlemeler yapılması sürdürülecek ama tüketicilere bunun ötesinde güvence sağlayacak özel anlaşmalar yapılması özendirilecektir (örneğin satış sonrası hizmetlerinde ve meslek ahlakı gerektiren kimi alanlarda).

Doğal olarak, bu gönüllü uygulama, mevcut yasa ve yönetmeliklerin uygulanmasını ya da yeni yasal ve idari düzenlemeler yapılmasını hiç bir biçimde engellemeyecektir.

1- TÜKETİCİNİN SAĞLIK VE GÜVENLİĞİNİN KORUNMASI HAKKI

Sağlık ve güvenlik tehlikesi karşısında tüketicinin korunması için; ürün ve hizmetlerin risk taşıdığı ortaya çıktığında toplattırılmaları için hızlı ve basit yöntemler bulunması, kusurlu ürün ve hizmetlerin yol açtığı fiziki zararlara (yaralanma, ölüm v.b) karşı tüketicinin korunması ve tüketici sağlık ve güvenliğini etkilemesi olası besinler, makineler, elektrik ve elektronik aygıtlar gibi sanayi ürünleri ve kimi yeni teknoloji ürünlerine ilişkin kurallar getirilmesi öngörülmektedir. Örne-

ğın, besinlerle ilgili olarak yatay (katkı maddeleri, özel besinler vb. ne ilişkin genel kurallar) ve dikey (belirli ürünlere ilişkin) düzenlemeler; kozmetiklerde duyarlık sorununu ele alan ve kimyasal ve mikrobiyolojik saflığın araştırılmasını öngören düzenlemeler; dokumaların (tekstil) yanmaya dayanıklılığı ya da bundan kaynaklanabilecek sağlık sorunları; oyuncakların mekanik ve elektrik güvenliği ile yanmaya dayanıklılığı ve zehirleme etkisi; ilaçların standartlar içinde pazarlanması, reklam edilmesi; tehlikeli maddelerin sınıflandırılması, etiketlenmesi, paketlenmesi ve kullanılma-

korunması için; adil olmayan satış koşulları, kusurlu ürün ve hizmetlerden dolayı tüketicinin ekonomik çıkarlarının zedelenmesi, ürünlerin aldatıcı biçimde teşhiri ve reklam edilmesi karşısında ve etiketler üzerindeki bilgilerin doğruluğu ve dayanıklı tüketim mallarının satış sonrası hizmetleri ve yedek parça sağlanması konusunda tüketicinin korunması gereklidir.

Adil olmayan satış koşulları; satıcıların standard sözleşmelerini, temel hakların sözleşme dışı bırakılmasını, ağır kredi koşullarını, istenmeyen ürünler için ödeme yapılması talebini ve satış için aşırı baskı yapılmasını içermektedir.

Ticari hizmetler alanında, özellikle turizm, tüketici kredisi ve sigortalama konusunda koşulların düzeltilmesi için gönüllü anlaşmaların sağlanması ve ayrıca, tüketicilerin temel gereksinimlerinden olan ve genellikle kamu yarı-kamu hizmeti niteliği taşıyan elektrik, gaz ve su dağıtımını ile taşımacılık konusunda tüketicilerin görüşlerinin yansıtılması için çalışmalar yapılmaktadır.

3- TÜKETİCİNİN UGRADIĞI ZARARIN KARŞILANMASI HAKKI

Tüketicilerin yasal konumunun güçlendirilmesi için; kusurlu ürün ve

teyebilmeleri amacıyla bilgilenmeleri için; tüketici, üretici ve dağıtıcılar arasında danışma toplantılar düzenlenmesi, karşılaştırmalı deneylerin sonuçlarının daha yaygın olarak duyurulması, özellikle fiyatlar konusundaki bilgilendirmeye önem verilmesi, konuyla ilgili yayınların artırılması ilkeri benimsenmiştir.

Tüketicilerin eğitimi açısından; hem



si; motorlu taşıt araçları parçalarının ya da diğer imalat sanayi ürünlerinin sağlık ve güvenlik üzerindeki etkileri ile mobilya imalatı ve binların iç ve dış yüzey kaplamasında kullanılan malzemelerin yangına dayanıklılığına ilişkin düzenlemeler yapılmaktadır.

Ayrıca AET düzeyinde, tüketici ürünlerinin kullanımından doğacak tehlikeler konusunda hızlı bir bilgi alışverişi sağlayacak bir sistem oluşturulmuştur.

2- TÜKETİCİNİN EKONOMİK ÇIKARLARININ KORUNMASI HAKKI

Tüketicilerin ekonomik çıkarlarının



hizmetlerin satın alınması ve kullanımından doğan yaralanma ya da zarar konusundaki şikayetleri hakkında tavsiye ve yardım alabilmeleri ve bunların tazmini için etkili ve ucuz yöntemlerin geliştirilmesi, hakemlik ve uyuşmazlıkların dostça çözümü sistemlerinin geliştirilmesi öngörülmektedir.

4- TÜKETİCİNİN BİLGİLENME VE EĞİTİM HAKKI

Tüketicilerin ürünlerin nitelik ve fiyatları değerlendirebilmeleri, çeşitli ürünler arasında akılcı bir seçim yapabilmeleri, bu ürünleri güvenli ve tatmin edici biçimde kullanabilmeleri, uğrayacakları zararların tazminini is-



çocukların hem de genç ve yetişkinlerin ürünleri ve hizmetleri bilgiyle seçebilme yeteneğine sahip, haklarının ve sorumluluklarının bilincinde olarak eleme yapabilen tüketiciler şeklinde eğitilmeleri olanaklarının sağlanması amaçlanmaktadır. Bu amaçla, tüketiciler özellikle modern ekonomi ilkesinin temel bilgilerinden yararlanabilmelidir.

Yetişkinler için televizyonla eğitime ağırlık verilmekte, kamu görevlileri ve tüketici örgütleri üyeleri eğitilmektedir. Düşük gelirli tüketici gruplarının sorunları üzerinde özellikle durulmaktadır.

5- TÜKETİCİNİN SESİNİ DUYURMA HAKKI

Tüketici çıkarlarının temsili tüketicilerin kamu ve örneğin standard kuruluşları ve diğer ilgili kuruluşlarda danışmanlık konumu kazanması için yöntemler geliştirilmesiz ve tüketici, üretici ve dağıtıcılar arasında görüş alışverişi sağlanması ve tüketici örgütlerine daha çok yardım yapılması temeline dayanmaktadır.

TÜRKİYE'DE TÜKETİCİNİN DURUMU

Türkiye'de tüketicilerin konumunu bu açıklamalardan sonra ele aldığımızda, bütünsel bir tüketiciyi koruma anlayış ve politikasının bulunmayışı bir yana, tekil uygulamaların da çok gecikmiş ve ilkel düzeyde olduğu görülmektedir.

Örneğin, bir bilgi verici etiketleme

uygulamasını olan ambalaj standardı ancak uzun tartışmalardan sonra yürürlüğe girebilmiştir ve denetiminin yapıldığı da söylenemez. Ayrıca standart yalnız ambalajlı ürünleri kapsamakta, açık olarak satılan ürünlerin tüketiciye yeterli bilgiyi kendiliğinden sağladığı varsayılmaktadır.

TÜKETİCİYİ KORUMA YASASI

Son yıllarda, tüketiciyi koruma yasası çıkarılacağı konusu sürekli gündem de tutulmakta, ancak bir türlü gerçekleşmemektedir. Mart 1984 tarihinde Sanayi ve Ticaret Bak. İç Ticaret Gn.Md.lüğünce kaleme alınan bir tasarı da yasalaşmamıştır.

Tüketicinin korunması amacıyla yapılması gerekli çeşitli yasal düzenlemelerin tek bir yasa metninin alt başlıkları olarak ele alınması konunun ciddiyetiyle bağdaşmamaktadır. Ayrıca tasarı zaten bu alt başlıkları genellikle sadece sıralamakta, düzenlemeleri ileriki bir tarihe bırakmaktadır.

Kalite denetimi olarak öngörülen hükümler bu konuda bir yenilik getirmemekte, olsa olsa mevcut kavram ve

işlevselliği ve yeterliliği uzmanların tartışılabileceği bir konudur. Ancak **tekelleşmeyi önleyecek bir yasanın** bugüne kadar çıkarılmaması, tüketiciyi koruma konusunda yasal düzenlemelerin bulunmaması arasında paralellik dikkat çekmektedir. Tüketicii korumayı hedefleyen yasalar, tekelin egemenliğindeki bir pazarda herhalde etkili olamaz.

Tasarıda gerektiğinde fiyatların sınırlandırılması gibi ne yazık ki bugünkü ortamda ütöpik görülen hükümler yanında Odalar Birliği'nin kalite kontrol birimi kurmaya zorunlu tutulması, reklamların düzenlenmesi gibi hükümler vardır. **Ancak bütün bunlara karşın yine yaptırım yoktur.** Bir kez daha vurgulamak gerekiyor, ürün sorumluluğu, yani üreticinin kusurlu ürünlerinin neden olacağı fiziksel ve ekonomik zararları karşılaması zorunluluğu getirilmemiştir.

REKLAMASYON

Reklamların düzenlenmesi konusu ise 1965'te Uluslararası Ticaret Odası Türkiye Ulusal Komitesi'nce gündeme getirilmiş ve hâla sonuçlanmamıştır. Bu konu Odalar tarafından "riyeti mecburi mesleki kararlar" çevresinde alınmıştır. Ama bu karar, kısa süre önce video cihazları konusunda tam olduğumuz gibi ancak Oda üyelerinin karşılıklı çıkarları söz konusu olduğunda etkili olmuştur ki, böyle olması da gayet doğaldır.

TÜKETİCİ KURULUŞU

Tüketici çıkarlarının tam olarak gözetilmesi, ancak tüketicilerin kendi bağımsız kuruluşları eliyle mümkün olabilir. Bu açıdan yasa tasarısının öngördüğü yerel mülki amire bağlı örgütlenme amaca uygun olmaktan çok uzaktır. Tüketici örgütünün mali yönden devlet yardımına gereksinim duyması, bağımsız örgütlenmeyi engellemez. Ancak tüketici sorunlarıyla ilgilenmek üzere devletin çeşitli kademeleri ve yerel yönetimler bünyesinde birimler oluşturulması da ayrıca gereklidir.

Burada kastedilen tüketici kuruluşu, bugün mevcut olan ve faaliyeti devlet büyüklerine şükran plaketi vermekle sınırlı kalan türden kuruluşlar değildir.

Ayrıca, yukarıda sözü edilen tüketicinin korunması ilkeleri adlı belge özellikle gelişmekte olan ülkelerde kırsal kesimdeki tüketicilerin sorunlarına özel bir önem vermekte ve tüketici kooperatiflerinin kurulmasının özendirilmesini ve desteklenmesini önermektedir.

AET İLE ENTEGRASYON VE SONUÇ

Tüketici hareketi dünyada önemli boyutlara ulaşmış olup karar mekanizmalarında göz ardı edilemeyecek bir etkinlik kazanmıştır. Kamu yöneticilerinin sağlık, güvenlik, tüketiciyi ve çevreyi koruma vb. amaçlarla teknik yönetmelikler düzenlenirken, standart disiplinine yabancıları nedeniyle, gereksiz sıkı koşullar getirerek uluslararası ticaretin gelişmesini engelledikleri ve bu teknik engellerin geçmişteki gümrük duvarlarının yerini aldığı saptanmıştır.

1980 yılında GATT çerçevesinde kabul edilen "Standard Yasası" ve 1983 yılında AT Komisyonu'nun kabul ettiği "Standartların ve Teknik Yönetmeliklerin Uyumlulaştırılmasında Yeni Yaklaşım" konulu yönerge, kamu yöneticileri tarafından düzenlenen teknik "yönetmeliklerde" ayrıntılı teknik koşullar getirilmesi yerine, gönüllü kuruluşlar tarafından hazırlanan uluslararası standartlara atıfta bulunulmasını öngörmektedir.

AT'nın "yeni yaklaşım" belgesine göre standartların uyumlulaştırılması amacıyla düzenlenecek yönergeler ve ürünlerin yukarıda sayılan sağlık, güvenlik gibi temel genel niteliklerinin belirtilmesiyle yetinilecek, bu niteliklere uygunluğun sağlanması için gerekli koşullar Avrupa Standard Örgütleri (CEN ve CENELEC) hazırlanacak standartlarda belirlenecektir. Bu sistemin etkinliği, bir yandan standartların kalitesine, diğer yandan da kamu yöneticilerinin kendi bölgelerinde güvenliğin (ya da öngörülen diğer koşulların) korunması için kendi sorumluluklarının gereğini yerine getirmelerine bağlıdır. Ürünlerin ülkelerin arasında serbest dolaşımında hiç bir ön denetim ya da koşul konamamaktadır ama ulusal yetkililerin de bu sorumluluklarını yerine getirmek için piyasa denetimi yapmaları hakkı kaçınılmaz olarak bulunacaktır.

Belgeye göre, ürünlerin standartlara uygunluğunu kanıtlamak için taraf-sız belgelendirme kuruluşları tarafından düzenlenmiş belgeler, uygunluk markaları ya da deney raporları veya üreticinin kendi beyanı (öz-belgelendirme), yönergelere uygunluk açısından yeterli görülecektir. Ancak standart yoksa ya da üretici yeni bir tasarım (innovation) nedeniyle standarta başka ölçütlere uygunluğu yeğliyorsa bu durumda tarafsız bir ku-

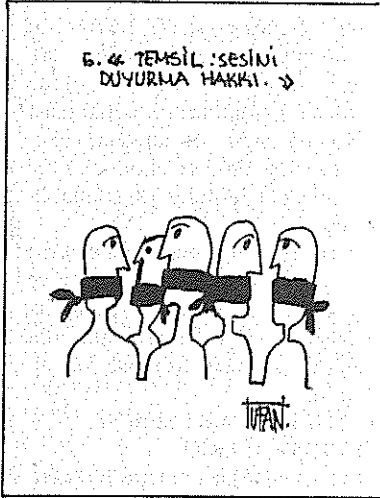

yetki kargaşasına yenilerini eklemektedir. "Kalite Belgesi", "Uygunluk Belgesi" terimlerindeki anlam kayması burada bir de yasa metnine geçmektedir. **Belgelendirmenin tüketiciler için önemi bilinmekle birlikte, tüketici korunmasıyla doğrudan eşdeğer görülmesi hatalıdır.** Mecburi standardı bulunmayan ve zorunlu belgelendirme kapsamına girmeyen ürünlerle ilgili sorumluluk tanımlanmamıştır. Bütün ürünlerin zorunlu denetim kapsamına alınması gerçekçi olmadığı ve geçmişte de olanaksızlığı görüldüğünden, bu sorumluluğun yasal olarak belirlenmesi çok önemlidir.

KARTELLER VE TEKELLER

Karteller ve tekellerle ilgili bölüme gelince; burada getirilen hükümlerin

ruluşça belgelendirilmesi zorunlu tutulacaktır. Burada söz konusu edilen belgelendirme kuruluşlarının, Uluslararası Standardlaştırma Örgütü (ISO) tarafından belirlenmiş ve AT tarafından yayınlanmış ölçütlere uygun nitelikte olması koşulu aranacaktır.

AT'nun amacı ürünlerin Topluluk sınırları içinde teknik ya da idari hiç bir engelle karşılaşmaksızın tam bir serbestlikte dolaşmasını sağlamaktır. Yerli sanayi ürünleri gümrük ve fon duvarlarıyla korunmaktadır. 14 Ekim 1987 Dünya Standardlar Günü'nde verdiği bir demeçte TSE Başkanı, "AT üyelğimiz gerçekleştiğinde, yerli sanayi standard duvarlarıyla korunacaktır" demiştir. Bu iddia son derece yanıltıcıdır. AT'na üyelik durumunda ithalatın önemli ölçüde artacağı ve yerli sanayinin rekabet etmekte çok güçlük çekeceği çeşitli kesimlerce ortaya konulmuştur.

Yerli sanayi ancak üretim kalitesi ni geliştirmek için bugünden alacağı önlemlerde bu rekabete dayanabilir. Öte yandan tüketiciler açısından standartların öneminin artacağı bellidir. Etkili bir tüketici hareketinin oluşması ve ulusal ve uluslararası standard kuruluşlarında sesini duyarması gereklidir. □

(*) UKKS: Ulusal Kalite Kontrol Sistemi.

(**) ISO: Uluslararası Standardlaştırma Örgütü



erkal 'a bir telefonunuz kafidir.

İŞBİR

ELEKTROJEN GRUPLARI
"AVANTAJINIZ"

5-1000 KVA'ya kadar bütün elektrojen grubu ve 3000 KVA'ya kadar elektrik enerjisi üretim tesisleri için tam güvence

erkal : Gazi Osmanpaşa Bul. No.13/B Çankaya-İZMİR
Tel: 120203 - 130472 Telex: 53190 kısım tr

erkal a Bir telefonunuz kafidir

ETİTAS **ETİTAS**

TRANSFORMATÖRLERİ

50-10.000 KVA arasındaki ihtiyaçlarınız için TSE garantili uzman kuruluş tan güvenceyle

erkal Pazarlama: ELEKTRİK-ELEKTRONİK
MAKİNE İNŞAAT SAN. ve TİC. A.Ş.
Gazi Osmanpaşa Bul. No.13/B Çankaya-İZMİR
Tel: 120203 - 130472 Telex: 53190 kısım tr.

ÖRGÜTLÜ TÜKETİCİ YENİLMEZ

Mehmet BARAK

**T. Tüketicileri Koruma Derneği
Başkanı**

"Tüketicinin Korunması" kavramsal olarak ilk defa 1930'lu yıllarda ABD'de ortaya çıkmış ve buradan bütün dünya ülkelerine yayılmıştır. Amerikan tüketici hareketi 1936'da örgütlü bir güç olarak doğarken, 1956'da finansman desteği sağlayarak İngiltere'de de böyle bir hareketin ortaya çıkmasına önayak olmuştur. Japonlar da İkinci Dünya Savaşı'ndan hemen sonra 1947'de örgütlenmenin zorunlu olduğuna inanarak ekonomi ve ticaret hayatında etkin bir güç durumuna gelmişlerdir. Adı geçen bu üç ülkedeki tüketici hareketlerinin özü aynıdır: Örgütlü bir güç olan üretici ve satıcılara karşı örgütlü güç olmaktadır...

Üretici ve satıcılar, paralarıyla, uzman kadrolarıyla, en kötü malı alıyıp pullayıp büyük reklam kampanyalarıyla bize satabilirler. Fakat alıp eve götürdükten sonra, paralarımızı sokağa attığımızı düşünmek herhalde bizi çıldırtabilir. İşte çıldırmamak için, biz bütün reklamlara kulaklarımızı tıkayıp, örneğin yüzbin kişi adına, pazara sunulan o mamülden bir adet alıp, test ediyoruz. Pazardaki aynı türden diğer mamüllerle kıyashyoruz. Raporlarımızı hazırlıyor, yayın organlarımızı aracılığı ile de tüm üyelerimize aktarıyoruz. Kötü mala karşı bundan daha büyük bir silah var mı? Yok. Bırakın ceza kanunlarının hafifliğini ya da ağırlığını. Bunlar arkadan gelsin. Üretici ve satıcıların en kötü malı alıyıp pullayıp satma özgürlüğü varsa, tüketicinin de bunları test edip, ne kadar kötü bir mal olduğunu gözler önüne serme özgürlüğü vardır.

Tüketici hareketleri, her türlü politik olayın dışında kalmak zorundadır. Çünkü apolitik bir harekettir. Çocuklarımızı giydirdiğimiz patikten, çıktığımız bir turistik seyahate kadar, her şey bu hareketi yakından ilgilendirir. Kim daha sağlıklı mal üretiyor, kim daha sağlıklı hizmet veriyor, bun-

ları bilmemiz ve taraftarlarımıza anlatmamız gerekir. Kötü mal üreticileri, kötü hizmet verenleri sadece ülke içinde değil, ülke dışında da çökertmemiz, yok etmemiz zorunludur. Bu ulusal bir görevdir. Çünkü kötü mal ihraç edenler, ülkemizin aleyhine çalışarak, ihracatımıza darbe vurmaktadırlar. Bu evrensel bir görevdir, dünya insanlarına kalitesiz, bozuk ürün satışı önlenmektedir. Artık dünya üzerinde tek başına bir ülke düşünülemez hale gelmiştir. Dünyanın bir çok ülkesindeki tüketici hareketleri ve fahiş fiyata satılmayan ürünlerin ayakta kalmasını sağlamaktadır.

İşte Tüm Tüketici Koruma Derneği'nin kuruluş amacı.... İşte felsefesi.... İşte stratejisi... Yukarıdaki satırları en geniş biçimde yorumluyoruz. Kısa adı TTKD olan Tüm Tüketicileri Koruma Derneği 1986 yılında 10 metrekarelik bir odada kuruldu. Ve bu derneğin kuruluş haberi sadece Türkiye'de değil, dünyanın bir çok ülkesinde de Türkçe ve İngilizce olarak duyuruldu. TV, Radyo ve büyük kitle gazeteleri, çalışmalarımıza zaman zaman yer ayırıyorlar. Fakat daha emekliyoruz. Bir süre sonra yürüme-yi öğreneceğiz, sonra da koşmayı... Paramızla, test merkezlerimizle, yüzbinlerce basılan bültenlerimizle...

Türk tüketici hareketinin en büyük sancısı, kadro sıkıntısıdır. İki askeri darbe yaşamış olan Türkiye'de insanlar toplumsal faaliyetlerden büyük ölçüde kopartılmış bulunuyorlar. Bir de bu hareketin içinde asıl yer alması gerekenleri ısrarla aradığımız zaman, sıkıntılarımız daha da artıyor. Bunlar ev kadınları ve emeklilerdir. Üniversite, sanayi ve ticaret hayatına yabancı, adeta uyuyor... Çok az sayıda nitelikli bilim adamı var. Ünvanlar boşuna verilmiş. İki kitap çevirisi yaparak bilim adamı olunmaz. Türk Standardları Enstitüsü, başlangıçta kuruluşumuza büyük ilgi gösterdi. Sonrakayboldu. Bir an Japonya'daki gibi standard örgütü, el altından tüketici hareketini destekler diye düşünmüş, sevinmiştik.

Bırakın Türk tüketici hareketine fayda sağlamayı, onların sanayi ve ticaret hayatına sağladığı katkı da tartışılmaya başlandı. Her önüne gelene TSE belgesi verilmez. Verildikten sonra da piyasadan bu mallar satın alınarak test yapılır, belge verilen kuruluşun taahhütlerini yerine getirip getirmedeği araştırılır. İşte o zaman tüketicinin korunduğu yolundaki bir çabadan söz edilebilir. Ama şimdi.... Bir de bunlara, "TSE laboratuvarlarını tamir merkezi" haline getirerek, vatandaşın şikayetçi olduğu bir televizyonu, üretici firmaya tamir ettirebilme gücünü kaybedip, kendisinin tamir edecek kadar küçülmesi eklenince, TSE'yi unutmamız gerekir.

Türk tüketici hareketi, artık 30-40 kişilik salonlarda gezinmiyor. "Şöyle doğsun, böyle gelişsin" diye de ahkam kesmiyor. Dünya üzerinde nasıl ortaya çıkmışsa aynen öyle ortaya çıkmış, böylece de gelişiyor. Biz kendi test ekiplerimizi örgütleyeceğiz. Yaptığımız bir kaç başarılı testi büyük kitle gazeteleri de yayınladı. Bu testlerden bazıları binlerce adet çoğaltılarak, meydanlarda, pazar yerlerinde dağıtıldı. Biz test ekiplerimizi TMMOB üyeleriyle takviye etme arzundayız. Belli başlı büyük kentlerde örgütlü olan Odalar ve bu Odalara kayıtlı mühendislerimiz, sanayi ve ticaret hayatının içinde yaşıyorlar. TTKD ile Oda'lar arasında kurulacak köklü bir ittifakla, hileli mal ve hizmet üreticileri, pazardan tümüyle silenecek güce ulaşmamıza inanıyoruz. Toplum bizim test ekiplerimize güvenecektir. Şu ana kadar 55 marka mamül ve hizmet birimi TTKD Satış Sonrası Güvencesi'ne alındı. Bu markalarla ilgili herhangi bir tüketici şikayeti 24 saat içinde çözümlenebilmektedir. Bu 55 marka pazarın yarısından çoğuna hakimdir.

İnanıyoruz ki Türk tüketici hareketinin önünde artık büyük engeller yok. Pazarda tümüyle denge sağlayacak örgütlü gücü en kısa zamanda hep birlikte yaratacağız. □

AV. GÜNEY DİNÇ: “ÖZEL TÜKETİCİ MAHKEMELERİ KURULMALIDIR”



O DAMIZ Hukuk Danışmanı Av. Güney DİNÇ 1982 Anayasası Tasarısının henüz belli olmadığı günlerde -İzmir Barosu Başkanı olarak-Cumhuriyet Gazetesinin 16 Mart 1982 tarihli sayısında yayınlanan yazısında aşağıdaki önerilerde bulunuyordu.

“Türeticinin korunması, ekonomik içeriğinin yanısıra günümüzde, çözümü gereken hukuksal bir sorun olarak önem kazanmaktadır....

Bugün ülkemizde tüketici haklarını doğrudan güvence altına alan yeterli yasal düzenlemelerin var olduğu söylenemez. Değişik yasalara serpiştirilmiş, bir çoğu karşılaşılan sorunlara çözüm getiremeyecek kadar öncelliğini yitirmiş kurallarla tüketici haklarının güvence altında tutulmasına olanak bulunmamaktadır. Çağdaş teknoloji çağdaş yasal düzenlemeleri gerektirmektedir.

Bugüne değin, tüketici hakları, doğrudan doğruya Anayasalarımızda ele alınmamıştır. 1876 Anayasası'nın 13. maddesi, 1924 Anayasasının 79. maddesi iş kurma özgürlüğünün, yasalarla sınırlanabileceğini belirtmekle yetinmişlerdir. 1961 Anayasası'nın 41. maddesinde ise, “İktisadi ve Sosyal hayatın, tam çalışma esasına ve herkes için insanlık haysiyetine yaraysır bir yaşayış seviyesi sağlanması amacıyla düzenleneceği belirtilmiş iktisadi, sosyal ve kültürel kalkınmayı gerçekleştirmek amacıyla kalkınma planlarını yapmak, bir ödev olarak devlete verilmiştir.

Anayasalar, yasalar yoluyla yaşama uygulandıklarından, tüketiciyi koruyan yasaların, bu yetkiler çerçevesinde çıkarılması her zaman mümkündür. Ancak devletinsınırları ve düzenleyici yetkilerinin kullanılması

yoluyla getirilecek önlemler, tüketici etkinliğinden kaynaklanamayacağı için, gelecekte yine yetersiz kalabilecektir. Sanayici, tüccar ve üretici kuruluşları gibi tüketicilerin de yurt düzeyinde örgütlenme bilinç ve olanaklarına kavuşturulması gerekmektedir.

Tüccar ve sanayicilerin meslek kuruluşlarıncaya uygulanan kalite denetimleri, daha çok üyeleri arasındaki hak-sız rekabeti önlemek amacıyla yöneliktir. Oysa, serbest piyasa koşullarında tüketiciler de belirleyici etkinliğe sahiptir.

Tüketici kuruluşlarının, devlet katkısıyla kuracakları laboratuvarlarda, bilimsel inceleme ve değerlendirmeler sonucunda, sunulan hizmet ve malların yararsızlığı konusunda, kamuoyuna yapacakları açıklamalar, devlet yatırımlarından çok daha fazla ekonomik etkinlikler yaratacak güçtedir. Bu nedenle, gündemdeki önemli sorunlardan biri, tüketicileri, kendi örgütleriyle serbest piyasayı oluşturacak istem (talep) gücü içerisindeki belirleyici yerlerine oturtmaktır.

Ülkemizde yeni bir Anayasanın hazırlık çalışmalarına girildiğine göre, tüketicinin sunum ve istem (arz ve talep) ilişkisi içerisindeki belirleyici gücü gözden uzak tutulmamalıdır.”

Sayın Güney DİNÇ bu konularla ilgili BÜLTEN'imizin sorularını yanıtladılar.

Soru: Bilindiği gibi 1982 Anayasasının 172.ci maddesinde “Devlet, Tüketicileri Koruyucu ve aydınlatıcı tedbirler alır, Tüketicilerin kendilerini koruyucu girişimlerini teşvik eder.” Kuralı yer aldı. O günden bu yana Türkiye’de tüketicilerin yargısal açılan korunması ile ilgili ne tür çalışmalar yapıldı.

DİNÇ: Hiç bir çalışma yapılmadı.

Bu gün satın aldığı, 50.000.—TL.’lik ayakkabısı ilk yağmurda açılan ya da yeni aldığı radyosu ses vermiyen yurttaş zararını giderip hakkını koruyabilmek için neler yapabilir? Birlikte izleyelim. İki örnek dava dilekçesi yazarak Sulh Hukuk Mahkemesinde dava açacak Mahkeme harçlarını, posta giderlerini peşin olarak ödeyecek. İki veya üç ay sonra Mahkemede ilk duruşma görülecek. Bu arada olayın sıcaklığı geçtiği için ayakkabı ya da radyo belki büsbütün eskimiş veya gözden çıkarılıp atılmıştır. Bu malları yurttaş satan kişi ve kuruluş ürünlerinin sağlam olduğu, kötü kullanımdan bozulduğunu savunacaklar. Yanlar karşılıklı tanık dinletecekler. Yargıç bozukluğu, nedenlerini, zararın parasal değerini saptamak için bilirkişi incelemesini yaptıracak elbette bilirkişi raporuna da yanların itirazları olabilecek. Sonuçta yaklaşık bir yıl kadar süren dava aldatılan tüketicinin ödediği para sınırını aşmayan bir giderim (Tazminat) alıp alamayacağını gösterecek. Dava süresince yurttaş uğradığı zararın birkaç katını aşan yargılama giderlerini ödemek zorunda. Duruşmada mahkemelerdeki işlemler nedeni ile işinden gücünden kalacak. Mahkeme koridorlarında en değerli zamanını boşa tüketecek. Bu güç ve karmaşık işlerin kendisi yürütemeyeceğinden hele bir de avukat edinmeye kalkarsa, işi bitik demektir. Bu koşullarda hiç kimse bunca uğraşı göze alıp yargısal yoldan hak aramayı düşleyemez. Özetlediğimiz işleyişi tüketiciye kötü mal satan üretici ve araçlar da biliyorlar. Yargısal korumanın umut kırıcı süreçleri satım gerçekleşinceye kadar el üstünde tutulan tüketiciye

cinin, alışveriş gerçekleştikten sonra horlanıp magazalardan kovulmasının başlıca nedenleri arasındadır. Üretimin belli standartlara bağlanması, kalite kontrolünün kaynağa gerçekleştirilmesi yoluyla alıcılara özürsüz ürünler sunulması elbette temel amaçlar arasındadır. Ancak bir yığın Kurum, Komisyon, Organ ve Yöntemler dizisinin geliştireceği bürokratik karmaşanın ötesinde tüketiciye hızlı, ucuz, kesin sonuç alıcı yargısal koruma yolları açılmalıdır.

Soru: Sayın DİNÇ bu kesin koruma yollarını biraz açarmısınız? Sizin bu konuda önerileriniz nedir?

DİNÇ: ÖZEL TÜKETİCİ MAHKEMELERİ Kurulmalıdır. Biz Hukukçular Özal Mahkemelere her zaman kuşkuyla bakarız ama 1982'den beri Türkiye'de Sıkıyönetim Mahkemeleri, Devlet Güvenlik Mahkemeleri, İdare Mahkemeleri, Vergi ve İda-

re Mahkemeleri, Çocuk Mahkemeleri gibi pekçok özel yargısal kuruluşlar gerçekleştirildi. Tüketici hakları bunlardan daha mı az önemli? Sınıfsal dokulaşmanın ötesinde İnsanların ortakıyı tüketici olmaları. Hepimiz, hangi konumda olursak olalım birer tüketiciyiz. Tüketicinin korunması, bir yerde toplumun genel korunması anlamına gelmektedir. Şu halde tüketici mahkemeleri de kurulmalıdır.

Soru: Bu Mahkemeler nasıl çalışmalı?

DİNÇ: Yukarıda verdiğimiz örnekteki ayakkabısı patlayan, radyosu bozuk çıkan yurttaş bu malla birlikte yargıcın önüne gitmeli. Dilekçe yazmaya, harç ödemeye, posta pulu almaya gerek bulunmamalı. Faturalı yaşam yaygınlaştığına göre elindeki fiş ve belgelerden etiketten malın nereden alındığı kolayca anlaşılabilir. Yargı-

bir görevliyi çarşıya gönderip satıcıya ya da temsilcisini hemen Mahkemeye çağırıp bir de ayakkabıdan ya da radyodan anlayan bilirkişilik yapacak kişi getirilmeli. İşte bu kadar.

Bütün bu işlem en çok bir iki saat içinde sonuca bağlanacak konulardır. Karşılıklı görüşme ve olayın tartışılmasından sonra yargıç ya bozuk malın değiştirilmesine ya da bedelinin alıcıya ödenmesine karar verecektir. Ödeme ve yenileme derhal yapılacaktır. Bu arada boş yere süre yitiren yurttaşın zararını karşılamak, kötü malı satanın yükümlülüğü olacaktır. Satıcı yargıcın kararını yerine getirmese Mahkeme bu olayı giderini ilgisinden almak koşuluyla gazetede Kamuoyuna duyuracaktır.

Bu yöntemler geliştirilebilirse tüketicilerin aldatılıp, horlanmalarını büyük ölçüde önenebileceği inancındayım. □

SANITRON™

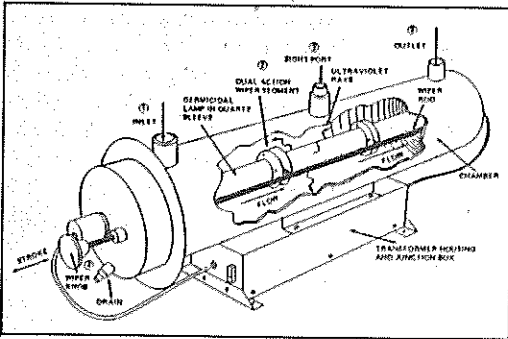

ULTRAVİYOLE İLE SU STERİLİZASYONU

- Kimyasal katkı maddesiz
- İşletme masrafsız
- Bakım gerektirmeyen
- 250-76.000 litre/saat kapasitede

ENİŞ BURKUT
MÜHENDİSLİK VE TİCARET

Yeni Asır İşhanı P.6 - 35210 İZMİR Telefon: (51) 25 83 33 - 23 86 08

SU HAZNESİ DEĞİL
YÜZME HAVUZU
YAPTIRMAK İSTİYORSANIZ

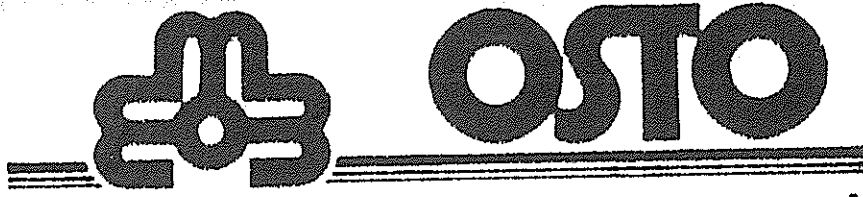

MÜHENDİSLİK ve TİCARET KOLL.ŞTİ.
865 Sok.No:15/A Tel:13 39 01-25 91 36-İZMİR

İLE GÖRÜŞÜN



Balçova kaplıcaları açık yüzme havuzu

VİLLA TİPİ -YARI OLİMPİK -OLİMPİK
YÜZME HAVUZLARININ

- Projelendirilmesi
- Şartlandırılması
- Filtrasyon tesisatı
- Aksesuarları

Konusunda UZMAN MÜHENDİSLER ve
teknik kadromuzla hizmetinizdeyiz.

KALİTE VE EĞİTİM

Tüketici, bir malı veya hizmeti satın alma kararını vermeden önce, ne denli o ürünün kalite özelliklerini araştırmış, öğrenmiş, benzerlerini tanımış kendisine ne denli yarar ve kullanım amacına uygunluk sağlayabileceğini ve bunun karşılığında ne fiyat ödemesi gerektiğini değerlendirmiş ise vereceği satın alma kararı o ölçüde akılcı nitelik kazanır.

Tüketici satın alacağı mal veya hizmet konusunda bilgil, satın alma kararında bilinçli olduğu ölçüde gelirini iyi biçimde harcamış, ekonomik refahına katkı sağlamış olur.

Dr. A. İker TUNAİL
ŞUBE EĞİTİM KOMİSYONU
BAŞKANI

Yeryüzünde, çok az sayıda mal ve hizmet homojen olarak üretilebilmektedir. Bunların dışında kalan mal ve hizmetlerin büyük çoğunluğu; hammadde ve işgücü girdilerinin, üretim koşullarının, teknolojilerinin, tasarımlarının, su um biçimlerinin ve/veya eşlik eden hizmetlerin farklı niteliklerde olmasından dolayı kendi türleri içinde farklılıklar göstermektedir. Üretimde etkene olan tüm bu unsurların denetimindeki aksaklıklar nedeniyle aynı işletmede bile bir mal veya hizmetin üretiminde homojenlik sağlanamamaktadır. Diğе yandan, bu mal ve hizmetleri tüketim veya üretim gereksinimlerini giderme amacı ile satın alan birey ve kuruluşlarda gelir, zevk ve alışkanlık, kültür, düşünce ve görüş farklılıkları bulunmaktadır. Bu nedenle, bir malın veya hizmetin bir gereksinimi karşılarken sağladığı uygunluk ve doyumunu belirtmek için kalite nitelendirilmesi yapılmaktadır. Mal ve hizmetlerin yanısıra günümüzde, toplumsal ve kültürel ortamların, çevre koşullarının insan yaşamına katkıları ölçüsünde kalitelerinden söz edilebilmektedir.

Bir ürünün, bir hizmetin veya bir kültürel olayın kalite düzeyini, üretimleri veya yapılmaları sırasında kazandıkları ve içerdikleri birtakım özelliklerin düzeyleri ve bileşimleri belirler. Bu özellikler başlıca iki temel kümede derlenebilir.

Teknik Özellikler: Ürünün içerdiği madde unsurlarının fiziksel, kimyasal, v.b. yapısal nitelikleri, kullanım amaçlarına uygun olmaları, doğal ve kullanım ortamlarından etkilenmemeleri, az bakım ve onarım gerektirmeleri gibi özelliklerdir.

Davranışsal Özellikler: Ürünün zevklere, alışkanlıklara uyum göstermesi, modaya uygun olması, kullanıcısına rahatlık sağlaması, sürekli veya gerektiğinde elde edilebilmesi, satışında olduğu kadar geriye alınmasında, bakım ve onarımında güler yüz gösterilebilmesi, v.b. özellikleridir.

Her mal veya hizmet, bu teknik ve davranışsal özelliklerin en az birini veya birkaçının bileşimini taşır. Kaliteli olarak nitelendirilen dayanıklı bir malın; yapması istenilen işlevi iyi ve etkin biçimde yerine getirmesi, renginin ve görünümünün göze hoş gelmesi, tanıtımı sırasında belirtilen ve güvence verilen sürede daha fazla bir süre ile yarar sağlaması, gerektiğinde bakım ve onarımının en iyi biçimde yaptırılabilmesi özellikleri vardır. Bazı ürünler (örneğin gıda maddeleri) tüketilmeleri veya kullanılmaları sırasında maddesel özelliklerini yitirirler, ancak bu özellikleri düzeyinde gereksinimin karşılanmasında etkili olurken aynı zamanda alışkanlıkları, zevk alma ve tad duyularını doyuma ulaştırırlar. Bir ulaştırma hizmetinden yararlanılırken, yalnızca mekan değiştirmede araç olması değil, zamanda uygunluk, bedensel rahatlık sağlaması gibi öğeleri de içermesi istenir. Bu öğeler, aracın teknik özelliklerinden olduğu kadar, hizmetin sunum biçiminden, hizmet anlayışı kapsamında yer alan davranışlardan kaynaklanır. Üretim girdisi bir hammaddenin kalite özellikleri düzeyi, üretim sürecinde dönüştürüldüğü ürünün kalite özellikleri düzeyine katkısı olarak belirir.

Tüketicinin veya üreticinin amacına uygun, gereksinimini karşılayan, doyum sağlamasında veya işini yapmasında etken bir malı veya hizmeti satın alabilmek için bütçesinden ayırdığı gelir, ödediği fiyat, malın veya hizmetin doğrudan maliyetidir. Tüketicinin

(üreticinin) mal ve hizmetlere ödemeye razı olduğu fiyatlar ile elde etmeyi umduğu fayda, doyum (verim) arasında orantı bulunmalıdır. Tüketicinin refahının (üreticinin kârının) en iyilenme koşulunu belirleyen bu temel ekonomik kural, kaliteli bir ürünün sağlayacağı faydanın, doyumun (verimin) daha çok veya daha uzun süreli olacağı, bu nedenle daha yüksek bir fiyatı ödemeye razı olunabileceği biçiminde gerçekleşir. Diğer yandan, kalite özellikleri düzeyinin yüksek olduğu bir mal veya hizmetin üretiminde üretim girdilerinin daha nitelikli, teknolojinin daha üstün ve üretim organizasyonunun daha mükemmel olması gerekir. Bu nitelikli girdilere ödenen yüksek fiyatlar nedeniyle üretim maliyetinin de yüksek olacağı ve ürünün ancak yüksek bir fiyatla satılabileceği açıktır.

Ne varki ürüne ödenen fiyat ile kalite özellikleridüzeyinin eşdeğer olması durumlarında doğrudan maliyetlerin yanısıra önemli dolaylı maliyetler de söz konusu olabilir. Tüketicinin altı ay giyebileceğini umduğu ayakkabının daha kısa bir sürede eskimesi, psikolojik tepkilerinin doğmasına ve yeniden çarşı pazar dolaşmasına yol açar. Yeni alınmış bir oto lastiğinin hız limitleri içinde dahi yarılması, çan ve mal kayıplarına neden olur. Faturası düzenli olarak gönderilen elektrik enerjisinin belirsiz aralıklarla kesintiye uğraması, bu enerjiyle çalışan araçların bozulması yanında işlerin aksaması, insanların zor anlar yaşamaları gibi sonuçları doğurur. Dışsatım bağlantılarının gerçekleştirilmesinden sonra şartnameye uymayan malların gönderilmesi, firmanın olduğu kadar ülkenin de imajının kötüleşmesine ve dışsatımı artırma çabalarının boşa çık-

KALİTE'DE EĞİTİMİN ROLÜ

masına zemin hazırlar. Bu gibi örneklerle, bir ülkede üretilen mal ve hizmetlerin kaliteleri ile o ülkede yaşanan ekonomik ve sosyal sorunların yakın ilişkisini açıklayabilmek olanaklıdır.

Diğer yandan, gerçekten kaliteli (kalite özellikleri düzeyi yüksek) bir ürünün doğrudan maliyetinin (fiyatının) yüksek olmasına karşın, elde edilen yüksek düzeyde faydanın ötesinde önemli tasarrufların ve diğer avantajların sağlanması söz konusudur. Kaliteli bir malzeme ile, işlendiği tezgahın daha uzun ömürlü olması, daha az bakım ve orarım gerektirmesi, malzeme ve işçilik kayıplarının azalması ürünün kaliteli olması, işletmenin satış potansiyelinin artması ve gelişmesi olanaklıdır. Verimli ve gürültüsüz çalışan bir klima cihazı, elektrik giderlerinden tasarruf edilmesine, daha rahat bir çalışma veya dinlenme ortamının oluşmasına yolaçar. Kaliteli bir çocuk oyuncuğu, çocuğu güvenlik içinde uzun bir süre oyalar, anne ve babanın huzurlu ve işlerinde başarılı olmalarında rol oynar. Musluklardan ses gelmesi yerine su akmasının sağlıklı ve verimli insan gücünün oluşumuna olumlu etkisi vardır. Bu örneklerden, bir ülkede üretilen mal ve hizmetlerin kalite düzeyleri ile o ülkede yaşayan insanların refah düzeyleri arasındaki yakın ilişki açıkça görülmektedir.

Gelişmiş ve geri kalmış ülkelerin ve ya yörelerin yaşam farklılıkları karşılaştırıldığında, üretim miktarlarının olduğu kadar üretilen mal ve hizmetlerin kalitelerinin de farklı olduğu gözlenir. Kuşkusuz, sermaye birikimlerinin farklı olması en büyük etkindir. Diğer önemli bir etken ise, mal ve hizmetlerin üretimine ilişkin eğitim düzeyi ve bilgi birikimidir.

Tüketici, bir malı veya hizmeti satın alma kararını vermeden önce, ne denli o ürünün kalite özelliklerini araştırmış, öğrenmiş, benzerlerini tanımış kendisine ne denli yarar ve kullanım amacına uygunluk sağlayabileceğini ve bunun karşılığında ne fiyat ödemesi gerektiğini değerlendirmiş ise vereceği satın alma kararı o ölçüde akılcı nitelik kazanır.

Tüketici satın alacağı mal veya hizmet konusunda bilgili, satın alma kararında bilinçli olduğu ölçüde gelirini iyi biçimde harcamış, ekonomik refahına katkı sağlamış olur.

Tüketici kesimin böylesine bir davranış göstermesi sonucu yanıtılması güçleşir, üreticiler ya daha kaliteli mal üretmeye veya daha ucuz fiyatla satmaya zorlanmış olurlar.

Üretici (aynı zamanda üretim faktörleri satın alıcısı) açısından bakıldığında, bir ürünün üretimine ve kalitesine ilişkin kararların verilmesi, bu kararların gerçekleştirilmesi, ürünün satışından en yüksek kârın elde edilebilmesi için gerekli bilgi ve deneyim birikiminin boyutlarının çok farklı olduğu görülür. Ürün veya hizmetin niteliğine, üretim teknolojisinin karmaşıklığına, işletmenin büyüklüğüne göre gerekli bilgilerin kapsamı genişler, derinlikleri artar. Bu nedenle, bu bölümde özellikle büyük işletmelerde (örgütlerde) üretilen mal veya hizmetlerin kalite düzeylerine ilişkin gerekli bilgi alanlarını, gereklerini ortaya koymak ve eğitimin rolünü vurgulamak istiyoruz.

Bir ürünün kalite düzeyi, sanıldığı kadar çok ötesinde, yalnızca iyisinden kötüsünü ayırmakla, diğer bir deyimle kalite kontrolü ile oluşmaz. Kalite; işletmede yürütülen ayrıntılı uyumlu planlama, araştırma ve geliştirme, tasarımı ve standartları belirleme, tasarımlara ve standartlara uygun üretme ve bunun ne denli gerçekleştirilebildiğini denetme faaliyetleri sonucu oluşur. Denetleme kademesinde görev yapan, bu faaliyetleri yürüten insan gücünün eğitim düzeyi ve bilgi birikimi, ürünün kalitesini etkiler.

Kalite düzeyinin belirlenmesinde ve gerçekleştirilmesinde en önemli yetki ve sorumluluklar üst yönetim bünyesinde toplanmıştır. Bir işletmenin üst yönetiminde görev alan kişilerin, bir mal veya hizmetin üretimine ve kalitesine ilişkin olarak verecekleri kararların doğru ve iyi kararlar niteliğini kazanabilmesi için temel işletmecilik, ekonomik ve teknik konularda bilgili ve deneyimli olmaları gerekir. Üretim teknolojileri, gerekli hammadde ve malzemeler, insangücünün bilgi ve yetenekleri pazar ortamı ve satış olanakları gibi konularda değerlendirmelerin yapılması, bu değerlendirmelerin ortaya koyacağı kârlılık (iyi hizmet) seçeneklerine göre en iyi kalite stratejisinin belirlenmesi kapsamlı olduğu kadar derinlemesine bilgiler çerçevesinde olanaklıdır. Tüm bu bilgi gereklerinin zorlanması karşısında, üst yönetimin kendisine yardımcı olabilecek, değerlendirmeleri yapabilecek danışmanları görevlendirmeleri kaçınılmaz olmaktadır. Üst yönetimin, kalite stratejisini gerçekleştirmeye yönelik diğer politikaları belirlemeleri ve düzenle-

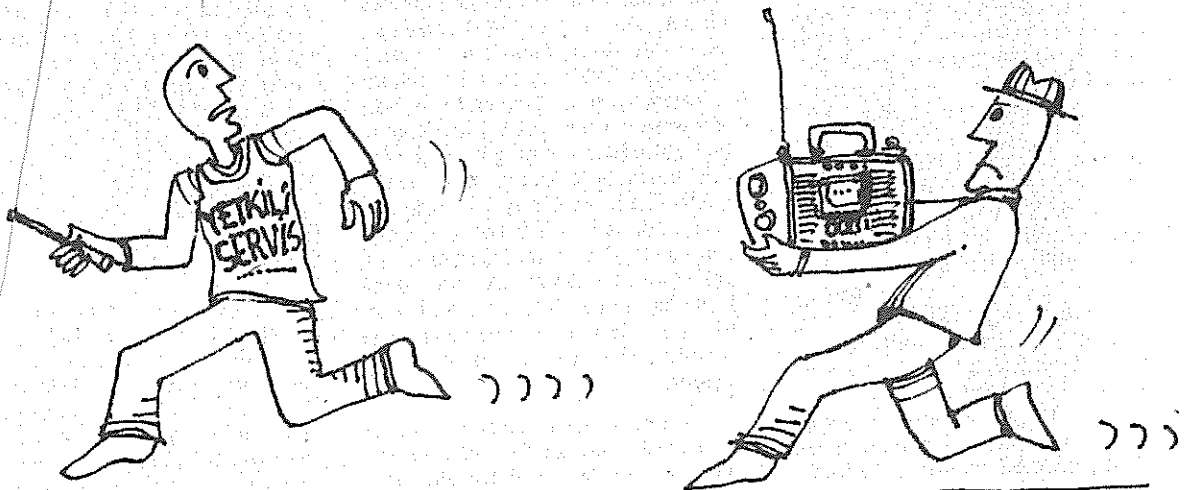

TRAV.

meleri yapmaları beklenir. Bunların en başında, ürünün kalitesinde etkin olan işgücünün, hammadde ve malzemele-
rin, üretim araçlarının aralarında uyumu sağlayıcı işe alma, satın alma , yatırım politikalarının saptanması gelir. Ayrıca, araştırma ve geliştirme çalışmalarının ön plana çıkartılması ve yönlendirilmesi, planlama, kontrol ve iş sistemlerinin kurulması ve işletilmesi, işleri etkinleştirici, verimlilik ve tasarrufları arttırıcı önlemlerin düşünülmesi ve yürürlük kazandırılması, kaliteye olduğu kadar işletmenin de iyileşmesine zemin hazırlayıcı planların yapılması çağdaş yönetim bilimindeki gelişmelerin izlenmesin ve öğrenilmesini gerekli kılar. Üst yönetimin yetki ve sorumluluklarının gerekli kıldığı bilgileri öğrenmeye, kendilerini yetiştirmeye verdiği önem ve gösterdiği çaba ölçüsünde, diğer kademelerde yer alan elemanların çalışma alanlarında yönlendirilmeleri, yetiştirilmeleri, öğrenmeye özendirilmeleri, nitelik kazanmaları ve bu niteliklerini kaliteye yansıtmaları söz konusudur.

Ürünün kalite düzeyinin belirlenmesinde ikinci derecede sorumluluk; araştırma, geliştirme ve tasarımlama fonksiyonu üzerinde yoğunlaşır. Bu fonksiyonu yürüten elemanların ürünün teknik kalite özellikleri yerel ve dış pazarlardaki benzerleri hakkında bilgili ve deneyimli olmaları gerekir. Genellikle teknik konuların ağırlık kazandığı araştırma, geliştirme ve tasarımlama faaliyetleri; ayrıca ürünün en ekonomik biçimde tasarımına ve üretimine ilişkin analizleri yapabilecek kadar ekonomi, teknik literatürü izleyebilecek kadar yabancı dil, araştırma ve deneyleme yöntem bilgileri ve kimi ürünler için güzel sanatlar kültürü ve yetenekleri ile desteklenmiş olmalıdır.

Bir üründe kalite özellikleri düzeyi, tasarımlama aşamasında belirlenmiş olan kalite standartlarının üretim aşamasında gerçekleştirilmesi sonucu ortaya çıkar. Bunun için, üretimde kullanılan girdilerin; hammadde ve malzemelerin, üretim araçlarının ve işgücünün kalite düzeylerinin uyumlu olması gerekir. Kalitesiz bir malzemede kaliteli bir ürünün üretilmesi beklenemeyeceği gibi, makinaların çabuk arızalanmasına, nitelikli işgücü zaman kayıplarına yol açılmış olur. Eski ve yıpranmış bir tezgahta yapılan işlemlerde, ne denli özen gösterilirse gösterilsin, kusur payı yenisine göre daha yüksektir. Bu gibi nedenlerle, gerek üründe istenilen kalite düzeyinin ve gerekse üretimin en ekonomik biçimde gerçekleştirilmesi için üretim faktörlerinin de kalite düzeylerinin en uygun bileşimi sağlanmalıdır. Bilgi vedenyim birikimi; hammadde ve malzemenin kalitesinde, üstün ve ileri teknolojinin oluşturulmasında, işgücünün nitelik

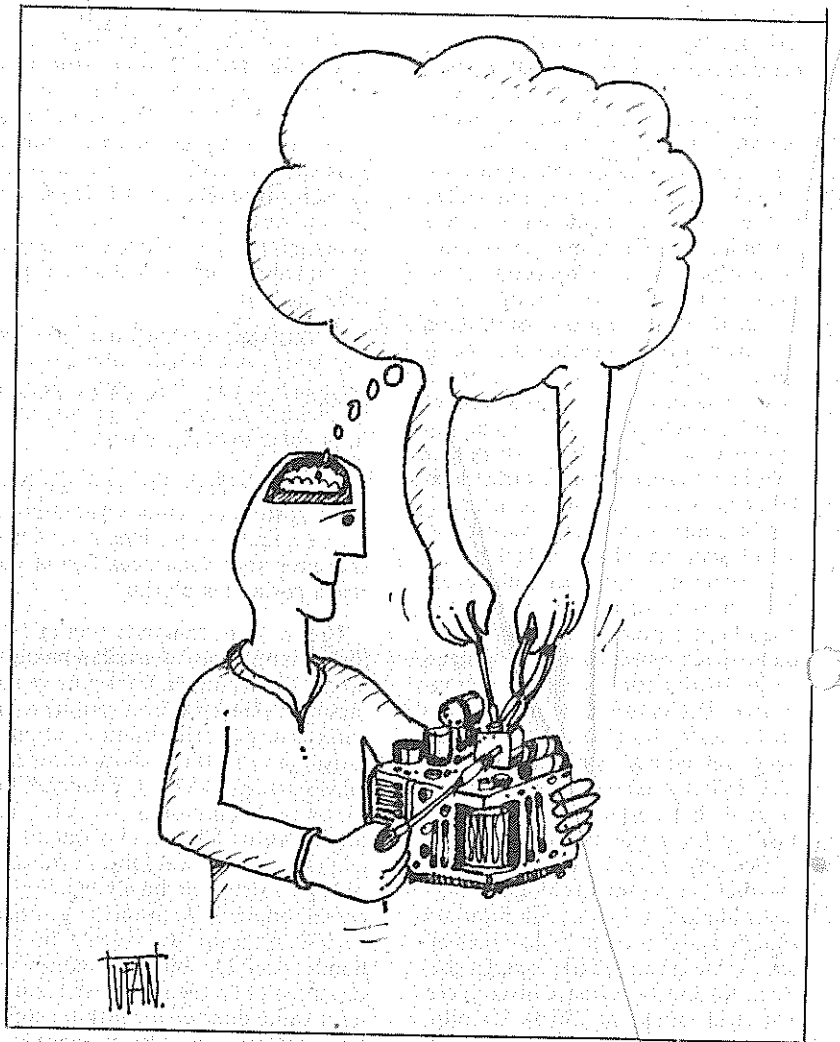

kazanmasında önemli olduğu kadar, kaliteli bir malın veya hizmetin üretimi için seçilmelerinde, satın veya işe alınmalarında, bir araya getirilmelerinde önemli rol oynar. Ürünün kalitesinde süreklilik ve iyileşme sağlayabilmek, diğer bir deyimle kalitede güvence oluşturabilmek için, üretimde kullanılan girdilerin temin edildiği kuruluşları uyarma, bilgilendirme, yönlendirme, eğitime veya eğitim kuruluşlarına öneriler sunma gibi bilgi aktarıcı çalışmalarla üretim faktörlerinin nitelik, kaliteye elverişlilik kazanmalarında daha aktif bir rol oynanması gerekir. Böylesine yaklaşımların, doğal ve insangücü kaynaklarının daha iyi kullanımına, ileri ve üstün teknoloji arayışlarına ve yaratılmalarına olumlu katkılar yapacağı kuşkusuzdur.

Günümüz işletmelerinde kalite kontrol işlemleri, kalite standartlarının oluşması ve kalite özellikleri düzeyinin korunması amacını yerine getirmek üzere, gerek hammadde ve malzeme girişlerinde ve gerekse farklı üretim aşamalarında yaygın biçimde uygulanmaktadır. Bu işlemlerin etkin ve ekonomik bir biçimde uygulanabilmesi,

işlemlerin gerektirdiği teknik bilgilerin yanısıra kalite kontrol yöntemleri konusunda uzmanlaşmayı zorunlu kılar. Kalite kontrolünün bir ayıklama işlemi olmanın ötesinde, kalite özelliklerine ilişkin verileri derleme, analizleri yürütme, bu analizler yardımı ile üretimde kusurları giderici, ürünün kalitesini iyileştirici önerileri geliştirme, daha üstün kalite standartlarının oluşumuna katkı sağlama faaliyetleri niteliği kazanabilmesi; tasarım, malzeme, üretim işlemleri ve teknikleri gibi konularda daha bilgili ve yetekli elemanların görevlendirilmesi ve yetiştirilmesi ile oluşur.

Bir malın veya hizmetin tanıtımı ve pazarlanması, buraya dek gördüğümüz bilgi türlerinden daha farklı bilgileri gerektirir ve bu bilgiler ölçüsünde etkinlik kazanır. Satış ve pazarlama faaliyetlerini yürüten elemanlar; pazar potansiyelini ve çekişme ortamını iyi değerlendirme, istenilen kalite düzeyleri ve ödenebilecek fiyat seçeneklerini iyi araştırma, işletmenin üst yönetiminin karar ve politikalarına te



- | | |
|------------------|----------------|
| ☆ FABRİKA | OKUL ☆ |
| ☆ OTEL | KAFETERYA ☆ |
| ☆ BANKA | LOKANTA ☆ |
| ☆ HASTANE | PASTANE ☆ |
| ☆ TURİSTİK TESİS | ASKERİ TESİS ☆ |

Tüm mutfak ve yemekhane ünitelerimiz
projeden montaja mühendislik hizmetleri ile...

ÖZSALGAZ A.Ş.



Teşhir ve satış mağazası : Fevzipaşa Bulv.No. 123/A-İZMİR Tel: 146367-141586-132464
Telefax: 132464
Fabrika : 4311 Sk No: 49 Karabağlar/İZMİR Tel: 372131-375031

*TRAFİKTE KENDİNİZİN ve
YAKINLARINIZIN CAN GÜVENLİĞİNİ
DÜŞÜNEREK OTO KULLANMAK*

İSTİYOR MUSUNUZ?!

Biz Toplumsal Sorumluluğumuzun Bilincinde Olarak Görevdeyiz.

**“TRAFİKTE GÜVEN
CİDDİ EĞİTİMLE
OLUR”**

**GÜNDÜZ
GECE
HAFTA SONU
KURSLARI**

**EĞİTİMDE
KALİTE
Eğitimi Eksiksiz
Uyguluyoruz
ÜCRETTE
DÜRÜSTLÜK**

**Ekstra Ücretler
Talep Etmiyoruz**

● Kurs ücretimizde
Aylık Taksitler şeklinde
ödeme kolaylığımız vardır.

Üyelerimize ve diğer meslek örgütleri üyelerine
% 10 indirim uyguluyoruz.

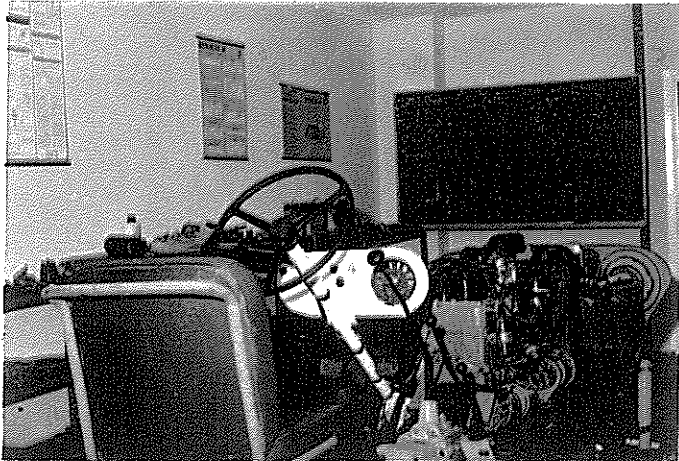
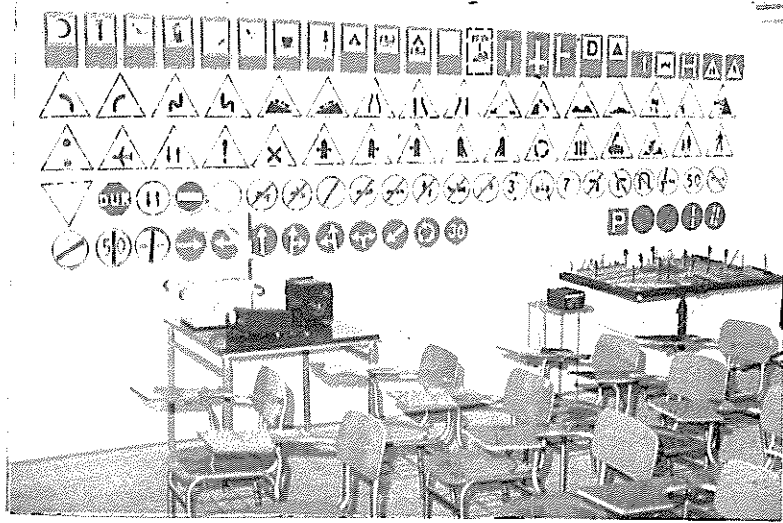

**T M M O B
MAKİNA MÜHENDİSLERİ ODASI
İZMİR ŞUBESİ**

T.C. Milli Eğitim Gençlik ve Spor Bakanlığı

**ÖZEL DİNAMİK
MOTORLU TAŞIT
SÜRCÜLERİ KURSU**

Adres: Gazi Bulvarı 1338 Sokak
No:5 K.3 Görücüoğlu İşhanı

TEL:12 10 24 - 22 08 11 İZMİR

Uyan

MAKİNA

SANAYİ ve TİCARET LTD ŞTİ

Uyan MAKİNA SAN. TİC. LTD. ŞTİ.



TÜRK-İTALYAN İŞBİRLİĞİNİN YENİ ÜRÜNÜ

4x4 LODER / BEKO-LODER / EKSKAVATÖR
ÇEKİCİ - KURTARICI - FORKLİFT
TOMRUK İSTİFLEYİCİ - HİDROLİK BOMLAR
HİDROLİK POMPA - VALF - DİREKSİYON - HORTUM
SİLİNDİRLER - HİDROLİK KIRICI ve DELİCİLER
BENDİNİ 4X4 MOBİL VİNÇLER
ARCOMET KULE VİNÇLER
KATLANIR ve TELESKOPIK VİNÇLER
İŞ MAKİNASI KABİNLERİ

GAZİ BULVARI 54 İZMİR

Tel : (51) 13 42 66 - 14 59 46
Telefax : (51) 14 59 46
Telex : 1853601 uynm tr
Teletex : 53601 UYNM TR

Fabrika : UYAN İŞ ve ZİRAAT MAK. SAN. A.Ş.
Pancar Kasabası - Torbalı / İZMİR

MUTFAKDA, YEMEKHANEDE
UZMAN

ÇÖZÜM

PROJEDEN MONTAJA EKONOMİK TESİSLER

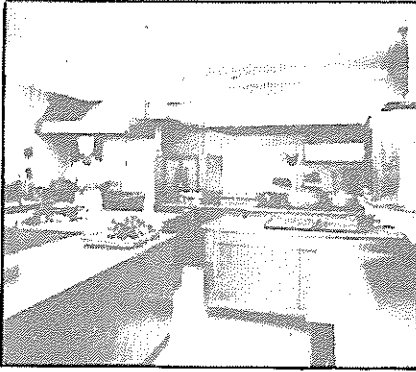

HISAR OTEL ANADOLU BANKASI

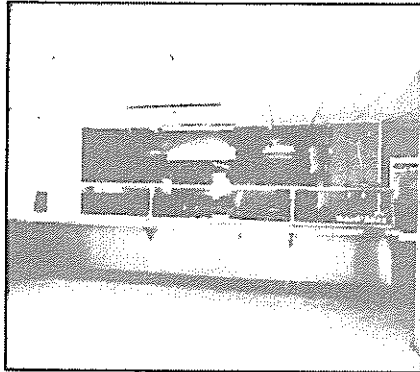

OTEL, MOTEL, FATİL KOYU RESTORAN
HASTANE, OKUL, BANKA, RESMİ DAİRELER,
FABRİKA, ASEVLERİ, AFKNERİ TESİSLER İÇİN

ANAHTAR TESLİMİ KOMPLE MUTFAK-YEMEKHANE

BULAŞIK MAKİNALARI	KUZİNELER
BUHARLI TENCERELER	FİRİNLER
ÇABUK PIŞIRME GRUPLARI	FİRİN (Pasta-Börek-Pizza)
DEVİRİLİR TİP TAVALAR	BENMARİLER
TENCERE-KAZAN YIKAMA EVİYELERİ	PASLANMAZ ÇALIŞMA TEZGAHLARI
TENCERE-KAZAN RAFLARI	BULAŞIK YIKAMA EVİYELERİ
PASLANMAZ DOLAPLAR	SERVİS ARABALARI
HAMUR TEZGAHLARI	İZGARALAR
DÖNER OCAKLARI	ET TEZGAHLARI-ET KUTUKLERİ

Gratik-Mar

Fabrika:
301 Sokak No:15 2.San. Sıt
Tel: 16 08 54 - 35 06 35

ÇÖZÜM

İZMİR

Mağaza
Mithatpaşa Cad. No: 101/A
Tel: 14 71 59 - 25 64 22

mel oluşturan bilgileri üretme yeteneklerine sahip olmalarına ek olarak müşterilerle olumlu ilişkileri kurabilme ve sürdürme konusunda uygun davranışları gösterebilmelidirler.

Eğitilmiş davranışlar, ürünün kalite düzeyine etkisi ve katkısı bakımından yalnızca satış elemanları için değil, kimi dayanıklı ürünlerin bakım ve onarım servislerinde çalışan elemanlar için de söz konusudur. Ürünün pazarda aranan, satın alınmak istenen bir ürün niteliğini kazanması, diğer kalite özelliklerinin iyi davranış ar ile bütünlüşmesi durumunda olasıdır.

Sözü edilmişken, davranış eğitiminin çağdaş işletme (örgüt) yönetimi içindeki önemine değinmek gerekir. Yapılmış bulunan birçok araştırma; işletme içi ve dışı ilişkilerin olumlu kılınmasında, kişilerin verimli ve istekli çalıştıkları bir örgüt ikliminin oluşturulmasında, başarılı sonuçlar için gerekli koşulların hazırlanmasında iyi davranışların önemli bir payı olduğunu ortaya çıkarmıştır. Bu bulgular çerçevesinde; çalışanları başarılı, girişimci, yaratıcı olmaya özendirir, etkin çalışma gruplarının oluşumunu sağlayan liderlik ve yönetim tarzları, motivasyon teknikleri, bireyler ve birimler arası iletişimi etkinleştirici önlemler, uzlaşmazlıkları giderici yöntemler gibi bilgili ve eğitilmiş davranışların gerekliliği açıklık ve ağırlık kazanmıştır.

SONUÇ:

İnsanın bedensel ve zihinsel gücü tüm üretim faaliyetlerinin temel faktördür. Bu güç eğitildiğinde, bilgisi ve becerileri geliştirildiğinde, nielik kazanır ve buna koşut olarak, mal ve hizmetlerin üretimi artar, kaliteleri iyileşir, bireysel ve toplumsal refahta gelişme olur. İnsanların refahı doğrudan veya dolaylı katkı sağlayan bu ürünlerin nitelikleri, insanın gereksinimleri, arayışları ve yaratıcılığı sonucu değişmekte, çok yönlü ve kapsamlı bilgileri gerektiren üretim faaliyetleri sonucu oluşmaktadır. Üretimde etkinlik ve ekonomiklik sağlamanın gereği olarak giderek büyüyen işletmelerde yürütülen üretim faaliyetleri, teknik bilgilerin yanısıra ekonomi, çağdaş işletmecilik ve yöneticilik, hukuk, endüstriyel psikoloji gibi bilim alanlarından yararlanılarak nitelik kazandırılan bilgili yaklaşımları zorunlu kılmaktadır. "Bilgili olma"nın tek koşulu ise "öğrenme"dir. Öğrenme olgusunun gerçekleştirilmesinde çeşitli öğretim araçları ve yöntemleri söz konusudur. Ülkemizde, kuşkusuz, gerek üretilen mal ve hizmetlerin üretim düzeylerinin az olmasının, üretimde kayıpların çok olmasının ve gerekse bu ürünlerin kalite düzeylerinin düşük bulunmasının başlıca nedenlerinden biri ülkemizdeki eğitim düzeyinin yetersizliğidir. Bilgili ve becerili işgücü (üretici

ve yönetici) açığının, kısa bir gelecekte özgün mesleki ve teknik eğitim kuruluşları tarafından giderilmesi beklenmemektedir. Bu nedenle, bu açığı giderme konusunda, kamu ve özel kuruluşlarının (sanayi ve hizmet), meslek örgütlerinin; elemanları, üyeleri için mesleki ve teknik bilgi ve becerilerini geliştirici, yetiştirici eğitim faaliyetlerine ağırlık vermeleri kaçınılmaz olmuştur.

Özellikle büyük çapta sanayi ve hizmet kuruluşlarının gerek ürettikleri mal ve hizmetlerin kalitelerini iyileştirme ve gerekse kapasitelerini daha iyi kullanmaları bakımından elemanlarının eğitimine önem vermeleri, bunun için biraz daha fazla kaynak ayırmaları durumunda kuruluşun amacına olduğu kadar ülkenin de refahına katkılarını sağlanabileceği açıktır. Eğitimi bir yatırım olayı gibi düşünmek, üretimin ve kalitenin gerektirdiği alanlarda planlı ve sistemli eğitim programları yürütmek, bilginin yaratılmasına ve yaygınlaştırılmasına değer vermek, bireyleri bilgili olmaya özendirmek ve desteklemek yolunda atılacak adımlarla önemli kazanımlar söz konusudur. Şu da unutulmamalıdır ki, bu kazanımların en iyilenmesi için eğitimin yaygınlaştırılması, yoğunlaştırılması yanında kalitesini de iyileştirici yaklaşımların benimsenmiş olması gerekir.

ÜYELİK ÖDENTİNİZİ ÖDEMEYİ UNUTMAYINIZ

Üyelik ödentinizi düzenli ödemede gösterdiğiniz tavır, Odamıza olan bağlılığın, çalışmalarımıza olan ilginin en güzel, en duyarlı ifadesidir.

Şubemize bağlı üyelerimizin bu konuda oldukça tutarlı ve sorumlu bir davranış içinde olduğunu görmekteyiz.

Geçmiş yıllara ilişkin ÖDENTİ BORCUNUZU Şubemizden veya Temsilciliğimizden öğrenebilir ve bir defada olduğu gibi taksitler halinde de ödeyebilirsiniz. Yine BÜLTEN'imizin içindeki Posta Çekini kullanarak ödentinizi gönderebilirsiniz.

1988 yılı yıllık ödenti miktarının 7.800.- TL. olduğunu bir kez daha hatırlatıyoruz. ŞUBEMİZ, hizmetlerini sizlere düzenli ve sürekli olarak iletiyorsa, sizlerden de ödentinizi ödemede ihmal etmemenizi bekliyoruz.

Türkiye'de sağlıklı olmak ve kalmak artık bir lükstür

Dr. Ataman TANGÖR

24 Ocak uygulamalarıyla birlikte sağlık "sosyal" olmanın çıkarılıp "asosyal" yani "özel" bir kimliğe büründü. Hangi açıdan bakarsak bakalım, devlet sağlık konusunu gündeminden tümüyle çıkarmış görünüyor:

-Genel bütçeden sağlığa ayrılan pay: 1985 yılı verilerine göre % 4.5'dan % 2.1'e kadar düşürüldü. Bu oran Avrupa ülkelerinde % 19.3 ile 11.5 arasında değişmekte, Pakistan'da 1.1, Hindistan'da 2.1 G.Kore'de 1.6 gibi bize yakın değerler göstermektedir.

-Kişi başına sağlıklı harcamalarının milli gelire oranı: Türkiye'de 1.5 iken, ABD'de 10.9, F.Almanya'da 9.3, Fransa'da 8.0, Kanada'da 8.4, Japonya'da 5.2 ve Sri Lanka'da 2.5'dür.

-Sosyal güvenlik harcamalarının hükümet bütçesinden payı: Türkiye'de % 0.5 iken, ABD'de 33.5, Arjantin'de 28.8, Brezilya'da 35.5, Filipinler'de 0.9, G.Kore'de 9.6, Singapur'da 1.4'dür.

Bu verilere bakıldığında 24 Ocak hükümetlerinin "sağlığı" gözden çıkardıkları savı sav olmaktan çıkıp ete ve kemiğe bürünüyor. Nitekim bir ülke sağlığının ölçütleri olarak kabul edilen başlıca sayısal verilere bir göz attığımızda:

-Bebek ölüm hızı: (binde olarak) Türkiye'de 123,2 iken, ABD'de 10.5, İsviçre'de 7.7, Arjantin'de 35,5 Brezilya'da 71.0, Filipinler'de 49.0, Singapur'da 8.8, G.Kore'de 37.0'dır.

-Kişi başına düşen günlük kalori: Türkiye'de 2937 iken, ABD'de 3641, İsviçre'de 3449, Arjantin'de 3308, Brezilya'da 2578, Filipinler'de 2405, Singapur'da 3165, G.Kore'de 3056'dır.

-Aile başına et ve hayvansal protein tüketimi: (yüzde olarak) Türkiye'de 8.3 iken, ABD'de 32.9, İsviçre'de 32.6, Arjantin'de 31.2, Brezilya'da 12.6, Filipinler'de 9.8, Singapur'da 19.3, G.Kore'de 7.1'dir.

Bir ülkenin çağdaşlığı insanına verdiği değerle ölçülür. Ve de bir ülkenin az gelişmişliğiyle iş gücünün niteliksizliği doğru orantılı gideceğinden, az gelişmiş ülkelerde insan ucuzdur. Ucuz insanın yaşamı da ucuza gideceğinden, böyle bir ülkede devletin kendi insanının sağlığından sorumlu olması da gerekmeyecektir.

Böylece ülkemizde sağlık konusu tam bir başıbozukluğa terk edilmiş olup, sağlığın "satın alınmasında" iki tür pazar belirlemeye başlamıştır. Bu arada devlet de "sağlık hiz-

metlerinin özelleştirilmesi sloganının arkasına sığınarak devreden çıkmaya başlamış ve tüm sorumluluğu bireysel ödeme güçlerine terketmiştir. Bu sağlık pazarlarından biri ucuz olup; doktorun, dispanserin, hastanenin ve hatta ilacın ve ameliyatın kalitesizi ve yetersizi sunulmaktadır. Diğer ise, "elit"e hizmet veren pahalı ve lüks türdeki pazardır.

Kapitalist ekonomide 70'li yıllarda beliren ekonomik bunalım sağlık hizmetlerinde talep kısmaya yol açmıştı. Bu kapsamda hastaların ilaç, doktor, hastane masraflarına katılım payları arttırılmaya çalışıldı. Bu olgu 83-84 yıllarında bunalımın aşılabilmesi ile birlikte daha da belirginleşti, tüketicilerin maliyete katılımları daha da arttı. Ancak gelişmiş ülkelerde sosyal güvenlik kavramı kazanılmış bir hak olduğundan, hiç bir iktidar halkın elinden sağlık güvencesini almayı düşünmedi bile. Çünkü gelişmiş bir ülkede sağlık güvencesi ya ulusal sağlık örgütleriyle ya da sigorta sistemiyle ya da bu ikisinin karmasıyla sağlanmaktaydı. Sınıflı bir öz taşıyan sigorta sistemi ile bir ölçüde güvence sayılmaktadır. Türkiye'de -eğer gittikçe yetersizleşen SSK'yı saymaz isek- bugüne dek hiç bir ciddi sağlık güvencesi kurulamamıştır. Bu konuda kamusal talep doğacak kadar bile bir demokrasiye bir türlü kavuşamadığımızdan, sağlığın satın alınan bir meta olmayıp bir hak olduğu kavramı da oluşmamıştır. Çünkü -anayasalarda yer alsın bile- insan sağlığından devletin sorumlu olduğu ilkesi ancak gerçek bir demokrasi içinde anlaşılır hale gelir ve halka mal olur.

Özetle, çağdaşlık ve gelişmişliğin en önemli ölçütlerinden biri, toplumun tüm sınıf ve katmanlarıyla sağlıklı olması ve bu sağlıklılığı koruyabilmesinden geçer. Bu nedenle insanına saygı duyan bir devlet anlayışı, onun ruhen ve bedenen sağlığının korunması ve sağlıklı kalması için kendini görevli sayan bir anlayıştır. "Parası olan sağlığını satın alır" düşüncesinde olan bir yönetimin çağdaşlıktan söz etmesi ancak acıklı bir güldürü ögesi olabilir. Bizler yani insana değer verenler, sağlık konusunu bu nedenle demokrasi mücadelesinde çok önemli bir kilometre taşı yapmalıyız.

KAYNAKLAR

1. Cilasun, U.: Türkiye'de Sağlık Harcamaları. Meltem Matbaası 1987.
2. Sönmez, S.: Sosyal Güvenlik ve Sağlık Harcamalarındaki Gelişmeler ve Düşündürdükleri. Ankara Tabip Odası Bülteni, 1987/11 s.22
3. Soyer, A.: Uluslararası İş Bölümü Niteliksiz Emek ve Sağlık. Ankara Tabip Odası Bülteni, 1987/11, s.25.

SANATIN GEREKLİLİĞİ

Bilgehan OGUZ

BU başlık E. Fischer'in aynı adlı kitabının başlığı. 60'lı ve 70'li yılların, sanat adına okunması gerekli başlıca kitaplarından biriydi...

Bizse yazımızda bu çağrışımın yola çıkarak günlük yaşantı içinde sanatın gerekliliğini, önemini anlatmaya çalışacağız. Sanat, üretim ilişkileri içinde insanların bilinçli olarak, isteyerek ayırıp seçtiği; bireyselliğini onun aracılığıyla toplumsallığa dönüştürdüğü bir meta, bir üretim. İnsana duygusal zenginlikler, türlü itkiler sonucu yeni beyinsel kazanımlar, değişik insan ilişkileri sağlayan, ruhsal dinginlikler getiren sanat; aynı zamanla sınıf savaşımında oldukça etkili de bir silah..

Burjuva demokrasilerinde siyasal erke egemen olanlar kitleleri salt ekonomik değil, düşünsel anlamda da baskı altında tutmak isterler. Kitleler, salt kendi çizdikleri sınırlar içinde düşünsün, o sınırı aşmasın isterler.

İşte böylesi bir anlayışla yönetilen ülkelerde emeği ile geçinmek zorunda olan insanların sanatla, bir takım kültürel etkinliklerle iç içe olması; yaşanan koşullar düşünülürse -bu durumdakiler ne yazıkki çoğunlukta olup epey zordur.

Nedir bu koşullar? Belli bir saatte kalkma, günün büyük bir bölümünü belli bir tekdüze iş de geçirme, belli bir saatte eve dönme, varsa çocuklar ve onların sorunlarıyla uğraşma, yemek, temizlik gibi güncel gerekliliği olan eylemleri yerine getirme ve günümüzde korkunç bir uyuşturulmuş haline gelen zorunlu eğlence aracı, TV izleme, yorgunluktan bitap bir halde yatağa serilme... Ertesi gün de gene aynı terane... Fiziksel olarak yaşanan bu işlerin zorunlukların yanına bir de "bu aylıkla bu ay nasıl geçilecek" düşünsel zorluğunu ekleyelim...

Bu durumdaki insanların, kültürel-sanatsal uğraşmaya ayıracakları zaman, vepara çok sınırlıdır. Bu nedenle, niye sanatla uğraşmıyorsun? sorusuna verecekleri yanıtlar, programlanmış bilgisayarlar gibi hazır ve aşağı-yukarı aynıdır: "Zaman yok", "İşden güçten başımı kaldıramıyorum", "Vakit mi var arkadaş" vb. Yani genelde zamansızlık yanıtı, sanki zevahiri kur-

taran bir can simidi gibidir. Gerçi burada haklılık payı da yok değildir ama, olay da istenildiği gibi çözümlenememektedir.

İnsan yaşantısında en titizlikle harcanması gereken şey olan zamanın, günümüzde para kazanma uğruna harcanmak zorunda kalışı mutlaka çok acı.

İnsan yaşamının anlamı, yeterli oranda para kazanıp zamanı satın alma üzerine kurulacakken, tam tersi, zaman harcıyıp, para kazanmak bu yaşam koşullarında varılacak somut hedefe haline gelmiş, hatta getirilmiştir.

Çok klasik gelebilir size ama, yapılacak şey zamanın programlanmasıdır. Bu iş, saat saat, dakika dakika yapılırsa işin idealidir. Ama bunu yapmıyorsak bile, en azından gündüz ve gece olarak yapılan programlamalar,

bize çok şey kazandıracaktır.

Zamanın üzerinde bu denli durmamızın nedeni bellidir. Günlük iş ya da ev yaşantımızda, tümüyle bağımlı olduğumuz zamanı programlayarak; kendimize bir kapı aralayabilme, bizi rahatlatan işlerde, en yoğun olarak kullanabilme isteği.... Bunu yapmaya başladığımız anda ise, insanın günlük iş yorgunluklarını üzerinden atmaya, ruhsal ve bedensel olarak kendini yenileyebilmesine, yaşamının anlamını hissetmesine, bireysellikten toplumsallaşabilmeyi becerebilmesine dek bir çok işlevselliği sağlayan SANAT'a yönelme, ona; yaşantımızdaki gerçek değerini verme şansına sahip çıkacağız.

Peki sanat yapmaya, sanatla uğraşmaya başlayınca neler olacak, neler kazanılacaktır? Bir kaçını sayalım:



Sanat, insana Estetik'in (Güzel'in) ölçütlerini, önemini algılatıp, anımsattığı için;

Düşünmeyi, yaratımı, tasarımı sağladığı ve bunları uygulamaya sokabildiği için;

Okuyup, gözlemleyip, araştırarak YORUMLAMA gücü kazandırdığı için;

Ve İnsanın insanlaşmasını sağladığı için; günlük yaşam içindeki yerini, ekmek, su giysi gibi alacak; sanatlı bir yaşantı, çevremizdeki güzellikleri daha yakından tanıma fırsatları yaratacaktır.

Evet, çok derinlikli olmamakla birlikte; günlük yaşam içindeki gerekliliğini anlatmaya çalıştığımız SANAT'ın; nasıl, nerelerde, hangi zaman dilimleri içinde, kimlerle ve hangi olanaklarla yapılabileceğinin örneklerini de, bir sonraki yazımıza bırakıyor; bu arada sizleri, kendinize daha çok zaman ayırmaya yönelik programlar yapmaya çağırıyoruz... Elbette toplumsal ilişkilerin yoğunlaşması genişletilmesi ve yaygınlaştırılması adına. □

PIRIL PIRIL BİR HAVADA

“BİR AVUÇ GÖKYÜZÜ”

Atilla ORTANOĞLU

ÖMRÜNÜN 2 yılını demir parmaklıklar arasında geçirmiş, ve tekrar içeri alınacağını bilen bir insana, bir geceyarısı teslim olması için tebligat yapılırsa kalan günlerini nasıl geçirir?

Ümit Elçi 2. Filminde Çetin Altan'ın Bir Avuç Gökyüzü romanından yola çıkarak yaşamı seven yaşamı savunan bir aydının; üstelik tehlikeli kabul edilen bir aydının dışarıdaki son bir haftasını sunuyor bizlere.

Daha önce Tarık Dursun K'nın “Kurşun Ata Ata Biter” adlı romanını sinemaya aktaran Ümit Elçi gelişen fakat sade sinema diliyle slogan-sız bir politik film yapmak istemiş ve büyük ölçüde de başarmış.

İnsan ilişkilerinin başarılı olarak ön plana çıktığı filmde yazar yorumuyla Aytaç Arman gerek makyajı gerekse

eline aldığı ve baştan sona kaybetmediği rolüyle bu sezonun en iyi tiplerinden birini çıkartıyor karşımıza.

Yazarın karısında Zuhal Olcay sinemaya başladığı andan buyana tutturduğu oyuncu grafiğini başarıyla sürdürüyor. Metreste Şahika Tekand konusunda seyircinin yorumunu aktarmaktan öne bir şey yapamam. “Kadın birşeyler yapıyor ama...Fakat evi çok güzel”

Başarılı mekan seçimi, övgüyle söz edilecek görüntüleme, iyi bir yönetim, aksamayan oyunculuk ve güzel bir nisan süprizi: “Bir Avuç Gökyüzü”.

Filminden sonra Pasaportta yürürken bulutsuz bir havada gözümtü yakan güneş aniden filminden bir diyalog hatırlattı nedense:

“Seninle de çok uğraştılar.”

“Pekiii... sizinle niye hiç uğraşmıyorlar?” □

İzmir'de bir karikatür sergisi

Tufan ARKAYIN

11 MART 24 MART tarihleri arasında İzmir Büyükşehir Belediyesi sergi alonunda açılan İZMİRLİ ÇİZERLER Karikatür Sergisi oldukça büyük bir ilgi gördü. Sergiye Bülent AKARSU, Cemal İLKBAHAR, Ercan BAYSAL, Necati ABACI, Halil İBRAHİM, Nihat ATAGÖZ, Nemin KALAYLI, Mehmet ASLAN, Mustafa YILDIZ, Mümin DURMAZ, Oğuz DİCLE, Sadık PALA, Sıtkı GÖRÇİZ, Tufan ARKAYIN ve Zafer GÜVEN katıldılar.

Sergide ayrıca Mehmet ASLAN ve Nihat ATAGÖZ'ün satirik heykelleri yer aldı. Az bilinen bir sanat dalı olan satirik heykeli üç boyutlu karikatür olarak tanımlayabiliriz. Sergide yer alan karikatürler grafik teknik açıdan üst düzeydeydi. Aynı zamanda mizah yönleri de çok yüklü ve etkileyiciydi.

Sergiye ilgi fazlaydı. Özellikle İzmir'deki üniversitelerin bütün bölümlerinden, lise-lerden, orta okullardan gelen öğrenciler guruplar halinde sergiyi izlediler. Sergi izlenim defterine çok sayıda izleyici izlenimlerini yazdı. Bunlardan bazılarını aktarmak isterim.

“Nereden gördük bu güzel karikatürleri. Oysa hiçbir şeye aldırmadan geçinip gidiyorduk.” (Bir gurup üniversite öğrencisi.)

“Bugün ilk kez baleye gittim ve ilk kez bir karikatür sergisi izledim ve ne kadar geç kaldığımı anladım.”(Bir öğretmen)

“Emeğin sonucu güzeldir, bilinçli

emek çok daha güzeldir.” (Bir resim öğretmeni)

Sergiler ve sanat etkinlikleri yönünden zenginleşen kentimizde benzer nice güzel sergileri izleyebilmek dileğiyle. □



Yemekli gece düzenlendi

Şube yönetim Kurulumuz üst düzey yönetici üyelerimize ve büro sahibi üyelerimize yönelik, 13 Nisan 1988 tarihinde Park Restoran'da yemekli gece düzenledi.

Sayın İzmir Valisi Nevzat AYAZ ve Büyükşehir Belediye Başkanı Sayın Dr. Burhan ÖZFATURA gecenin ilerlemiş bir saatinde yemeğimize katıldılar.

Kentimizin iki yöneticisine şubemizin topluma yönelik yaptığı çeşitli hizmetler üzerine bilgilendirmede bulunuldu. Bazı konularda daha etkin görevler üstlenebileceğimiz belirtildi.

Sayın ÖZFATURA, İzmir'in hava kirliliğinin önlenmesinde Odamızla işbirliği içinde olduklarını belirtti. Yine Asansör konusunda şubemize denetim görevi verme düşüncesinde olduğunu söyledi.

Şube Yönetim Kurulumuz, gece ile ilgili görüşlerini belirtirken, "Şubemizin üye bileşimi oldukça geniştir. Değişik sektör ve karşılıklı bilgilendirme ortamı yaratmayı amaçlayan böylesi yemeklerimiz sürdürülecektir" dedi.

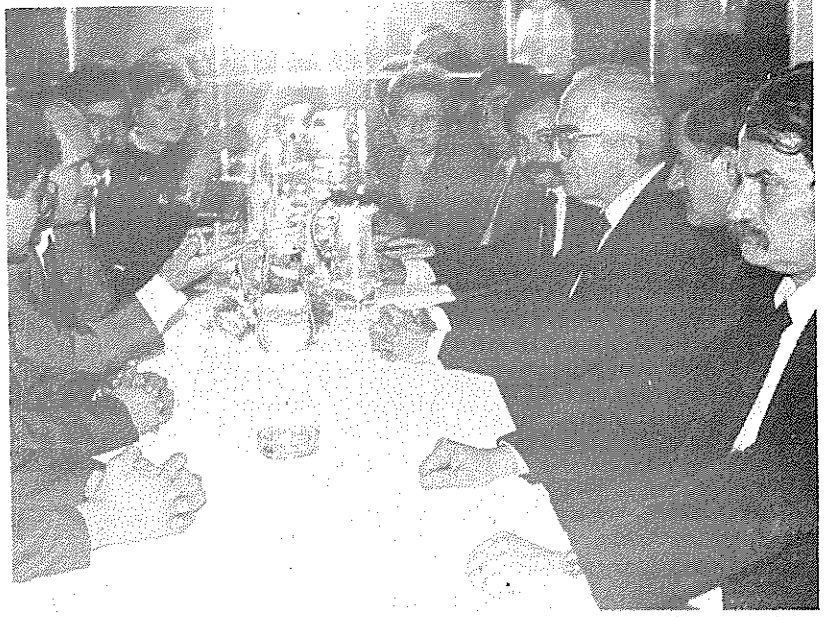

Sayın Nevzat AYAZ ve Sayın Dr. Burhan ÖZFATURA Yöneticilerimizle...

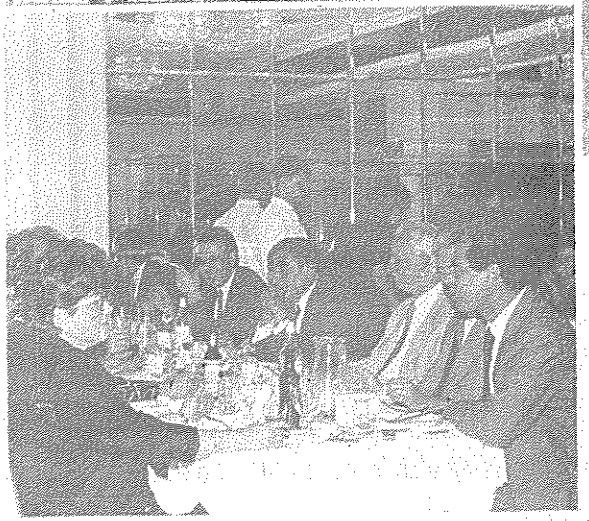
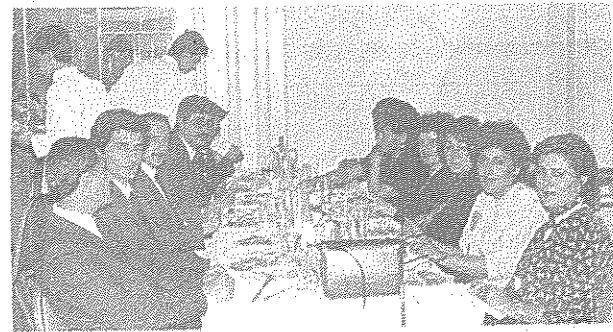

ARITMA TEKNOLOJİSİ SEMİNERİ BODRUM'DA YAPILDI

ABDÜLKADİR AKTAR
M.M.O. Muğla İl Temsilcisi

Atık su arıtma teknolojisi ve seçenekleri konulu seminer Bodrum'da yapıldı.

Makina Mühendisleri Odası İzmir Şubesi eğitim etkinlikleri içerisinde yer alan seminer, Bodrum Belediyesi ile Makina Mühendisleri Odası Muğla İl Temsilciliği işbirliği ile Halk Eğitim Merkezi salonunda düzenlendi.

Özellikle çevre ilçeleri turizm merkezi olarak bilinen Bodrum ilçesinde düzenlenen seminere çevre ilçelerden ilgililer izleyici olarak katıldı.

Evsel atık suların büyük sorun teşkil ettiği sahil yerleşim merkezlerinde bir dizi halinde düzenlenmesi planlanan seminerlerin ilki olan bu seminerde, Doç.Dr. Ayşen Türkman (D.E.Ü. Müh. Mim.Fak.Çevre Müh.Böl.) "Deniz ortamında birincil üretim ve ölçülmesi", Çevre Yük.Müh.Hikmet Toprak (D.E.Ü.Müh.Mim.Fak.Çevre Müh.Böl.) "Deniz deşarjı sistemlerinin tasarım esasları" Çevre Yük.Müh.Ahmet D.Kahraman (M.M.O. İzmir Şubesi Çevre Komisyonu Başkanı) "Evsel atık su arıtma süreçlerinin kıyaslanması" konularında bilgi aktardılar.

Genelde tüm dünyada sorun haline gelen deniz kirliliğinin gün geçtikçe ülkemizin sahil yerleşim merkezlerinde de büyük sorun olmaya başladığını belirten konuşmacılar önlem alınmadığı takdirde bu kıyılarımızın kısa sürede kur-



tarılamaz hale geleceğini ve ülke turizminin büyük darbe yeyeceğini vurguladılar. Bu gibi yerleşim merkezlerinde deniz kirliliğine yol açan faktörlerin başında evsel atık suların geldiğini, evsel atık suların zararsız hale getirilmesi için en ekonomik ve verimli arıtma tesislerinin kurulmasının yanında bu tesislerin sürekli ve bilinçli çalıştırılmasının önemini belirten konuşmacılar, sürekli ve bilinçli çalışmayan bu arıtma tesislerinin göstermelikten öteye geçemeyeceğini, bu konuda Belediyelerce yapılacak denetimlerin ve yaptırımların, yöre halkının bilinçlenmesinin önemini belirttiler. □



Marmaris Belediye Başkanı Sayın Ş.Hüseyin GÜMÜŞAY ile, Odamız temsilcileri protokol imza töreninde.

Mesleki Denetimin Yaygınlaşmasında Yeni Adımlar

Tesisat projelerinin Odamızca mesleki denetimden geçirilmesi için Kemer ve Marmaris Belediye Başkanlarıyla Odamız Temsilcilikleri arasında Protokol imzalandı. Bilindiği gibi bölgemizde bu alanda özellikle geçtiğimiz yıl hızlı bir yaygınlaşma görülmüş ve pekçok belediye ile şubemiz arasında protokol imzalanmıştı. □

Yeni Teknik

Görevliler Atandı

Odamızın etkinliklerinin artmasına paralel olarak gereksinim duyulan eleman sayısı da artmaktadır. Bu nedenle en son Isparta ve Aydın İl Temsilciliklerimize de tam-gün çalışacak Teknik Görevliler atandı. Isparta İl Temsilciliğimizde Serbay CEYLAN ve Aydın İl Temsilciliğimizde de Semih GÖLCÜK Teknik Görevli olarak görevlerine başladılar. □

Teknik Görevlimiz Osman ÇÖLOĞLU Görevinden Ayrıldı



Şubemizde altı yıldır Teknik Görevli olarak çalışan üyemiz Osman ÇÖLOĞLU bu görevinden ayrıldı. Şubemizde özellikle motorlu taşıtların motor ve şase numaralarının incelenmesi çalışmasının kurumsallaştırılmasında etkin bir görev yürüten ÇÖLOĞLU, Oda'dan değil tam-gün Teknik Görevli görevinden ayrıldığını ama bundan sonraki yaşamında Oda çalışmalarına yine elinden gelen her katkıyı yapacağını belirtti.

Şubemizin gelişmesine yaptığı katkılardan dolayı kendisine teşekkür ediyor, yaşamının bundan sonraki bölümünde sağlık ve mutluluk dolu günler diliyoruz. □

Sürücü kursumuz TV'nin "Günaydın Türkiye" Programında tanıtıldı

Sürücü Kursumuzun çalışmaları televizyonun birinci kanalında "Günaydın Türkiye" programında tanıtıldı.

Program Yapımcısı ve Sunucu Sayın Meral NAYMAN ve çekim ekibi Sürücü Kursumuza gelerek gerçekleştirdikleri çekim 5 Nisan 1988 tarihinde yayınlandı. □

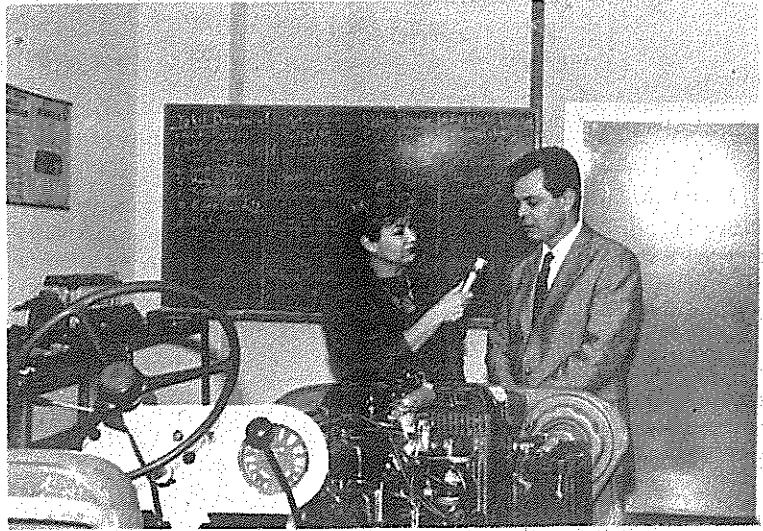

KİTAPLIĞINI BAĞIŞLADI

Elektrik Yüksek Mühendisi Halil ALUŞ 34 yıl özenle oluşturduğu kitaplığını, üyesi olduğu Elektrik Mühendisleri Odası İzmir Şubesi'ne bağışladı.

Odanın kurucularından olan ALUŞ 553 kitap, ansiklopedi ve bilimsel yayından oluşan kitaplığından, bundansonra tüm meslektaşlarının yararlanabilmesini diledi.

Elektrik Mühendisleri Odası İzmir Şube Başkanı Mesut ULUTAŞ ve Makina Mühendisleri Odası İzmir Şube Başkanı Hüseyin POLAT Halil ALUŞ'a bağışı nedeniyle birer "Şükran belgesi" verdiler.



ODA GENEL KURUL TOPLANTIMIZ YAPILDI



Oda Genel Kuruluna katılan şube delegelerimiz.

Makina Mühendisleri Odası Genel Kurulu Toplantısı 27-28 Şubat 1988 tarihlerinde Ankara'da yapıldı. Genel Kurul'da geçen çalışma döneminin değerlendirmesi yapıldı ve yeni dönemde görev yapacak Oda organlarının üyeleri seçildi. Oda Yönetim Kurulu ilk toplantısında şu şekilde görev bölümü yaptı:

Başkan: İsmet Rıza ÇEBİ
Başkan Yrd.: Murat ÖNDER
Sekreter Üye: Tülay AKARSOY (ALTAY)
Sayman Üye: Harun DEMİRTAŞ
Üye: Tevfik KÖROĞLU
Üye: Yıldırım ÇAKAR
Üye: Haşmet BİÇER



ELEMAN ARANIYOR İLANLARINDA OKUL AYRIMCILIĞI

Doç.Dr. Macit TOKSOY İzmir Şb. Delegesi

Sayın Başkan, Sayın Genel Kurul Üyeleri, Sayın Konuklar

Konuşmama, size olağan gelmeyecek bir tarzda, büyük bir ilan koleksiyonundan bazı örnekler okuyarak başlamak istiyorum. İlanları okuduğum zaman, hepimizin bildiği bir konuyu burada dile getirdiğimi, belkide değerli vaktinizi harcadığımı düşüneneceksiniz.

Evet sizlerden bana biraz zaman vermenizi isteyeceğim. Ama sizlerden başka şeyler de isteyeceğim...

Bu konunun sizlerce bilindiğini, hatta üzerinde tartışıldığını biliyorum, hatta katıldığım genel kurullarda dile getirildiğini de tahmin ediyorum. Ama bu konuda organize olmamış, bireysel çabalardan, başarıya ulaşamamış birkaç uğraştan öteye hiçbir şey yapılmadığını da biliyorum.

Bunları bildiğim içinde konuyu bir kez daha genel kurulunuza getiriyorum. Konuyu getirirken, burada sadece konuşmuş

olmayı değil ülkemizin ve Dünyanın pek çok üniversitesinden mezun olmuş otuzbin meslektaşımızın örgütü olan Odamızın ve onun en büyük organı olan bu Genel Kurulun:

-bu soruna çözümleri aramasını,
-yarınki seçimlerden sonra göreve gelecek yönetim kuruluna görev vermesini,
-bu görevin ne kadar yerine getirildiğinin iki sene sonraki Genel Kurul'da araştırmasını istiyorum.

Bu istekle, konuyu sizlere biraz açarak önerilerimi sunmaya çalışacağım. Bir hukukçu olmamakla birlikte sebebi ne olursa olsun, mezun oldukları okula bakılarak insanların işe alınmasında böylesine ayrımların yapılmasının insan hak ve özgürlüklerine aykırı olduğuna inanıyorum.

Özellikle bu ayırımın, henüz eğitimi yeni bitirmiş hayata umutla bakması gereken genç insanların yüzüne hergün gazete sayfalarında vurulmasının hiçbir ge-

ELEMANLAR ARIYOR

İsparta'da kurulmakta olan 50.000 lük Pamuk İpliği tesislerinde görevlendirmek üzere aşağıdaki niteliklerde adaylarını yazarak başvurularını bekliyoruz.

TEKSTİL MÜHENDİSİ
Pamuk ipliği tesislerinde görevlendirilecek ve derecede yetkin olmak üzere başvurularını bekliyoruz.

MAKİNE MÜHENDİSİ
BOĞAZICI, İ.T.Ü. veya O.D.T.Ü mezunları ve derecede yetkinliği için yazarak başvurularını bekliyoruz.

ELEKTRİK - ELEKTRONİK MÜHENDİSİ
BOĞAZICI, İ.T.Ü. veya O.D.T.Ü mezunları ve derecede yetkinliği için yazarak başvurularını bekliyoruz.

TÜRK BİLİMLİ KUVVETLERİ (Türk Tekstil ve İplik Sanatlarında görev yapacak) için yazarak başvurularını bekliyoruz.

SANAT OKULLARI
Türk - Tekstil veya Makina bölümünde mezunları için yazarak başvurularını bekliyoruz.

ÇUNUR MİKRO İSPARTA - İSTANBUL Fabrikasında görev yapacak Makina Mühendisleri için yazarak başvurularını bekliyoruz.

01 MART 1988 tarihine kadar başvurularınızı bekliyoruz.

TEL: (027) 36 168

TMMOB MAKİNA MÜHENDİSLERİ ODASI İZMİR ŞUBESİ 1988-1989 YILLARI ÇALIŞMA PROGRAMI

SUNUŞ

ŞUBEMİZ XIV. Çalışma dönemi-ne, ülkemizin demokratikleşmesi yönünde yeni adımların atıldığı, yeni umutların filizlendiği, önemli bir dönemeçte girmektedir. Anayasal bir kuruluş olarak varlığını günümüze dek sürdüren meslek kuruluşları, toplumumuzun önemli sarsıntılar geçirdiği dönemden olumsuz etkilenmiş, ancak toplumun içinde kökleşmiş demokratik kurumsal yapılar olması nedeniyle anılan dönemi aşabilmiştir.

Bugün meslek kuruluşlarının toplum içinde seslerini yeterince duyuramaması dışındaki koşulların belirleyici olmasındandır. Oysa yasal sınırlamanın olmadığı dönemde oluşturulan görüş ve önerilerden bazılarının -Termik Santrallerin kurulması, deterjanda DDB yerine LAB ya da etoksilat kullanımını büyük kentlerde hava kirliliğinin giderilmesinde alınacak önlemler toplu taşımada metro uygulaması vb.- bugün uygulamaya geçiriliyor olması ya da meslek kuruluşlarından denetim konusunda beklentiler içinde olunması günümüzdeki yasal kısıtlamaları anlamsızlaştırmaktadır. Yine Meslek Kuruluşlarının geçmişte yasal kısıtlama olmamasına karşın yargıyla herhangi bir sorunu olmaması gözönüne alındığında bugünkü yasakların yerizliği iyice ortaya çıkmaktadır.

Meslek kuruluşlarının meslek ve meslektaş ilgi alanına giren konularda yapacağı çalışmalar, ülkemizin kalkınması ve toplumumuzun gelişmesine önemli katkılarda bulunabilir. Bu konuda geçmişten örnekler verileceği gibi son dönem çalışmalarında da görülebilir.

Demokrasinin tüm kurum ve kuralarıyla oluşturulmasında, ülkemizin toplumsal örgütlenmesinin yeniden yapılandırılmasında vazgeçilmezliği kanıtlanmış kurumlardan biri de 135. madde kapsamına giren meslek kuruluşlarıdır.

Bu yeni dönemde, meslek kuruluş-

larının etkinliklerine siyasal erkin gereken önemi vermesi, toplumun demokratikleşmesine olan gerçek istemin göstergelerinden biri olacaktır. Meslek Kuruluşlarının kendisinden beklenen görevleri yerine getirmesindeki temel güç kaynağı deneyimli, bilgili geniş uzmanlık alanına sahip üyeleri ve demokratik yapılarıdır.

Şubemiz, çalışma alanı içerisine girilen konuları ele alırken ve çözüm ararken, yeni döneme uygun çalışma tarzını ve yöntemlerini temel alacaktır. Tüm üyelerimizi çalışmanın içerisine çekmeye, toplumumuzun ve üyelerimizin beklentilerine yanıt vermeyi hedeflemektedir.

Böylelikle aşağıdaki talepleri ileri sürebilir ve takipçisi olabiliriz.

• Anayasanın 135. maddesiyle meslek kuruluşların çalışma alanları daraltılmaktadır. Meslek Kuruluşlarının meslek ve meslektaş sorunlarıyla ilgili yapacağı her türlü çalışmasının "siyaset yapma" yasağı ile engellenmesi sözkonusudur.

• Meslek kuruluşlarının ülkemiz ve toplumumuz çıkarlarının korunması ve geliştirilmesi yönündeki çalışmalarını sınırlandıran bu madde kaldırılmalıdır. Yine Kamu Kurumu niteliğinde bir meslek kuruluşu olmamıza karşın dernek yasasının bazı maddeleriyle de ilgilendirilmiş bulunmaktayız. Anılan yasayla bu ilgi koparılmalıdır.

• Mühendislik eğitiminin niteliğinin yükseltilmesi ve bilimsel düşüncenin gelişebileceği ortamın yaratılması için önündeki her türlü engel kaldırılmalıdır.

• Meslektaşlarımızın da içinde yaradığı toplumun geniş kesimi için yaşama tehlikesi halinde dönmüş işsizlik ortadan kaldıracak tam istihdam politikası uygulanmalıdır.

• İşyeri çalışma ortamlarında, işçi sağlığı ve işgüvenliği tüzüğünde belirtilen hükümlerinin gerektirdiği önlemler alınmalıdır. Meslek kuruluşlarına etkin denetim yetkisi verilmelidir.

• Sanayi mamüllerinin üretiminde kaliteye gereken önem verilerek tüketiciler korunmalı, Meslek Kuruluşlarına denetim ve kontrol yetkisi verilmelidir.

• Sözleşmeli Personel Uygulaması kaldırılmalıdır.

• Tüm teknik elemanların sendikal haklara kavuşturulması mücadelesi gözardı edilmeden TMMOB'ye "Kamu ve Özel" kuruluşlarda çalışan meslektaşların asgari ücretini belirleme yetkisi verilmelidir.

• Mühendisler için verilen ilanlarda okul ayrımı kaldırılmalıdır.

• Bilim ve teknik tüm dünyada barışın gerçekleşmesi, insan haklarının korunması, toplumların ilerlemesi yönünde kullanılmalıdır.

• Gelecek kuşaklara da yaşama ortamlarının bırakılması için doğal çevre korunmalıdır. Meslek Kuruluşları bu anlamda yetkili ve görevli kılınmalıdır.

1. ÜLKEMİZ VE TOPLUMUMUZ SORUNLARI

Ülkemizin ağırlıklı ve önemli sorunu kalkınmadır. Kalkınmanın temel alınacak önemli bileşenlerinden biri de sanayileşmedir. Genelde ülkemiz, gelişmekte olan ülkeler arasında yerini alıyorsa da, son dönemde uygulanmakta olan politikaların sonucu dışa bağımlı yapısının giderek arttığı, teknoloji üretmediği, işgücü veriminin düşük olduğu, üretimin yeterince artmadığı görülmektedir. Bu da ülkemizin sağlıklı yönde ekonomik büyümesini engellemekte, meslektaşlarımızın da içinde bulunduğu geniş çalışan kesimin yaşamını bunaltmakta işsizliği arttırmakta, toplumsal gelişmenin önünü tıkamaktadır.

Öte yandan AT üyeliğinin sanayileşmemiz üzerine olumlu etkide bulunacağı da söylenemez.



Ülkemizin kalkınması; sanayileşmenin doğru yönde hızlandırılması, teknoloji üretiminin, bilimsel araştırmaların ve yatırımların artırılması ile olanaklıdır. Böylelikle ülke gerçeklerine uygun dışa bağımlılığı azaltacak yönde ülkemiz ve toplumumuz yararına bir sanayileşmeden söz edilebilir. Ancak kalkınmamızın bununla sınırlanmadığı, toplumumuzun ilerlemesine de sıkıca bağlı olduğu yadsınamaz bir gerçektir. Bu ise bilimsel düşüncenin gelişeceği gerekli demokratik koşulların olgunlaşmasına, çağdaş eğitime önem verilmesi il emümkündür. Ülkemizin kalkınması ancak böylesi bir bütünselliğin sağlanmasıyla gerçekleşebilir. Ülke gündemindeki bu temel sorunların yanında sanayileşmenin getirdiği diğer enerji ulaşım, çevre, işgüvenliği vb. sorunlar da bulunmaktadır.

Meslek ilgi alanımıza giren tüm bu konular üzerinde araştırmalarda bulunmak, gerekli incelemeleri yapmak, diğer meslek kuruluşlarıyla ilişkiye geçerek ortak çalışmalarını gerçekleştirmek, görüşleri ve önerileri kamuoyuna maletmek için her türlü çabada bulunacaktır.

2. MESLEK VE MESLEKTAŞ SORUNLARI:

Ülkemizin sosyo ekonomik koşulları, mesleğimizin ve meslektaşlarımızın konumlarını da belirlemektedir.

Ülkemizde bugün uygulanmakta olan ekonomik politikanın sonucu meslektaşlarımızın yaşamı düne göre daha da ağırlaştırmıştır. Bu da meslektaşlarımızın ailesini göndürme, toplumuna gereğince hizmet sunma olanaklarını elinden almaktadır.

Kamu kesiminde çalışan meslektaşlarımız doğrudan yöneticilerin insafına bırakılmıştır. Sözleşmeli personel uygulaması yaygınlaştırılarak iş güvencesini ortadan kaldırmak istenmekle bugün verilen ücretin yarın korumayacağı koşullara itilmektedir.

Yine özel sektörde çalışan ücretli meslektaşlarımızın konumları da pek farklı değildir. Asgari ücreti bile belli değildir. İşyerindeki diğer çalışanların ücret düzeyi meslektaşlarımızın ücretlerinin belirlenmesinde ölçüt olmaktadır. Bu durumda, meslektaşlarımız için sendika güvencesinin sağlanması konusundaki çalışmaların yoğunlaştırılması doğru olacaktır.

Geçmişte verilen sendikal haklar mücadelesinin bugün içinde bulunulan durumdan çıkılması için ışık tutucu olabilir. Meslektaşlarımızın da için-

de olduğu geniş teknik eleman kitlelerinin etkilendiği bu koşulların değiştirilmesinin TMMOB düzeyinde yürütülecek etkin bir mücadele programı çerçevesinde ele alınabilir. Bu dönemde teknik elemanlar çalışanlar kurultuynın yapılarak bu konuda ciddi adımların atılmasına çalışılacaktır.

Geçen dönem oldukça canlı olan inşaat sektörünün bu dönemdeki yüksek kredi faizi uygulaması nedeniyle duraklama dönemine girdiği gözlenmektedir. Yine konut kredi fonlarının erimesiyle kooperatif kurma çalışmaları sona ermektedir. Yine inşaat malzemelerindeki fiyat artış hızı, toplumun satınalma güçlerini aşmış bulunmaktadır. Bu koşullar, serbest çalışan tesisat mühendislerin bürolarının kapanma tehlikesiyle karşı karşıya bırakacaktır. Önümüzdeki günlerde büro sayısının azalacağı, meslek kuruluşlarınınca belirlenen asgari ücretlerin alınmayacağı gözlenebilir. Şubemizin önünde, anılan üyelerimizin yaşam koşullarının iyileştirilmesinin yanında yeni tesisat mühendisliği konularının bulunmasını ve ilçeler bazında tesisat projelerinde Oda denetiminin yaygınlaştırılması görevleri beklenmektedir.

Ülkemizde işsizlik genel bir sorun olarak sürmekte tüm çalışanlar gibi meslektaşlarımız da derinden etkilenmektedir. Yine yanlış istihdam politikaları üzerine görüşlerimiz dile getirilirken kısa sürede geçici sonuç alınabilecek öneriler geliştirmeye, tekil çözümler için endüstriyel kuruluşlar ile sağlıklı ilişkiler kurulmaya çalışılacaktır.

İstihdam sorununa yeni boyutlar katan teknik eleman ve hizmet ithaline karşı çıkılacaktır.

Ekonomik koşulların yarattığı bu olumsuz koşulların yanında meslektaşlarımız yetersiz eğitim ortamı içindedir. Çalışmalarımızda bu ortamı sergilerken öte yandan meslektaşlarımızın mesleksi gelişimlerini sağlamak, bilgi ve görgülerini arttırmak amacıyla Odamızdan toplanan bilgi ve deney birikimi yine meslektaşlarımızla çeşitli biçimde aktarılacaktır.

Bu doğrultuda;

- Meslek öncesi mühendislik eğitime gereken önem vermeye çalışılacaktır. Odamıza üye olacak öğrencilerle ilişki kurulacak, onlara eğitimleri sırasında çıkabilecek sorunlarına ilişkin yardımcı olunacak, teknik doküman ve bilgi yönünden şubemiz olanaklarından yararlandırılacaktır.
- Mühendislik eğitimi veren okullar-

la ilişkiler kurulacaktır.

• Çağın gerçeklerine, üretim ve eğitim arasında sağlıklı bir ilişkinin kurulmasına gerçek bir sanayileşmenin gerek duyacağı nitelik ve nicelikte mühendislerin ypeştirilmesine uygun teknik eğitimin yapılması yine politik tercih nedeniyle üniversite eğitiminden koparılan bilim adamlarının, öğretim üyelerinin yeniden üniversitelere kazandırılması amacıyla gerekli görüş ve öneriler oluşturulacak, ilgililere iletilmeye çalışılacaktır.

ŞUBE ÖRGÜT İÇİ ÇALIŞMALARI

Şubemizin pekişmiş kurumsal yapısının geliştirilmesi, Şubemizin örgütlülük düzeyinin yükseltilmesi ve bölgesel planda da ciddi biçimde ele alınması hedeflenecektir.

En geniş üye kesimi ile bağlarımızın daha da güçlendirilmesi için yeni çalışma yöntemleri yaşama geçirilecektir. Odamızın işyeri ve bölge bazında üyelerimiz tarafından her zaman aranır bir meslek örgütü olma niteliği özelliğinin kazandırılmasına çalışacaktır. Şubemiz etkinliklerine daha fazla üyenin katılmasına önem verilecektir.

Şubemizin bugün gerek örgütlenme, gerekse hizmet üretimindeki ulaştığı düzey gözönüne alındığında bilgi işlem çalışmalarına daha fazla önem verilmesi gerektiğini ortaya koymaktadır. Bu nedenle Şubemiz daha kapasiteli bir bilgisayara kavuşturulacaktır.

3.1: Yönetim Kurulu Çalışmaları:

Yönetim Kurulu çalışmalarında daha üretken olunması ve verimli çalışılması ilke edinilecektir. Düzenli, sistematik ve kolektif çalışma anlayışı çalışmalarımızda temel alınacaktır. Önümüzdeki çalışma dönemlerin tüm iyi, olumlu çalışma gelenekleri yeni çalışmalarımızda yansıtılmaya çalışılacaktır.

Yedek Yönetim Kurulu üyelerimizle ortak toplantılar yapılacaktır. Böylece çalışmalarımızdaki olası aksamların ve kopmaların önüne geçilmeye çalışılacaktır.

3.2. İşyeri Temsilcilik Çalışmaları:

Oda Tüzüğümdede belirtildiği biçimde bölgemizde öncelikle üyelerimizin yoğun olarak çalıştığı işyerlerinde işyeri temsilcilikleri oluşturulacaktır. Üyelerimizle işyeri düzeyinde sıkı ilişkiler kurulacak, Şubemizin örgütlenme düzeyi yükseltilmeye çalışılacaktır.

3.3. Temsilcilik Çalışmaları:

Tüm İl Temsilciliklerinde Oda hizmetlerinin profesyonel kadrolarla verilmesi hale getirilmesi hedeflenecektir. Temsilciliklerimizdeki kurumsal yapının güçlendirilmesi için gerekli her türlü önlem alınacaktır. Temsilciliklerimizle periyodik toplantılar yaparak karşılıklı bilgilendirme ve denetlenme sağlanacaktır. Bölgedeki üyelerimizle canlı ilişkiler kurulmasında sağlam güvenli köprüler oluşturulmasına çalışılacaktır.

3.4. Uzmanlık Komisyonu Çalışmaları:

Şubemizde bilgi ve deney birikimi yaratmak, varolanları geliştirmek, üyelerimizin, toplumumuzun hizmetine sunulur hale getirmek amacıyla süreli ve sürekli uzmanlık komisyonları oluşturulacaktır. Ancak kurum-sallığın yapı taşları olan bu çalışma gruplarının çalışmasıyla ve ortaya koydukları ürünleriyle Şubemiz daha da güçlenecektir.

3.5. Şube Danışma Kurulu Çalışmaları:

Oda Tüzüğümüzde belirtildiği biçimde Şube Danışma Kurulu oluşturulacaktır. Kurula gerçek anlamda bir "Danışma" kimliği kazandırılacak. Şube çalışmalarının çok yönlü biçimde değerlendirilmesine çalışılacaktır.

3.6. Mesleki-Teknik Hizmetler:

Oda Tüzüğünde belirtilen amaçlar doğrultusunda Şubemizde biriken mesleki-tekniği bilgi ve deneyimin meslektaş, toplum ve ülkemiz yararına sunulması çalışmalarımızda temel alınacaktır.

Şubemiz ilişkilerimizin güçlendirilmesinde, yeniden hizmet üretilmesinde gerekli maddi gücün yaratılmasında bu çalışmaların önemli bir rolü olduğunun bilincine:

• Sanayinin gereksinimi olan her kademedeki teknik personelin yetiştirilmesinde ve eğitilmesinde katkılarda bulunmak üzere çeşitli konularda kurslar açılacaktır. İlgili kişi ve kuruluşlarla işbirliği yapılacaktır. Bu kursların uygulamaya yönelik, demonstrasyon araç ve gereçleriyle zenginleştirilmiş olarak düzenlenmesi hedeflenecektir.

• Makina Mühendisliği hizmetleri ile ilgili her türlü teknik şartnamelerin, etüd, proje ve raporların hazırlanması ve bunların teknik kurallara uygunluğunun incelenmesi, kontrol edilmesi ve onaylanması gibi isteklerin yerine getirilmesine çalışılacaktır.

• Endüstriyel kuruluşların Çalışma Bakanlığı İş Güvenliği tüzüğü gereği yerine getirmekle yükümlü oldukları periyodik testlerin Şubemizce yapılması ve bölge düzeyinde yaygınlaştırılmasına çalışılacaktır.

• Mahkemelerde birikişilik görevlendirilmelerinde Şube etkinliğinin artırılması için varolan ilişkiler geliştirilecektir. Üyelerimizin uzmanlık bilgileri yeniden gözden geçirilerek arşiv biçiminde düzenlenecek, sürekli yenilenmeye uygun hale getirilecektir.

• Şube örgütümüzde motorlu araçların motor-şase numaralarının incelenmesi ile ilgili yürütülen çalışmaların daha sistemli hale getirilmesi için bilgi işleminden yararlanılması için çalışmalar başlatılacaktır. Bölgemizde ilçeler düzeyinde anılan hizmetin verilir hale getirilmesi hedeflenecektir.

• 2918 sayılı Karayolları ve Trafik Yasasının 124. maddesi çerçevesinde açılan ve Oda Tüzüğümüzün amaç maddeleri doğrultusunda hizmet veren sürücü kursumuzda daha kaliteli eğitim verilmesi için gereken önlemler alınacaktır. Trafik Müdürlüğünden ehliyet dosyalarının kesilmesi doğrultusunda çalışma yapılacaktır.

• Tesisat projelerinde oda denetiminin sağlanması çalışmaları bölgemiz çapında il ve ilçe belediyesi düzeyinde yaygınlaştırılacaktır. Oda denetimi sağlanan ilçelerde kontrol büroları kurularak hizmetin yerinde üretimi sağlanacaktır. Tesisat Mühendisleri hizmetleri asgari ücretinin ve asgari çizim standartlarının Şubemize bağlı tüm il ve ilçelerde uygulanmasına çalışılacaktır.

• Bölgemizde; mesleğimizin toplumsal yaşam içinde etkinliğinin artırılması, meslektaşlarımıza yeni çalışma alanları kazandırmak amacıyla özellikle yerel yönetimlerle düzenli ve sistemli ilişkilerde bulunularak, varolanlar sürdürülecektir.

3.7. Yayın Çalışmaları:

Üyelerimizin mesleki eğitime katkıda bulunmak, meslek ilgi alanımıza giren çeşitli ülke ve toplumsal sorunlara ilişkin görüşlerimizi sunmak, üst örgütlerimizce ulusal düzeyde politikaların oluşturulmasında katkıda bulunmak üyelerimizi Oda çalışmalarına daha etkin katmak amacıyla çeşitli yayın çalışmalarında bulunacaktır.

Şubemizce çıkarılmakta olan BÜLTEN'in daha düzenli ve nitelikli biçimde çıkarılması için gerekli önlemler alınacaktır. Öncelikle Şubemizin

çeşitli yayın çalışmalarının da düzenlenmesinde basın işlerinin organize edilmesinde değerlendirilecek bir kişi görevlendirilecektir. Aynı zamanda Şubemizin tanıtım etkinliklerinin organize edilmesinde görev yapacak olan basın yayın sorumlusu şubemizin kurumsal yapısının gereği olarak doğrudan inancındayız.

TMMOB İL KOORDİNASYON KURULU ÇALIŞMALARI:

Kurul çalışmalarına etkin olarak katılacaktır. Mühendis ve Mimarların örgütlü birliklerinin Kurul bazında pekiştirilmesi ve güçlendirilmesi sorunların çözümünde tutulacak ana halkadır. Sadece İzmir düzeyinde değil tüm bölge çapında, birim dayanışmasının yükseltilmesine çalışılacaktır. Birimlerin mesleki ağırlıklı çalışma konularının Kurul platformunda politik bazda ele alınıp değerlendirilmesine çalışılacaktır.

Bölgemizde diğer meslek örgütleriyle ilişkiler kurulacak ve toplumun demokratikleşmesine katkıda bulunmaya birlikte davranılmaya çalışılacaktır. Kurula kurumsal yapı kazandırılmasında Şubemizin bilgi ve deney birikiminde yükselen kurumsallığıyla etkilenecek çalışacağız.

ODA MERKEZİ İLE İLİŞKİLER:

Oda Merkezi düzeyinde her düzeydeki çalışmalara geçen dönemlerden etkin biçimde katılmaya çalışılacaktır. Oda Merkeziyle kurulacak ilişkide demokratik merkezîyetçi ilke korunacaktır. Yine Şubemizde biriken bilgi ve deney birikimini, Odamızın örgütsel bütünlüğü içerisinde diğer birimlere aktarılmasına özen gösterilecektir.

SOSYAL, SPORİF VE KÜLTÜREL ETKİNLİKLER:

Üyelerimizin sosyal ilişkilerini geliştirici, dayanışma duygularını güçlendirici etkinlikler düzenlenecektir.

Günümüzün sosyal ilişkileri zayıflatıcı üye-meslek örgütü arasında bağ kurulmasına geliştirilmesini engelleyici sosyoekonomik koşulların varlığı gözönüne alınarak sosyal ilişkileri güçlendirici etkinlikler düzenlenecektir.

Üyelerimizin kültürel gelişmelerine katkıda bulunmak, sanat ile olan ilişkilerinde düzenleyici ve geliştirici etki bulunmak amacıyla her türlü girişimde bulunacaktır. Yine üyelerimiz arasında sanatçı eğilimde olanların özendirilmesi topluma kazandırılması amacıyla çeşitli yarışmalar düzenlenecektir. □

Muğla İl Temsilciliğimiz

Muğla İl Temsilciliğimiz 1983 yılında kurulmuştur.

Temsilcilik Odamızın gösterebileceği mesleki etkinlik ve eğitim alanlarındaki çalışmaların bazılarını gerçekleştirebilmektedir. Isıtma, sıhhi, klima ve soğutma tesisatı projelerinin vize işlemi, motor şasi numaralarının orjinalliğinin tesbiti ve meslek içi eğitim çalışmalarını kapsamlı olarak yürütmektedir. Diğer etkinlikleri ise ilin sanayi yapısının yetersizliğinden kısıtlı olarak yürütebilmektedir.

İlimize bağlı Bodrum, Marmaris ilçeleri Belediyelerine yapılan protokollar sonunda, bu ilçelerde tesisat projelerinde mesleki denetim uygulamaları başlamıştır. Temsilciliğimiz ayrıca Bodrum Belediyesinin makina mühendisliğini gerektiren tüm hizmetlerine danışmanlık görevi yapmayı üstlenmiştir.

Muğla İl Temsilciliğimiz üyelerine ve ilgililere yönelik mesleki bilgilendirme çalışmaları içinde Bodrum'da 2 Nisan 1988 tarihinde Arıtma Teknolojisi Semineri düzenlemiştir. Bu seminer ile ilgili geniş bilgiyi BÜLTEN'imizin diğer sayfalarında bulabilirsiniz.

Temsilciliğimiz çalışmalarını Çınar Işhamı Daire 10 MUĞLA adresinde sürdürmektedir. □

ABDÜLKADİR

AKTAR

(Muğla İl Temsilcisi)

1954 yılında Muğla'da doğdu. İlk öğrenimini Muğla'da; orta öğrenimini İzmir Koleji'nde tamamladı. 1973 yılında Ege Üniversitesi Makina Fakültesi'ne girdi ve 1979 yılında mezun oldu. 1979 yılından beri serbest çalışıyor. Evli ve 1 çocuk babası olan üyemiz halen Muğla İl Temsilciliği görevini yürütmektedir.

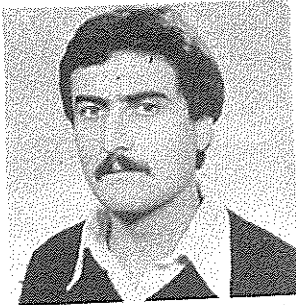
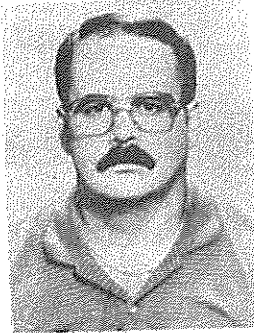

SELAHATTİN SAPMAZ

(Muğla İl Temsilci Vekili)

1953 yılında Muğla'da doğmuştur. Muğla Atatürk İlkokulunu, Muğla Turgutreis Lisesi orta ve lise kısmını bitirmiştir. 1973-1974 ders yılında Ankara Ticaret ve Turizm Yüksek Öğretmen Okuluna devam etmiş, ertesi yıl İstanbul Teknik Üniversitesi Makina Fakültesi Genel Makina bölümüne girmiştir. 1981 yılında İTÜ'yu bitirmiştir.

Mitolojide Muğla

MABOLLA

Muğla, Karia bölgesinin en eski şehirlerinden biridir. 1889 yılı Salnamesinde ilin eski adı Mobella olarak geçer. Real Encyclopedia'da aynı "Mobolia" olarak kayıtlıdır. Ayrıca Muğla bölgesindeki Helenistik bir kazısının kitabesinde de şehrin adı Moğola şeklindedir.

Muğla ve bölgesine önceleri Leleklerle birlikte Sesif'in torunu Karisa Avr başkanlığında kavim geldi, bunlara karisa denildi. Daha sonra bölgeye gelen, (M.Ö.3400) kavim başında, Aroosta hakim Foroneus'un yerine geçen oğlu Kar vardı. Böylece Kar'ın adından dolayı Muğla bölgesine Karia denildi. Anadolu kavimlerinin Truva savaşında yenilmesi, Ege adalarında ve kıyılarında yeni koloniler kurulmasına yol açtı. Yeni ge-

lenler üç koldan Muğla topraklarına geldiler. Bunlardan Dor'lar M.Ö. 1000'de Muğla'nın güney kıyılarını ege-menlikleri altına aldılar. daha sonra Pres'ler Ldia Devletini yıkarak Miletos şehrine doğru harekete geçtiler ve bu arada Muğla ve dolaylarındaki şehirleri aldılar, Muğla'da bir satraplık kurdular. Satraplığada Karia soyundan gelen krallar tayin ettiler. Böylece Muğla ve yöresine Karia soyuna bağlı krallar hakim oldu. M.Ö. 500'den 320'ye kadar Mausolos I, Artemisia I, Pisinde I, Likten II, Hekatomnos, Mausolos II, Artemisia II, Hipieus, Ada Paksodaros adlı hükümdarlar burayı yönettiler. M.Ö. 334 te Anadolu'ya geçen İskender kıyıyı izleyerek önce Bodrum'u, daha sonra da Muğla'yı aldı. Muğla Roma ve Bizans çağında da bir çok el değiştirdi.

Aydın'ı Güzelhisar zaferi ile (Toralleis) alan Mentese Bey bu zaferden sonra Muğla'yı ele geçirdi (1284). Bu tarihten sonra Muğla ve yöresi bu beyin adıyla adlandırılarak Mentese diy kanılmaya başlandı. 1. Dünya savaşından sonra imzalanan Sevr anlaşmasına dayanan İtalyanlar Muğla ve Antalya bölgesine girdiler. Muğla Ege'deki Yunan işgaline karşı örgütlendi, toplanan kuvvetler Aydın'a yollandı. İtalyanlar Muğla'dan ve Antalya'dan Lozan anlaşmasından önce çekildiler. Cumhuriyet ilanından sonra Muğla il oldu (1923). (15 Şubat 1988 tarihli Muğla Belediyesi Haber Bülteni'nden alınmıştır)

CAN ISIK (Teknik Görevli)

1957 Edremit Balıkesir doğumlu ilk ve orta öğrenimini Edremit'te bitirmiştir. 1982 yılında Dokuz Eylül Üniversitesi Mühendislik Fakültesi Makina bölümünü bitiren üyemiz, 1982-1983 yıllarında GEM GIDA Endüstri Merkezi LTD.ŞTİ. Ankara Lalahan süt fabrikası şantiyesinde çalıştı. 1984-1985 yıllarında askerliğini yapmıştır. Önce Kemerköy-Enka Şantiyesinde daha sonra Limak LTD.ŞTİ. Geyik Barajı İnşaatı-Milas'ta çalışmıştır.

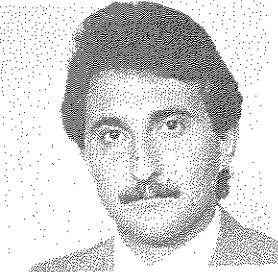

SÜPERMATİK PAKET HİDROFORLARI



LOWARA

PASLANMAZ

- JET TİPİ POMPALAR
- DALGIÇ POMPALAR
- DRENAJ POMPALAR

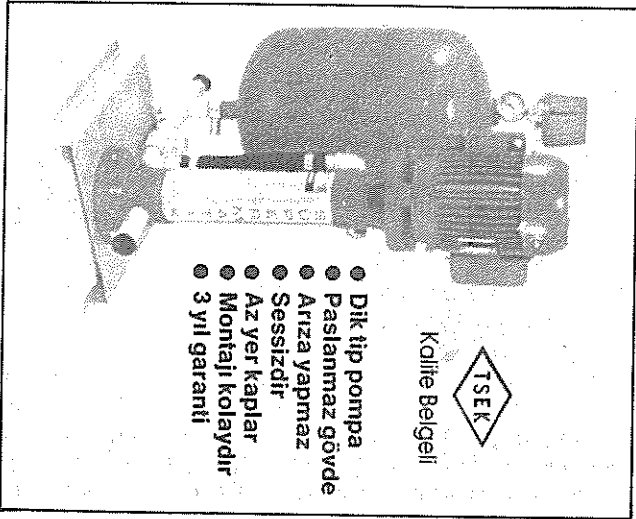

Kalite Belgeli

- Dik tip pompa
- Paslanmaz gövde
- Arıza yapmaz
- Sessizdir
- Az yer kaplar
- Montajı kolaydır
- 3 yıl garanti

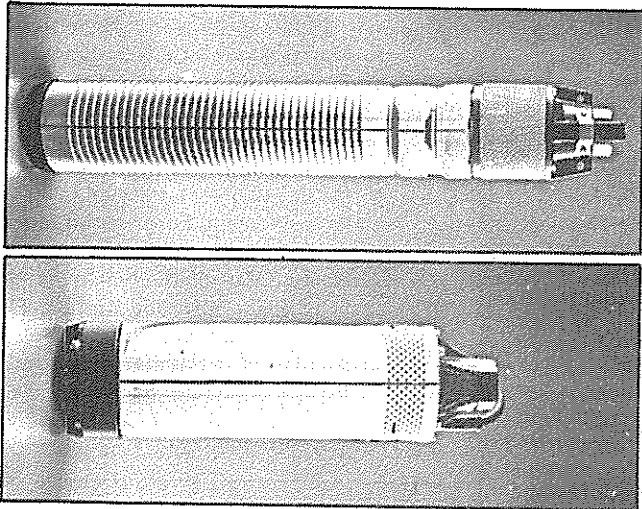

MAS PCMPA VE VANALAR

ELBA – ODÖKSAN RADYATÖRLERİ

FLANŞ PATENİ DİRSEK VE BORU ÇEŞİTLERİ

AYKUT BUHAR ve KALORİFER KAZANLARI

DİKKAN-KONSAN-ECA MAMÜLLERİ

WİLO VE ALPOM SİRKÜLATÖRLERİ

BRÜLÖRLER

BAYMAK KAT KALORİFERİ

KONFORAL KAT KALORİFERİ

GÜNSU GÜNEŞ KOLLEKTÖRLERİ

YÜZME HAVUZU MALZEMELERİ

Grafik-mar

SÜPERMATİK HİDROFORLARI
LOWARA POMPALARI
İZMİR YETKİLİ BAĞI



KITAS

ISI SANAYİ ve TİCARET

871 Sokak No.5-B Tel: 255556 - 251691 İZMİR



ARTES HAVUZCULUK VE ARITMA TESİSLERİ SAN. TİC. LTD. ŞTİ.

**Yüzme havuzu sularının filtrasyon
ve sterilizasyonu**

**Yüzme havuzu filtrasyon tesislerinin
tadilat ve onarımı**

Yüzme havuzları inşaatı

Su arıtma tesisleri projelendirme ve montajı

Mühendislik ve müşavirlik hizmetleri

Bankalar, Okçumusa Cad. Tutsak Sk. 27/18 Karaköy-İstanbul Tel: 155 48 24 Telex: 25951 tr.

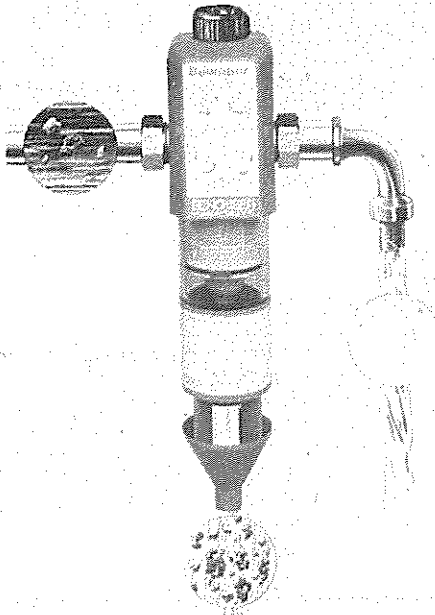

SU FİLTRELERİ

- KARTUŞLU FİLTRELER
- KUM FİLTRELERİ
- KARBON FİLTRELERİ
- YÜZME HAVUZU FİLTRELERİ
- OTOMATİK TEMİZLEMELİ FİLTRELER
- ÇAMUR FİLTRELERİ
- SIKLON FİLTRELER

Gratik-mar

ENİS BURKUT
MÜHENDİSLİK VE TİCARET

Yeni Asır İğhanı P.6 - 35210 İZMİR Telefon: (51) 25 83 33 - 23 86 08

SU ŞEBEKELERİNDEKİ TÜM PROBLEMLERİ ÇÖZÜYÜRÜZ!..

KOÇ DARBELERİ PROBLEMLERİ !..

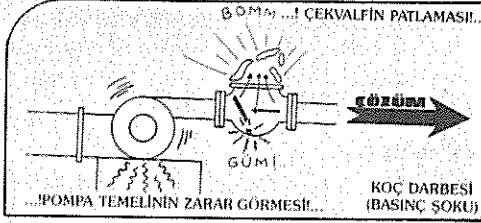

- Pompaj istasyonlarında pompanın çalıştırılması ve durdurulması ile elektrik kesilmesi neticesinde meydana gelen "su koçu DARBELERİNİ" önler.
- Sistemi ani basınç değişimlerinden korur.
- Sistemde "HAVA KAZANINA" eşdeğer görev yapar.

FAZLA BASINÇ NEDENİYLE BORU PATLAMALARI !..

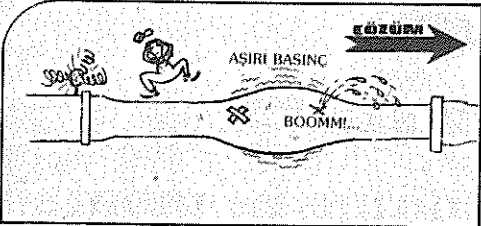

- Yerel kot farklarından doğan yüksek giriş basıncını daha önceden belirlenmiş düşük bir çıkış basıncına azaltır.
- Vana giriş basıncı veya çıkış miktarındaki değişimlere bağlı kalmaksızın sabit bir çıkış basıncı temin eder.

DEPOLARDA SU TAŞMALARI !..

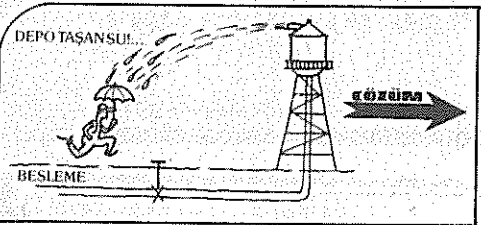

- Depo ve tankların doldurulmasında daha önceden belirlenen seviyenin kontrolünü sağlar.
- Depolarda taşmaları önler.
- Deponun aynı hattan doldurulmasını ve boşaltılmasını sağlar.
- Uzaktan seviye kontrolünü sağlar.

DEPO SEVİYESİ ÜSTÜNDEKİ MAHALLERİN SU ALAMAMA PROBLEMLERİ !..

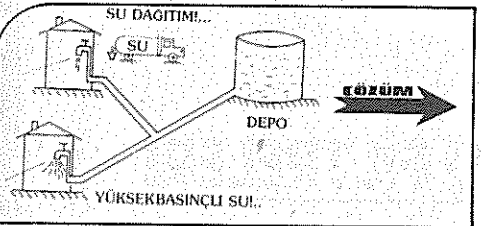

- Depo seviyesi üzerindeki mahallerin deponun pompa ile beslenmesi durumunda depoyu taşırmadan basınçlı su temini.
- Depo seviyesinden çok düşük katlara ve depo hizasındaki mahallere birlikte su dağıtımı yapılmak istenildiğinde basınç dengelemesini sağlar.

POMPALARDA KAVİTASYON VE DERİN KUYULARDA GÖÇME PROBLEMLERİ !..

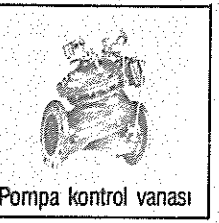
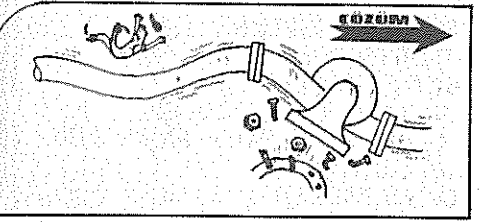

- Pompanın pompalama eğrisi üzerinde seçilen optimum noktada çalışmasını sağlar; böylece kaviteasyon oluşmaz.
- Derin kuyu tipindeki pompalarda basma yönünde sıkıştırılan havayı atmosfere atarak emiş hattında meydana gelen koç darbelerini önler; böylece kuyu göçüklerini önlemiş olur.

■ LÜTFEN KATALOG VE REFERANS LİSTESİ İSTEYİNİZ !..



KONTROL VANALARI

■ İrtibat Bürosu : 1162 Sokak No: 3/1 Zeytinlik - İZMİR

☎ : 14 26 38 - 14 88 08 - 12 05 75

■ Fabrika : 410 Sokak No: 11 Pınarbaşı - İZMİR

☎ : 18 29 91 - 18 34 89 - 18 18 08 TLX : 53351 FAX : 18 29 91

fusiotherm®



- Mekanik Tesisatlarda Kullanılan "YEŞİL" Boru sistemi
- Tüm bağlantılar özel kaynak metodu ile yapılır.
- Üretici firma güvencesinde 3 milyon marka sigortalıdır ve 50 yıl garantilidir.

DVGW'ye
Bağlı Kontrol Kurumu

TÜRKİYE GENEL DİSTRİBÜTÖRÜ : GELİŞİM TEKNİK
DİKER ÇARŞISI 581 Sk. No: 26 ANTALYA
TEL: 12 50 95

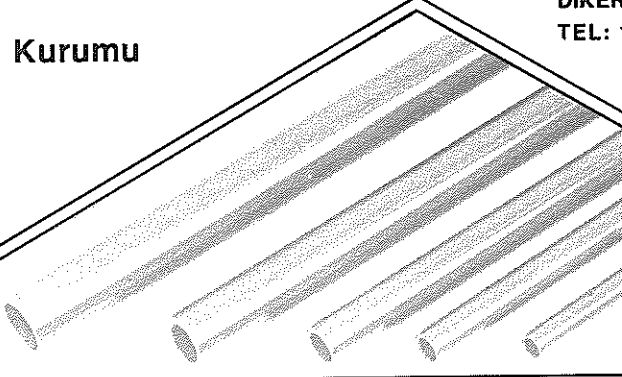

«yeşil boru»

- Binalarda, endüstride, tarımda
- +95°C ile -20°C'lere dayanıklı
- Deformasyona %100 dayanıklı
- Ses ve titreşim giderici
- Tesisat işçilik maliyetinde %70 tasarruf

