

temmuz - ağustos - eylül 2016



bülten

Yıl:2016 Sayı:123

123

tmmob makina mühendisleri odası adana şubesi yayın organıdır

NE DARBE NE DİKTA

YAŞASIN BAĞIMSIZ, DEMOKRATİK

TÜRKİYE



EMTA

CONDUCTOR & CABLE

Yapabileceğin Kadar Söz Ver Söz Verdiğinden Fazlasını Yap

EMTA CONDUCTOR & CABLE CO.

TEL: +90.328 739 23 05 (PBX)

FAX: +90.328 739 23 08

MOBILE: +90.530 878 69 18

www.emtaconductor.com

KADIRLI ORGANİZE SAN. BÖLGESİ CAD.1 NO.15
KADIRLI / OSMANIYE / TÜRKİYE





Altek Endüstriyel Yapı Market olarak 10.500 metrekare kapalı alanda, yaklaşık 130 bin çeşit ürün portföyü ile müşterilerimize hizmet vermeye devam etmekteyiz.

Yük kaldırma, kaynak ekipmanları ve aşındırıcılar, iş sağlığı ve güvenliği gruplarında ; Uvex, Yale, YDS, Pferd, Ceylift, Askaynak gibi alanında lider nice markaları temsil etmekteyiz.



Kaldırma Ekipmanları

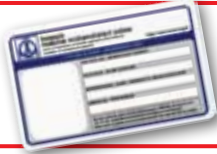

Makine Mühendisleri Odası Üyelerine
Mağazamızdan yapacakları her alışverişte %5 indirim yapılacaktır.

ALTEK YAPI MARKET SAN. TİC. LTD. ŞTİ.



Merkez
Güzelevler Mah. Girne Blv. No: 282/A
Ceyhan Yolu 5. Km. Yüreğir / ADANA
Kurumsal Satış Tel : 0 322 380 00 00
Kurumsal Satış Fax : 0 322 380 01 01
Kurumsal Tel : 0 322 370 0 111
Mağaza Fax : 0 322 370 0 222

Şube
Halil Rifat Paşa Mahallesi
Perpa Tic. Mrk. B Blok K:8
No:1098 Şişli / İSTANBUL
Tel : 0 212 232 23 16
: 0 212 232 23 17
Fax : 0 212 232 23 18

Şube
Ostim OSM 100. Yıl Bulvarı
5/A Yenimahalle / ANKARA
Tel : 0 312 354 12 77
Fax : 0 312 354 12 88

Şube
Karasoku Mah. Kızılay Cad.
No:96 Seyhan / ADANA
Tel : 0 322 359 08 08
Fax : 0 322 359 58 86

LPG DÖNÜŞÜMÜNDE SON NOKTA

0 - 30000 Km. ARASI TÜM ARAÇLARDA
3 YIL - 150000 Km. MOTOR GARANTİSİ



YENİ NESİL
LPG SİSTEMİ

DIRECT
ENJEKSİYONLU

DEĞİŞMEYEN
PERFORMANS

%50
YAKIT
TASARRUFU

icom JTG[®] HP

THE LPG EVOLUTION

TÜRKİYE DİSTRİBÜTÖRÜ

iyiel
otomotiv

Sanayi Sitesi 50 A Blok No : 3 Antakya / HATAY

Tel : 0 326 221 24 47 - 221 52 98

Fax : 0 326 221 69 61

e-posta : icomjtg@ttmail.com

www.iyiel.com

| | |
|--|----|
| Sunuş | 06 |
| Basın Açıklamaları | 07 |
| Şubemizden Haberler | 18 |
| MMO ve TMMOB' den Haberler | 20 |
| MMO Adana Şube Öğrenci Üye Komisyonu | 26 |
| Teknoloji | 27 |
| Gülten Akın | 29 |
| Gülelim... Eğlenelim... Düşünelim | 31 |
| Üyelerimizden Haberler | 32 |



8



10 NE ASKERİ NE SİVİL DARBE, NE OLAĞANÜSTÜ HAL!
ACIL DEMOKRASİ!



21 MMO ÖĞRENCİ ÜYE KAMPI 2016 BAŞARIYLA TAMAMLANDI



15 ÖLÜMCÜL KAZA YAŞANMADAN
ÖNLEM ALINMALI



Gülten AKIN

1933 - 2015

29



BÜLTEN

Yıl : 2016 Sayı : 123

Yönetim Yeri

MMO Adana Şubesi

Güzelyalı Mah.

A. Kahveci Bul. No: 37/A

01170 Çukurova / ADANA

Tel: 0.322. 232 64 20

Fax: 0.322. 232 64 19

GSM: 0.530. 640 91 77

Sahibi

TMMOB

Makina Mühendisleri Odası

Adana Şubesi Adına

Hasan Emir KAVI

Sorumlu

Yazı İşleri Müdürü

Elif DOĞRUYOL

Grafik Tasarım

Artı Tanıtım Ltd. Şti.

Baskı

Yeni Koza Matbaacılık

San.Tic.Ltd.Şti.

Tel: 0.322. 429 66 50

Baskı Adedi : 4000

Baskı Tarihi : Ekim 2016

Hatay İl Temsilciliği

Tel : 0.326. 212 69 99

Niğde İl Temsilciliği

Tel : 0.388. 233 57 85

Osmaniye İl Temsilciliği

Tel : 0.328. 826 04 17

İskenderun İlçe Temsilciliği

Tel : 0.326. 614 21 94

Yerel Süreli Yayın BÜLTEN 2 Ayda Bir Yayımlanır. TMMOB Makina Mühendisleri Odası Adana Şubesi Üyelerine ve Öğrenci Üyelere Ücretsiz Gönderilir.

Değerli Meslektaşlarımız,

En nihayet bunu da görmüş olduk, 80'li yılların başından itibaren hızla kirlenen Türk siyaseti 36 yıl aradan sonra bir kez daha darbe girişimi ile karşı karşıya kaldı. Yolsuzluklarla, kötü planlanmış ve yönetilmiş ekonomik programlarla, sivil darbelerle, adalet ve hukuk kavramının olmadığı mahkemelerle, oyuncağa çevrilmiş eğitim sistemi ile işkencelerle, düşünce ve insanlık suçları ile büyüyen bir nesil nihayet darbe girişimini de görmüş, hissetmiş oldu. Son 15 yılda ülkemizde yaşananlar günümüz dünyasında var olan birçok ülkenin asırlarla ölçülebilecek zamanlarda yaşadığı olaylar, gündemler kadardır. Elbette dünya dengesiz bir dönemden, emperyalizmin kılıcının belki de en keskin olduğu zamanlardan geçiyor olabilir. Ancak Cumhuriyet ile tüm hedefleri, ilke ve devrimleri, bundan 93 yıl önce belirlenmiş ülkemizin halen bu oyunların bir piyonu olması ve karar veren değil üzerinde karar verilen bir ülke olması hiç şüphesiz ki devrimin ve ilkelerinin benimsenmemesi ve hazmedilmemiş olmasından kaynaklıdır.

Değerli Meslektaşlar,

Dünya var olduğundan bu yana belki de ilk kez böyle keskin çelişkileri yaşıyor. Bilim ve teknolojinin hem nano hem de makro anlamda uzayla, doğayla, insanla zirve yaptığı, tanrı parçacıkları ile uğraştığı, Küba'da kansere çare bulunduğu, doğa olaylarını bile kontrol edebildiği bir çağda, yanı başımızda her gün şehirler bombalanıyor çocuklar öldürülüyor. Hâlâ töre ve namus cinayetleri işleniyor. Dünyada 800 milyon insan açlık çekiyor bunların 385 milyonu çocuk, insanların sadece yarısı içme kalitesinde suya sahip. Çocuklar, kadınlar ölüyor, yavaş yavaş insanlığımız ölüyor.

Ülkemiz, 93 yıl önce tohumları atılan, çerçevesi devrimler ile çizilen medeniyet yolundan maalesef çok gerilerde kalmış durumda. Hala cemaat, tekke ve zaviyelerden medet ummakta, bu derinleşen dünya çelişkisinde kendini bilimin ışığından uzaklaştırmaktadır.

OECD istatistiklerine göre Türkiye'de yetişkinler okuduğunu anlama, rakamları anlama, problem çözme becerilerinde en kötü performansa sahiptir ve sonuncu durumdadır. Tüm değerlendirmeler, tartışmalar ve istatistikler gösteriyor ki çok ivedi şekilde önlemler alınmalıdır. Yapılacak bu değişim, düzen içi iyileştirmeler değil, köklü politikalaradır. Başta eğitim olmak kaydı ile ulusal ekonomi ve ulusal adalet modelleri oluşturulmalıdır.

Değerli Meslektaşlarımız,

Odamız, kendi disiplinleri ve tüm birimleriyle insanın layık olduğu bir hayatın hayali için tüm emperyalist yapıların, cemaat liderlerinin, padişahların, dalkavukların, hırsızların, katillerin, cahillerin karşısında sadece ve sadece halkı için mücadelesine devam edecektir. Odamızın mücadelesi sadece bizi adım adım bataklığa sürükleyen AKP hükümetiyle değil, tüm emperyalist güçlerle ve onun uzantısı sömürgeci yapılarıdır. Rüyamız eninde sonunda gerçekleşecektir. Can Yücel'in dediği gibi "düşünde bile göremez işler, düşlerin gördüğü işleri" Düş kurmaya, mücadeleye devam...

TMMOB MMO Adana Şube

Yönetim Kurulu

ULUSLARARASI İŞGÜCÜ KANUN TASARISIYLA İLGİLİ YÜRÜTÜLEN MÜCADELE ÜZERİNE **TMMOB ÖRGÜTLÜLÜĞÜNE TEŞEKKÜR**

TMMOB Yönetim Kurulu Başkanı Emin Koramaz, Uluslararası İşgücü Kanun Tasarısı'nın TBMM'de TMMOB'nin önerdiği değişikliklerin bir kısmıyla kabul edilmesi üzerine TMMOB Örgütülüğüne yönelik bir teşekkür mesajı yayımladı.

Ülkemiz 15 Temmuz 2016 tarihinde gerçekleşen darbe girişimi ile büyük bir kaos ve yıkıma sürüklenmek istendi, yüzlerce yurttaşımız hayatını kaybetti, binlerce yurttaşımız da yaralandı.

Darbe girişimi ardından OHAL ilan edilerek Meclis devre dışı bırakıldı. Hukuk askıya alındı. Rejimin daha da otoriterleşmesinin yolu açıldı.

İçerisinden geçtiğimiz bu sürecin ağır koşullarına ve tepkilere rağmen Uluslararası İşgücü Kanun Tasarısı ısrarla TBMM gündemine alındı.

Söz konusu kanun tasarısı üzerine görüşmeler 28 Temmuz 2016 tarihli Meclis Genel Kurul toplantısında tamamlanmış ve kabul edilmiştir.

Tasarı aşamasında da ısrarla belirttiğimiz üzere bu yasa ülkemiz ve halkımızın ihtiyaçlarını değil yabancı sermayenin çıkarlarını korumaktadır.

Tasarının TBMM Sağlık, Aile, Çalışma ve Sosyal İşler Komisyonu gündemine getirilmesi ile müdahil olduğumuz süreçte muhalefet milletvekilleri ile birlikte ifade ettiğimiz görüşlerimizin hiçbiri dikkate alınmamış ve tasarı geldiği haliyle Komisyondan geçmişti.

Tasarının yasalaşması halinde ülkemizi, halkımızı, meslektaşlarımızı ve meslek alanlarımızı bekleyen tehlikeleri şimdiki kadar yaptığımız açıklamalar ve yürüttüğümüz eylem programı ile kamuoyunun dikkatine sunarak tasarı- nın geri çekilmesi için yoğun bir mücadele verdik.

Örgütümüzün bütün birimleri ile yürüttüğü bu çalışmalar sayesinde, yasa bütünüyle geri çekilmese de:

- **Toplantı gündemine göre, konuyla ilgili kamu kurumu niteliğindeki meslek örgütü temsilcilerinin kurul üyesi olarak Uluslararası İşgücü Politikası Danışma Kurulu toplantılarına davet edilmesi sağlanmış,**
- **Bakanlar Kuruluna karşılıklılık ilkesi çerçevesinde çalışma izinlerini sınırlayabilme yetkisi tanınmış,**

• **Dernek ve vakıflarda çalışacak yabancılara çalışma izni muafiyeti tanınmak istenmesi engellenmiş,**

• **Yabancı mühendis ve mimarların yalnızca proje bazlı ve geçici işlerde çalışabileceği hükmü getirilmiş,**

• **Akademik yeterlilik istenmemesi uygulaması yabancı firmaların tek başına ya da yerli ortaklarıyla taahhüt ettikleri işlerde bu işe münhasır olmak kaydıyla sınırlı tutulmuş,**

• **TMMOB'nin yetkilerinin budanmasının önüne geçilmiştir.**

Ülkemizin, halkımızın, mesleğimizin ve meslektaşlarımızın geleceği için yürüttüğümüz bu mücadeleyi birlikte sırtladığımız örgütlü üyelerimize, örgütümüzün emekçilerine, Odalarımızın her kademesinde görev yapan tüm yöneticilerimize, İl/İlçe Koordinasyon Kurulu sekreterlerimize, bizlere gönüldaşlık eden muhalefet partilerinin milletvekillerine, sesimizi duyuran basın yayın emekçilerine, bizlerle dayanışan tüm TMMOB dostlarına Yönetim Kurulumuz adına teşekkür ediyorum.

Birliğimiz yasanın uygulanması ve uygulama süreçlerine ilişkin ikincil mevzuatların hazırlanması aşamalarında da aklın ve bilimin rehberliğinde kamu yararını esas alarak üzerine düşen sorumlulukları yerine getirmeye devam edecektir.

Yaşasın TMMOB Örgütülüğü.

Emin Koramaz
TMMOB Yönetim Kurulu Başkanı

TEOMAN ÖZTÜRK'Ü ANDIK

Türk Mühendis ve Mimar Odaları Birliği'nin 1973-1980 yılları arasında başkanlığını yapan, mühendis-mimar hareketinin toplumcu bir çizgiye sahip olmasında ön saflarda yer alan, TMMOB ile bütünleşen Teoman Öztürk 11 Temmuz 2016 Pazartesi günü ölümünün 22. yıldönümünde anıldı.



**TEOMAN ÖZTÜRK'ü
sevgiyle,saygıyla,özlemle
anıyoruz...**

Teoman Öztürk için anma töreni Karşıyakadaki Anıt Mezar başında gerçekleştirildi. Teoman Öztürk'ün ailesi, arkadaşları, TMMOB ve Oda yöneticilerin katıldığı anmada, açılış konuşmasını TMMOB Yönetim Kurulu Başkanı Emin Koramaz yaptı. Koramaz, Teoman Öztürk'e sahip çıkmak demek, eşitlikten, özgürlükten ödün vermemek demek diyerek Teoman Öztürk'ün çizdiği yolda bugün de mücadelenin devam ettiğini belirtti.

Arkasından Teoman Öztürk'ün kızı Elif Öztürk, "Hepimizin sevdikleri çok önemli ve hep yaşatmaya çalışırız. Zaman zaman yoğun baskı dönemleri, sürekli değişen gündem tüm bunları ikinci plana atabilir. Tüm bunlarla beraber bugün hep beraber olduğumuz için teşekkür ederim. Babamın fiziksel yokluğu her ne kadar tamir edilemez bir yara açsa da bende, babam beni hiç bırakmadı. Çünkü O'nun adıyla bütünleşen ve miras bıraktığı kelimeler "Mücadele, Sevgi, Dostluk..." vardı." diyerek sözü Teoman Öztürk ile aynı dönemde mücadele etmiş arkadaşlarına bıraktı.

İsmet Çebi, "Teoman'la beraber çalışmanın gururunu çok yaşadım. TMMOB bir yere geldiyse, Teoman'ın büyük katkıları ve idealleri sayesinde. Siyasi iktidara karşı tüm itirazları bilimin raporlarıyla sunduk." dedi.

Sonrasında söz alan Murat Gümrükçü de anılarını paylaştı. Yine aynı dönem mücadele arkadaşı Ali Açan, "Teoman, sapına kadar devrimci ve kucaklayıcıydı. Gün gerçilere karşı acilen demokraside birleşme günüdür." diye konuştu.

Haydar İlker de söz alarak, "O dönemi yaşayan bilir; TMMOB dediğin, küçük oda, yırtık koltuk, bir daktilo... "Teoman" denince, cesaret, devrimcilik, yiğitlik, paylaşımcılık gelir akla. Böylelikle, mühendis ve mimarların emeğini sömürgeci, emperyaliler için değil halkın yararına kullanırma mücadelesi verildi. Devam eden bu inanç katlanarak devam edecek." dedi.

Mehmet Soğancı, konuşması öncesi her yıl anmalara fiili olarak katılan Oğuz Türkyılmaz'ın mesajını okudu ve "İyi ki o dönem bir meslek örgütünde nasıl siyaset yapılabileceğini bilen biri vardı ." diyerek anılarını paylaştı.



Son olarak Tezcan Candan, öğrencilik yıllarında tanıştığı Teoman Öztürk'le karşılaşmalarını anlattı.

Konuşmaların ardından karanfiller Anıt Mezara bırakıldı.

NE DARBE NE DİKTA, YAŞASIN BAĞIMSIZ DEMOKRATİK TÜRKİYE

Sömürü, baskı, zulüm düzeninin çeşitli savunucuları el birliğiyle ülkeyi mahvettiler. Bu durumdan çıkış yolu askeri darbeler değildir.

Şu an süren kavga bizim için verilen bir kavga değildir. Bizim mücadelemiz aynı zamanda bu kavganın tarafları iledir. Bizim mücadelemiz sömürü, baskı, zulüm, işsizlik, yoksulluk düzeniyle, bağımsızlık, cumhuriyet, laiklik, demokrasi, emek ve barış düşmanlarıdır.

Bu nedenle, ne AKP karanlığına teslim olacağız, ne de çözümü darbelerde arayacağız.

Askeri darbe girişiminin, camilerden okunan ve halk üzerinde daha ağır bir diktatörlüğe varacak olan cihat çağrılarına dönüşmesi ile yeni bir kaotik ortama giriyoruz.

Bu sürecin görünen sonucu, eğer mücadele etmezsek açık bir diktatörlük, açık bir faşizm ve başkanlık rejimi olacaktır.

Buna izin vermeyeceğiz. Bu ülkenin halktan, emekten, barıştan ve demokrasiden yana güçleriyle birlikte mücadeleye devam edeceğiz.

Örgütlü halkı hiçbir güç yenemez. Birbirimize güvenerek, bunu kanıtlayacağız,

Bütün sömürücüleri, zalimleri, istismarcıları hayatımızdan kovacağız.

Kahrolsun Faşizm!

Ne Darbe, Ne Dikta, Yaşasın Bağımsız, Demokratik Türkiye!..

Emin Koramaz

TMMOB Yönetim Kurulu Başkanı

DEMOKRASİYİ BÜTÜN ANTİDEMOKRATİK GÜÇLERE KARŞI KARARLILIKLA SAVUNACAĞIZ

Demokrasiyi ihlal eden, sömürü ve zulüm düzenini savunan güçler arası iktidar kavgası sonucunda Türkiye bir kez daha bir darbe girişimi yaşadı. Bu durum, Erdoğan- AKP rejiminin ülkemizi sürüklediği demokrasi dışı ortamın bariz bir sonucudur.

Açık ki çatışmanın tarafları demokrasi dışı yollarda muhtabırlar. Mevcut durumun müsebbibi, iktidar ve eski koalisyon ortaklarıdır. Bu güçler şu anki rejimin yollarına birlikte taşlar döşediler ve el birliği ile ülkemizi mahvettiler.

Darbe girişiminin ardından camilerden okunan, medyadan yayılan ve telefonlara gönderilen mesajlarla adeta cihat çağrıları yapılmaktadır. Türkiye, mevcut durumu derinleştirecek, açık bir diktatörlüğe vardırılmak istenen yeni bir kaotik sürece girmiştir. Bu süreçten arzulanan açık bir diktatörlük, açık faşizm ve başkanlık rejimidir.

TMMOB Makina Mühendisleri Odası olarak belirtmek isteriz ki, bu yönelimi durduracak tek güç, halkın, gerçek demokrasi güçlerinin birleşik muhalefidir.

Ülkemizin mahvedilmesine karşı, eşitlikçi, özgürlükçü, demokratik, laik, barıştan yana güçlerin birleşik iradelerini ortaya koymanın tam zamanıdır. Biz bu yönde çaba sarf edecek, halkımızın demokrasi istem ve özleminin darbe ve diktatörlük soslu demokrasi aldatmacaları ile yok edilmesine izin vermeyeceğiz. Bütün antidemokratik güçlere karşı demokrasiyi kararlılıkla savunacağız. Demokratik kamuoyu bu tehlikeli gidişe bir dur demeli, bir son vermeli, geleceğimizi kendi ellerine almalıdır.

Ne Darbe, Ne Dikta, Yaşasın Bağımsız, Demokratik Türkiye!..

Ali Ekber Çakar

TMMOB Makina Mühendisleri Odası Başkanı

OHAL DEĞİL, DEMOKRASİ İSTİYORUZ

Türk Mühendis ve Mimar Odaları Birliği, her zaman darbelerle karşı olmuş, demokrasinin vazgeçilmez olduğuna inanmıştır.

15 Temmuz gecesi gerçekleştirilen askeri darbe girişimi de Birliğimiz tarafından şiddetle kınanmıştır.

Ancak, darbe sonrası gidişat ayrıca endişe vericidir. Darbeyi fırsata çevirip, bir sivil darbe yapılması, rejimin daha da otoriterleştirilmesi kabul edilemez. Darbe girişimi, başkanlık yoluna giden bir fırsat olarak görülmemelidir.

Darbeyi gerekçe gösterip, halkın egemenliğini kısıtlayacak, hukuku geri plana atacak "olağanüstü hal" gibi uygulamalara başvurulmasını doğru bulmuyoruz.

Bakanlar Kurulu'nun OHAL ilanı sivil darbe ile Başkanlık sisteminin Başkomutanlık adı altında uygulanması, kurumsallaştırılması anlamına gelmektedir. OHAL ile Meclis devre dışı bırakılmakta, hukuk askıya alınmakta ve tüm yönetim KHK'lara dayanarak Cumhurbaşkanına verilmektedir.

Darbe girişimi sonrası gerekli soruşturma ve araştırma süreçleri gerçekleştirilmeden, hukukun temel ilkeleri gö-

zetilmeden yapılan kamudan görev almaların cadı avına dönüştürülmesinden endişe duymaktayız.

Darbeciler demokratik hukuk devleti ölçütlerine göre yargılanmalıdır. Gündeme getirilen "ıdam" gibi insanlık dışı bir cezanın tartışılması yerine hukukun üstünlüğü tesis edilmelidir.

Ülkemizin 7 Haziran 2015 seçimlerinden bu yana içine çekilmeye çalışıldığı karanlık girdaptan çıkışı OHAL uygulamalarıyla değil, daha fazla demokrasi, laiklik, temel hak ve özgürlüklerin güvence altına alınması, yargıda bağımsızlığın sağlanması, evrensel hukuk ve adaletin tesisiyle mümkündür.

TMMOB'nin demokratik, özgür ve laik bir Türkiye için emek ve demokrasi örgütleriyle ortak mücadelesi sürecektir.

Ne Darbe, Ne Dikta, Yaşasın Bağımsız, Demokratik Türkiye!..

Emin Koramaz

TMMOB Yönetim Kurulu Başkanı

NE ASKERİ NE SİVİL DARBE, NE OLAĞANÜSTÜ HAL! ACİL DEMOKRASİ!

DİSK, KESK, TMMOB, TTB'nin de aralarında yer aldığı emek-demokrasi örgütleri, siyasi partiler 23 Temmuz 2016 tarihinde darbe girişimi ve OHAL ilanı ile ilgili bir basın toplantısı düzenledi.

Mülkiyeliler Birliği'nde düzenlenen basın toplantısında; OHAL ilanının sivil darbe ile "Başkanlık" sisteminin "Başkomutanlık" adı altında uygulanması, kurumsallaştırılması olduğu belirtilerek, acil demokrasi için talepler sıralandı, OHAL'in derhal kaldırılması istendi.

TMMOB Yönetim Kurulu Başkanı Emin Koramaz'ın da katıldığı basın toplantısında ortak açıklama DİSK Genel Başkanı Kani Beko tarafından okundu.

15 Temmuz darbe girişimi ile ülkemiz büyük bir kaos ve yıkıma sürüklenmek istenmiştir. Ülkemizin geleceğinin darbeye belirlenmeye çalışılmasını kabul etmedik, etmiyoruz.

Her türlü darbe, darbe girişimi ve antidemokratik uygulamaların karşısındayız. Darbelerin, demokrasiye, işçilerin emekçilerin haklarına ne kadar büyük zararlar verdiği tarihimizde defalarca kez görülmüştür. Demokrasiye ve özgürlüklere kast ederken yüzlerce yurttaşımızın ölümüne, binlercesinin yaralanmasına yol açan bu darbe girişimini bir kez daha lanetliyoruz.

AKP iktidarı ise "darbe ile mücadele" gerekçesiyle 20 Temmuz Çarşamba günü tüm ülkeyi kapsayan OHAL ilan ederek toplumu susturmaya, kendisinden olmayan herkesi sindirmeye çalışmaktadır. Demokrasi talebiyle sokağa çağrılan kitlelerin önüne şeriat söylemi ve kışkırtmalarıyla geçilerek, halkın üzerinde tahakküm kurulmak istendiğini ve bunda ısrar edildiğini görüyoruz.



AKP bu darbe girişiminin karşısına demokrasinin ve evrensel insan hakları değerlerini savunarak çıkmamakta, aksine idam cezasının savunulması, işkencenin meşrulaştırılması, TBMM'nin işlevsizleştirilmesi gibi darbecilerin hedef ve amaçlarıyla benzer bir yönelime girmektedir.

Bakanlar Kurulu'nun OHAL ilanı, açık ki, sivil darbe ile Başkanlık sisteminin; 'Başkomutanlık' adı altında uygulanması, kurumsallaştırılması anlamına gelmektedir. OHAL ile TBMM tamamen devre dışı bırakılmış, hukuk askıya alınmıştır.

Tüm söz, yetki ve karar KHK'lara dayanarak Cumhurbaşkanına verilmiştir. Son olarak da Anayasanın 15. Maddesinin 2. Fıkrasında her şart altında güvence altında olduğu belirtilen temel haklara rağmen, Avrupa İnsan Hakları Sözleşmesi'nin askıya alınacağı bildirilmiştir.

Bu adımlarla ülkemizin içine sürüklendiği koyu karanlıktan kurtulması mümkün değildir. Tüm toplumu nefessiz bırakan, ülkenin geleceğine ilişkin en küçük bir umut kırıntısını dahi yok etmeye yönelik AKP iktidarı bu yoldan derhal dönmelidir.

Türkiye'nin içinden geçtiği bu zorlu ve kritik dönemde sebebi ne olursa olsun kimse kendisini halkın iradesi yeri-

ne koymamalıdır. Türkiye'nin acilen çoğulcu ve özgürlükçü bir demokrasiyi hayata geçirmesi ve insan haklarına saygıyı güçlendirmesi gerekmektedir. Ülkemiz derhal evrensel değerleri ve uluslararası sözleşmeleri uygulamaya geçmelidir.

Ülkemizin demokratik geleceği ancak hukukun ve adaletin, barışın ve birlikte yaşamın tesis edilmesine, laikliğin ve özgürlüklerinin geliştirilmesine bağlıdır.

Bizler tüm emek ve demokrasi güçleri olarak biliyoruz ki; emek, barış ve demokrasi güçlerinin ortak mücadelesi dışında hiçbir yol Türkiye'yi içinde bulunduğu bu karanlık tablodan çıkaramaz.

Bu inanç ve kararlılıkla, AKP'nin derinleştirdiği bu sivil darbe süreci ve baskılar karşısında emekçi halkın talep ve çıkarlarını savunarak yan yana omuz omuza durmaya devam edeceğiz.

Acil Demokrasi İçin Taleplerimiz

1. OHAL derhal kaldırılmalıdır.

2. Darbeciler yargılanmalı, bu yargılama evrensel hukuk ve insan haklarına bağlı kalarak gerçekleştirilmelidir. İşkence yasağı mutlak ve buna uyulmalıdır.

3. Darbecilerle birlikte sokakta gerçekleşen linç girişimleri ve emniyetteki işkenceler de araştırılmalı, sorumluları yargılanmalıdır.

4. İdam, demokratik bir talep değil insanlık suçudur. İdam cezası kabul edilen uluslar arası sözleşmeler ile kaldırılmıştır, hiçbir şekilde geri getirilemez.

5. Sendikal hak ve özgürlükleri, toplantı, gösteri ve yürüyüş haklarını ortadan kaldıran uygulamalardan vazgeçilmelidir.

6. Kamuda, üniversitelerde ve yüksek yargıda hiçbir hukuki gerekçe öne sürülmeden başlatılan görevden almalar, şeffaflıktan yoksun uygulamalar nedeniyle tüm kamunun AKP'lileştirilmesi kaygısını doğurmakta, muhaliflerin tasfiyesinin hızlandırıldığını göstermektedir. Bu adımlardan derhal vazgeçilmeli, hukuka uygun davranılmalıdır.

7. Acil Demokrasi adımları atılmalıdır. Atılacak tüm adımlar ve çıkarılacak yasalar TBMM ve tüm toplum kesimleriyle paylaşılarak atılmalı, KHK'lara başvurulmamalıdır.

8. Suriye'de izlenen savaş politikasından, cihatçı yapılanmalarla kurulan ilişkilerden vazgeçilmelidir.

9. "Demokrasi nöbetleri" adı altında yapılan kimi sokak gösterilerinde başta Alevi vatandaşlarımızın yoğunlukta yaşadığı mahallere saldırı girişimleri olmak üzere çok daha tehlikeli bir sürece yol açabilecek provokasyonlara karşı acil önlemler alınmalıdır.

10. Kürt sorunu nedeniyle yaşanan silahlı çatışmalara son verilmeli, barışçı ve demokratik çözüm için derhal adımlar atılmalıdır.

Bizler bu Acil Demokrasi taleplerimiz doğrultusunda her koşulda mücadelemizi kararlılıkla sürdüreceğiz. Emegın haklarını, laikliđi, gerçek demokrasiyi ve barışsavunmaya devam edeceđiz.

ÜLKEDE BARIŞ, DÜNYADA BARIŞ

TMMOB Yönetim Kurulu Başkanı Emin Koramaz, 1 Eylül Dünya Barış Günü dolayısıyla 31 Ağustos 2016 tarihinde bir açıklama yaptı.

Ülkemiz son bir yıldır art arda patlayan bombalar, içerde ve dışarıda körüklenen şiddet, emperyalist güçlerin ülkemiz ve bölge üzerine projeleriyle savaşın gölgesinde yaşar hale geldi.

İçeride, Kürt sorununda baskı, şiddet ve terör her iki tarafta da derin acılara yol açmakta, milliyetçilik ve militarizm körüklenerek halklar birbirine düşman edilmeye çalışılmaktadır. Biz, bir arada, kardeşçe, eşit, özgür bir ülkede tüm farklılarımızla birlikte yaşamak istiyoruz.

Suriye'de yaşananlara karşı yıllarca emperyalist müdahalenin yanında yer alıp bu ülkenin yıkımında rol üstlenenler, şimdi IŞİD ve YPG/PYD'ye müdahale gerekçesiyle Suriye'ye müdahalede bulunmaktadır.

Her gün yeni bir acıya, patlamaya, terör saldırısına uyanıyoruz ve artık "yeter" diyoruz.

Ülkemiz üzerinde oynanan oyunlara karşı, ülkemizin Suriye'nin bir benzeri haline getirilmek istenmesine karşı

tüm demokratik güçleri, siyasi partileri seslerini barıştan yana yükseltmeye çağırıyoruz.

TMMOB, bölgemizde ve ülkemizde yaratılmak istenen kaos ortamına, savaş dayatmalarına, yeni dünya düzeni teorilerine karşı daima barıştan, demokrasiden, özgürlüklerden yanadır.

TMMOB, emperyalizme, faşizme, gericiliğe, halkların birbirine kırıdırılmasına karşı çıkmaya; eşit, özgür, laik, demokratik ve bir arada yaşamın hâkim kılınacağı demokratik bir Türkiye mücadelesine devam edecektir ve daima savaş çıđlıklarına karşı barışın yanında yer alacaktır.

1 Eylül Dünya Barış Günü dolayısıyla bir kez daha "Savaşa hayır, barış hemen şimdi" diyoruz ve "Ülkede, bölgede, dünyada barış" istiyoruz.

Emin Koramaz
TMMOB Yönetim Kurulu Başkanı

ARTIK YETER TÜM TERÖR SALDIRILARINI LANETLİYORUZ

TMMOB Yönetim Kurulu Başkanı Emin Koramaz, ard arda gerçekleşen terör saldırıları üzerine 26 Ağustos 2016 tarihinde bir basın açıklaması yaptı.

Yalnızca son 10 günde Diyarbakır, Van, Elazığ, Gaziantep'te, dün gece Van, bu sabah Cizre'de terör saldırılarıyla ülkemiz kan gölüne çevriliyor.

TMMOB olarak, tüm terör saldırılarını lanetliyoruz.

Saldırılarda hayatını kaybedenlerin ailelerine ve yakınlarına başsağlığı, yaralılara acil şifalar diliyoruz.

Patlayan bombalar ve katliamlar bu ülkenin kaderi değildir. Ülkemizin içine sokulmak istediği bu kanlı girdaba hep birlikte direnecek, teröre teslim olmayacağız.

Ülkemiz üzerinde oynanan bu oyunlara karşı, ülkemizin Suriye'nin bir benzeri haline getirilmek istenmesine karşı tüm demokratik güçleri, siyasi partileri 1 Eylül Dünya Barış Günü yaklaşırken barıştan yana seslerini yükseltmeye, güçlerini birleştirmeye çağırıyoruz.

Emin Koramaz

TMMOB Yönetim Kurulu Başkanı

ÖRGÜTÜMÜZE, MESLEĞİMİZE, HALKIMIZA VE ÜLKEMİZE SAHİP ÇIKIYORUZ

TMMOB Yönetim Kurulu Başkanı Emin Koramaz, 19 Eylül Mühendis, Mimar, Şehir Plancılığı Günü dolayısıyla bir basın açıklaması yaptı.

Mühendis, mimar, şehir plancıları, 19 Eylül 1979'da TMMOB'nin çağrısıyla ekonomik, demokratik talepleri için ülke çapında uyarı mahiyetinde bir günlük iş bırakma eylemi gerçekleştirmişti. Bu eyleme, 49 ilde 443 işyerinde mühendis, mimar, şehir plancıları yanı sıra işçi, teknik eleman ve sağlık görevlileri dahil 100 bini aşkın kamu çalışanı katılmış, teknik eğitim gören öğrenciler de eylemi desteklemişlerdi. TMMOB tarihinde önemli bir yeri bulunan 19 Eylül tarihi, altı yıldan beri "TMMOB Mühendis, Mimar ve Şehir Plancıları Dayanışma Günü" olarak kutlanmakta ve mücadele geleneğimiz sürdürülmektedir.

19 Eylül Mühendis, Mimar ve Şehir Plancıları Dayanışma Günü'ne, ülke tarihimizin en karanlık dönemlerinden birisi yaşanırken girmektediriz.

15 Temmuz kanlı Cemaat darbesinin yaşattığı olumsuzlukların ağır etkisi altındayken, OHAL ilanı, Meclisin devre dışı bırakılması ve ardı ardına çıkarılan KHK'lar ile ülkemiz daha baskıcı bir döneme sokuldu. Bir yanımız emperyalist-

lerin yarattığı kanlı Ortadoğu bataklığı bir yanımız darbe girişimi, patlayan bombalar, savaş ve katliamlar ile sarıldı. Yıllardır iktidarların yanlış uygulamalarına ve Cemaate karşı mücadele eden muhalif kesimler darbe girişimi bahanesiyle görevlerinden alındı, baskılara maruz kaldı. Kürt sorunundaki savaş ve şiddet odaklı çözümsüzlük politikaları ülkemizi iç savaşın eşiğine getirdi. Toplumsal hayatı kuşatan gerici iktidar yapısındaki gücü ile laikliği ortadan kaldıracak bir düzeye ulaştı. Doğamız, kentlerimiz ve yaşam alanlarımız yağmacılığın artık kurumsal hale gelen saldırıları ile geri dönüşü mümkün olmayacak düzeyde zarara uğratıldı. Ülkemiz artık mesleğimizi kamu ve toplum yararı doğrultusunda onurluca icra edebileceğimiz koşullardan uzaklaştı.

Mühendislik, mimarlık, şehir plancılığı meslek disiplinleri ve meslek örgütlerimiz, kapitalizmin neoliberal döneminin yeni sermaye birikimi ve rant sürecine tabi kılınmaya çalışıldı. Mühendis, mimar, şehir plancılarının bazı alanlardaki yetkileri uluslararası sermaye kuruluşlarına devredildi, bazı alan ve yetkiler kısıtlandı, bazıları ortadan kaldırıldı.

Mühendislik, mimarlık, şehir plancılığı hizmetlerinin ana sektörleri kamusal fayda anlayışından çıkarılıp serbestleştirme, özelleştirme, ticarileştirmenin unsurları haline getirildi; fason üretime bağlı olarak mühendislik geriletildi. Esnek ve güvencesiz çalışma koşulları yaygınlaştırıldı. İşçi sağlığı ve iş güvenliği, insanca barınma hakkı ve deprem gerçeğinin gerektirdiği yapı denetimi, kent politikaları, enerji, tarım, orman, su kaynakları gibi alanlarda mühendislik, mimarlık, şehir plancılığının mesleki denetim ve bilimsel-teknik kriterleri devre dışı bırakıldı, kanun hükmünde kararnamele yargı kararlarını gözetmeyen mevzuat düzenlemeleri, evrensel bilimsel mesleki gereklilikleri büyük oranda tasfiye etti.

Neoliberal dönüşüm programının rant eksenli yeni kurumsallaşması uyarınca örgütümüz TMMOB de hedef tahtasına oturtuldu. Kamusal hizmet ve kamusal denetim ortadan kaldırılmaya çalışıldı. İktidar, bu kapsamda TMMOB Yasası'nı değiştirmeye, Odaların ve TMMOB'nin önemli bazı yetkilerini elinden almaya çalıştı. Fakat belirtmek isteriz, yaptığımız hizmetlerin kamusal niteliğinin sermaye-rant güçleri lehine tasfiyesine, mesleğimize ve örgütümüze yönelik etkisizleştirme çabalarına karşı duruşumuz, 1970'lerin TMMOB'sinin ve 1979 direnişimizin devamı niteliğindedir. TMMOB ve bağlı Odaları boyun eğmeyecektir.

Dayanışmanın anlamının ülkemizin içinde bulunduğu kötü günlerde, umudumuzu kaybetmeden emek, demok-

rasi ve barış mücadelesini yükseltmek olduğunu biliyoruz. Bu ülkenin mühendis, mimar ve şehir plancılarının omuzlarındaki yükün yalnızca umutla ve dayanışmayla paylaşılabilceğine inanıyoruz.

TMMOB; 19 Eylül Mühendis, Mimar ve Şehir Plancıları Dayanışma Gününde doğamızın, kentlerimizin ve yaşam alanlarımızın yağmasına karşı Artvin halkı ve Cerattepe ile dayanışma içerisinde olacaktır.

TMMOB; içerisine sürüklendiğimiz savaş ve baskı atmosferine karşı; emperyalizme, savaşlara, faşizme ve gericiliğe karşı toplumsal muhalefet güçlerinin birliği için çalışacak; eşitlik, özgürlük, bağımsızlık, demokrasi, laiklik için gericiğin alt edildiği, bilim ve tekniğin aydınlattığı başka bir Türkiye mücadelesini kararlılıkla sürdürecektir.

TMMOB; kamu yararını gözeterek toplumcu, demokrat, eşitlikçi, özgürlükçü, laiklik ve bağımsızlıktan yana geleneklerine bağlı kalacaktır.

TMMOB; 19 Eylül Mühendis, Mimar ve Şehir Plancıları Dayanışma Gününde ülkemize ve geleceğimize sahip çıkma sorumluluğu ile yoluna devam edecektir.

Dayanışma Günümüz, ülkemizin aydınlık geleceğine duyduğumuz inançla kutlu olsun.

Emin Koramaz

TMMOB Yönetim Kurulu Başkanı

CADI AVINA SON NEJDET ATALAY ARKADAŞIMIZ DERHAL SERBEST BIRAKILSIN

Bilindiği üzere siyasi iktidar, 15 Temmuz darbe girişiminin ardından darbe ve darbecilerle ilgisi olmayan ilerici, demokrat kesimleri de hedefleyerek adeta bir cadı avı yürütmektedir. Odamız üyesi, Diyarbakır Şubemizin eski Yönetim Kurulu Sekreterlerinden ve eski Batman Belediye Başkanı Nejdete Atalay arkadaşımız da keyfi bir şekilde tutuklanmıştır.

TMMOB Makina Mühendisleri Odası olarak Nejdete Atalay arkadaşımız, ailesi ve Diyarbakır Şubemiz ile dayanışma içinde olduğumuzu kamuoyuna duyuruyor, kendisinin derhal serbest bırakılmasını istiyoruz.

Hiçbir baskı bizi eşitlik, demokrasi, laiklik, barış, insan hakları mücadelesinden alıkoyamayacaktır.

Meslektaşımız Nejdete ATALAY derhal özgürlüğüne kavuşmalıdır.

Ali Ekber Çakar

TMMOB Makina Mühendisleri Odası Başkanı

MMO Adana Şube Başkanı Hasan Emir Kavi'den Lunapark uyarısı

ÖLÜMCÜL KAZA YAŞANMADAN ÖNLEM ALINMALI



Hasan Emir Kavi, Adana'da Lunapark'ta 11 kişinin yaralanması ile sonuçlanan kazaların bir daha yaşanmaması için çözümünün kamusal denetim olduğunu belirterek lunaparkların birer işyeri statüsünde olduğunu iş sağlığı ve güvenliği yasası kapsamında "Tehlikeli" sınıfta yer alan iş kolu olduğunu söyledi.

ADANA--TMMOB Makina Mühendisleri Odası (MMO) Adana Şube Yönetim Kurulu Başkanı Hasan Emir Kavi, sayıları her geçen gün artan lunapark ve eğlence alanlarında kullanılan tüm eğlence makinalarının yürürlükteki mevzuata göre aylık ve yıllık periyodik kontrollerinin yapılması, emniyet aksamalarının test edilmesinin gerektiğini söyledi. Kavi, "Ölümcül bir kaza yaşanmadan önlem alınmalı; çözüm kamusal denetim" dedi.

MMO Adana Şube Başkanı Hasan Emir Kavi, Adana'nın Çukurova ilçesi Güzelyalı Mahallesi Adnan Menderes Bulvarı'nda bulunan lunaparktaki kazada bu sefer can kaybı yaşanmadığını, 16 kişinin bulunduğu serbest düşüş aracının arızalanıp metrelerce yüksekten yere çakılması nedeniyle 11 kişinin yaralanarak hastaneye kaldırıldığını anımsattı. Özellikle hafta sonları kalabalıklar halinde eğlendikleri lunaparklarda; herhangi bir kaza veya yangın çıkması halinde güvenli bir şekilde boşaltılmasından, eğlence makinaları operatörlerinin eğitimlerine kadar denetlenmesi gereken birçok nokta bulunduğu dikkat çeken Kavi, çoğu zaman kaldırım taşları üzerine oturtulmuş, zeminlerine uygun bir şekilde montajı yapılmamış eğlence makinalarının vatandaşların can güvenliğini tehlikeye at-

tığına dikkat çekti. Hasan Emir Kavi yazılı açıklamasında şu görüşlere yer verdi :

AYLIK VE YILLIK PERİYODİK KONTROL ZORUNLU

"Sayıları her geçen gün artan lunapark ve eğlence alanlarında kullanılan atıklarınca, discovery, hızlı tren, adrenalin, gondol, dönme dolap gibi tüm eğlence makinalarının yürürlükte bulunan ilgili mevzuata göre aylık ve yıllık periyodik kontrollerinin yapılması, emniyet aksamalarının test edilmesi gerekmektedir. Ayrıca günlük olarak da eğlence makineleri işletmeye alınmadan önce, tüm emniyet tedbirlerinin çalıştığı tespit edilerek boşta çalıştırma işlemi yapılmalı ve bu kontroller yasal olarak kayıt altına alınmalıdır.

Bu tür iş yerleri belediyelerin ruhsatlandırma ve işyeri açma yönetmeliklerine tabidir. Fakat ilgili yönetmelikte de belirtildiği üzere iş sağlığı ve güvenliği yasasının gerekliliklerinin yerine getirilmesi gerektiği belirtilmektedir. Ayrıca bu tür eğlence merkezleri birer iş merkezidir. 6331 sayılı yasa iş sağlığı ve güvenliği yasası kapsamında "TEHLİKELİ" sınıfta yer alan iş koludur. Bu nedenle 6331 sayılı yasanın gerekliliklerini yerine getirme zorunluluğu bulunmaktadır.

Bu gereklilikler ise;

Çalışanların sağlık raporlarının alınarak işe uygunluğunun tespit edilmesi,

Çalışanlara iş sağlığı ve güvenliği konusunda eğitimler verilerek, iş yerine ait tehlike konusunda bilgilendirilmesi,

İş sağlığı ve güvenliğine yönelik profesyonel hizmet alınması, (İşyeri hekimi, iş güvenliği uzmanı bulundurulması).

Yapılan iş ve kullanılan ekipmanlar ile ilgili risk analizleri yapılarak, tehlikelerin belirlenmesi ve bu tehlikelere yönelik gerekli güvenlik önlemlerinin alınması,

Makina ve ekipmanların güvenliğine yönelik gerekli bakım ve periyodik kontrollerin sistematik olarak yapılmasıdır.

Tehlike seviyesi yüksek binlerce çocuk gittiği bu tür eğlence merkezlerinin bu şekilde başboş bırakılması, hiçbir denetim ve kontrolün yapılmaması, yukarıda belirtilen iş yasasının gerekliliklerinin yapılmaması çok üzücü ve kaygı vericidir.

LUNAPARKLARDA MÜHENDİS İSTİHDAMI ZORUNLUDUR

Ayrıca 14 Temmuz 2005 tarihli İşyeri Açma ve Çalışma Ruhsatlarına İlişkin 9207 Sayılı Yönetmeliğe göre sirk ve lunaparkta bulunan oyun ve eğlence makinalarının kontrol ve bakımından sorumlu olmak üzere, teknik bilgi ve yeterliğe sahip en az bir mühendis ve bir teknisyen bulundurulması zorunludur. İşletmeciler bu kuralı göz ardı etmekte, yetkililer de bu duruma ne yazık ki göz yummaktadır.

ÇÖZÜM : "KAMUSAL DENETİM"

Garantili ve güvenli çalışmayı taahhüt edecek olan test ve kontrol raporları ve periyodik kontrol raporlarının, düzenli olarak ilgili idareye sunulmadığı da yaygın bir gerçektir.



Ayrıca yaşanan acı kazalar da göstermiştir ki; düzenli aralıklarla yapılması gereken kontrollerin takibi yapılmadan, sadece ruhsat aşamasında istenen yetersiz evraklarla bu yerlerin güvenlikleri sağlanamaz. Bu noktada da sıkça hatırlattığımız üzere ilgili Belediyelere büyük sorumluluk düşmektedir.

Denetimlerini yaptırmayan, kâr hırsıyla hareket ederek makinaların bakım ve onarımlarını, günlük ve aylık periyodik kontrollerini ihmal eden işletmecilerin, "vatandaşlarımızın can ve mal güvenliğinden" sorumlu oldukları unutulmamalıdır. Bu konudaki mevzuatın ve çıkartılan yönetmeliklerin "kamusal denetim" ve "mühendislik uygulamalarını" dışlayan eksik düzenlemeler olduğunu hatırlatıyor; ilgili bakanlıkları ve yerel yönetimleri, acil tedbir almak üzere mevzuat düzenlemesi yapılması konusunda göreve çağırıyoruz."

Kavi, TMMOB Makina Mühendisleri Odası Adana Şubesi olarak; eğlence yerlerine işyeri ruhsatı düzenlenmesi, eğlence makinalarının mevzuatta tanımlı periyodik kontrollerinin yapılması, operatör ve bakım personelinin eğitilmesi konularında, uzman makina mühendislerine dayalı örgütlü yapılarıyla kamu adına ve kamu güvenliği için her zaman görev almaya hazır olduklarını da sözlerine ekledi.



EPDK yönetmeliklere uymayan Otogaz istasyonlarına idari para cezası uygulamasına başladı

MMO'DAN LPG OTOGAZ İSTASYONLARINA UYARI

TMMOB Makina Mühendisleri Odası LPG Otogaz istasyonlarında, sorumlu müdür bulundurma zorunluluğu konusunda uyarılarda bulundu.

ADANA - TMMOB Makine Mühendisleri (MMO) Adana Şubesi, LPG dolum tesislerinde ve otogaz istasyonlarında 5307 Sayılı Kanunun 16.ncı Maddesinin İlgili Hükmü uyarınca sorumlu müdür bulundurma zorunluluğu bulunduğunu, ilgili yasaya uymayan işletmelerde 2016 yılı için 88 bin 517 liraya kadar idari para cezaları uygulanabildiğini açıkladı.

MMO Adana Şubesi Yönetim Kurulu açıklamasında, 16.12.2012 tarihli ve 28499 sayılı Resmi Gazete'de yayımlanan "Sıvılaştırılmış Petrol Gazları (Lpg) Piyasası Eğitim Ve Sorumlu Müdür Yönetmeliği" nin 1.maddesi gereğince, sıvılaştırılmış petrol gazlarının (LPG) dağıtımı, taşınması, depolanması, dolumu, bayiliği ile LPG tüpü imalatı, LPG tüpü muayenesi, tamiri ve bakımı ile LPG tesisatı projelendirme ve imalat faaliyetlerinde yer alan personelin eğitime ve sıvılaştırılmış petrol gazları (LPG) piyasasında görev alacak sorumlu müdürlerin yetki, sorumluluk ve niteliklerinin belirlenmesine ilişkin usul ve esaslarının düzenlendiğine dikkat çekildi ve şu görüşlere yer verildi:

"Yönetmelik 2.maddesinde; Yönetmelik sıvılaştırılmış petrol gazları (LPG) piyasasında görev yapacak sorumlu müdürleri, tanker şoförlerini, dolum personelinin, tüp dolum personelinin, tüp dağıtım araçlarının şoförleri ve tüp dağıtım personelinin, tanker dolum personelinin, test ve muayene elemanları ve otogaz LPG dolum personelinin, pompacılar ile tesisat, projelendirme ve imalatında görev alan diğer personeli kapsamaktadır.

Yönetmelik gereği eğitimli personel çalıştırma zorunluluğu getirilmiş olup, bu kapsamda görev yapacak personelin ;

a) Otogaz istasyonunda ve dolum tesisinde görev yapacak sorumlu müdürlerin TMMOB'a bağlı Meslek Odaları tarafından düzenlenecek eğitim programlarına katılarak Sorumlu Müdür Sertifikası almaları,

b) LPG tesisatı projelendirme ve imalat faaliyetlerinde yer alan personelin TMMOB'a bağlı Meslek Odaları tarafından düzenlenecek eğitim programlarına katılarak LPG Yetkili

Teknik Personel Sertifikası almaları şartı aranmakta olup, Lisans sahipleri, sertifikası olmayan personel çalıştıramazlar, LPG Yetkili Teknik Personel Sertifikası bulunmayanlara tesisat projelendirme ve imalat görevi veremezler diye yönetmelikte açıkça belirtilmiştir."

MMO Adana Şubesi, 10 Mayıs 2006 tarihli ve 26164 sayılı Resmî Gazete'de yayımlanan "Sıvılaştırılmış Petrol Gazları (LPG) Piyasasında Yapılacak Denetimler İle Ön Araştırma Ve Soruşturmalarda Takip Edilecek Usul Ve Esaslar Hakkında Yönetmelikte Değişiklik Yapılmasına Dair" yönetmeliğe uymayan işletmelere uygulanacak olan cezai yaptırımların belirlendiği ifade edildi. Açıklamada, "Yönetmeliğe uygun hareket etmeyen gerçek veya tüzel kişiye soruşturma açılarak, ve soruşturma bildirilerek, varsa ilgili mevzuat hükümlerine aykırılığın 15 (onbeş) günlük süre içinde giderilmesi gerektiği, aksi halde yapılmakta olan piyasa faaliyetinin geçici bir süre için durdurulabileceği veya lisan-sının doğrudan iptal edilebileceği ihbar edilir. Kanununun 17. nci maddesinin ikinci ve beşinci fıkraları kapsamına giren hallerde bahse konu ihbarda bulunulmadan işlem tesis edilir." ilgili gerçek veya tüzel kişinin yazılı savunmasını, kendi görüşüyle birlikte Başkanlığa sunar. Kurul, yazılı savunma ve konuya ilişkin Daire Başkanlığı görüşünü inceleyerek kararını verir. İlgili mevzuat hükümlerine aykırılığın Kurul tarafından sabit görülmesi halinde, ilgili kanunlarda öngörülen ceza ve yaptırımların uygulanması kararlaştırılır." İfadelerine yer verildi.

İDARİ PARA CEZASI UYGULAMASI

MMO Adana Şubesi, bu alanda faaliyet yürüten işletmelerin cezai yaptırımlara maruz kalmaması için, TMMOB tarafından yetkilendirilmiş Sorumlu Müdür bulundurmasının gerekli ve zorunlu olduğunu hatırlatarak işletmeleri uyardı.

Öte yandan, Enerji Piyasası Düzenleme Kurulu (EPDK) tarafından LPG Otogaz istasyonlarında denetimlere başlandığı, başta Hatay olmak üzere bölge illerinde bir çok istasyona idari para cezası kestiği bildirildi.



FORKLİFT OPERATÖRÜ YETİŞTİRME KURSU TEMSA`DA YAPILDI

11-15 Temmuz 2016 tarihleri arasında, Temsa`da "İş Makinaları Forklift Operatörü Yetiştirme Kursu" MMO Adana Şube Teknik Görevlisi Halil Bulucu`nun eğitmenliği ve 15 çalışanın katılımıyla yapıldı.

İŞ MAKİNALARI FORKLİFT OPERATÖRÜ YETİŞTİRME KURSU YAPILDI



01-05 Ağustos 2016 tarihleri arasında, MMO Adana Şube Eğitim Salonu`nda devam edecek olan "İş Makinaları Forklift Operatörü Yetiştirme Kursu" MMO Adana Şube Teknik Görevlisi Halil Bulucu`nun eğitmenliği ve 8 kursiyerin katılımıyla yapıldı.

İŞARETÇİ VE SAPANCI KURSU MMO ADANA ŞUBESİ`NDE YAPILDI



08-09 Ağustos 2016 tarihlerinde, MMO Adana Şube Eğitim Salonunda, "İşaretçi ve Sapancı Kursu" MMO Adana Şube Teknik Görevlisi Burçak Koruyucu`nun eğitmenliği ve 11 kursiyerin katılımıyla yapıldı.

LPG DOLUM BOŞALTIM PERSONELİ KURSU YAPILDI



9-10 Ağustos 2016 tarihlerinde, MMO Adana Şube Eğitim Salonu`nda "LPG Dolum Boşaltım Personeli Kursu" MMO Adana Şube Teknik Görevlisi Burçak Koruyucu`nun eğitmenliği ve 11 kursiyerin katılımıyla yapıldı.



TAVAN VİNCİ OPERATÖRÜ YETİŞTİRME KURSU YAPILDI

11-12-13 Ağustos 2016 tarihlerinde, MMO Adana Şube Eğitim Salonu`nda "Tavan Vinci Operatörü Yetiştirme Kursu" MMO Adana Şube Teknik Görevlisi Burçak Koruyucu`nun eğitmenliği ve 19 kursiyerin katılımıyla yapıldı.



NİĞDE DİTAŞ A.Ş. DE TAVAN VİNCİ OPERATÖRÜ YETİŞTİRME KURSU YAPILDI

19/20/21 Ağustos 2016 tarihlerinde, Niğde DİTAŞ A.Ş. Eğitim Salonu`nda "Tavan Vinci Operatörü Yetiştirme Kursu" MMO Adana Şube Teknik Görevlisi Burçak Koruyucu`nun eğitmenliği ve 15 kursiyerin katılımıyla yapıldı.

MMO HATAY İL TEMSİLCİLİĞİNDE LPG DOLUM BOŞALTIM PERSONELİ KURSU YAPILDI



24/25 Ağustos 2016 tarihlerinde, MMO Hatay İl Temsilciliğinde "LPG Dolum Boşaltım Personeli Kursu" MMO Hatay İl Temsilciliği Teknik Görevlisi Tolga Temizsoy`un eğitmenliği ve 13 kursiyerin katılımıyla yapıldı.

LPG TAŞIMA PERSONELİ KURSU YAPILDI

31 Ağustos 2016 tarihinde, MMO Adana Şube Eğitim Salonu'nda "LPG Taşıma Personeli Kursu" MMO Adana Şube Teknik Görevlisi Burçak Koruyucu'nun eğitmenliği ve 11 kursiyerin katılımıyla yapıldı.

**İŞ MAKİNALARI FORKLİFT OPERATÖRÜ YETİŞTİRME KURSU MARSAN'DA YAPILDI**

05-09 Eylül 2016 tarihleri arasında, Marsa Yağ San. Ve Tic. A.Ş. de "İş Makinaları Forklift Operatörü Yetiştirme Kursu" MMO Adana Şube Teknik Görevlisi Halil Bulucu'nun eğitmenliği ve 26 kursiyerin katılımıyla yapıldı.

MMO NİĞDE İL TEMSİLCİLİĞİNDE LPG DOLUM BOŞALTIM PERSONELİ KURSU YAPILDI

21 Eylül 2016 tarihinde, MMO Niğde İl Temsilciliğinde "LPG Dolum Boşaltım Personeli Kursu" MMO Niğde İl Temsilciliği Teknik Görevlisi Bekir Tunç'un eğitmenliği ve 8 kursiyerin katılımıyla yapıldı.

MMO NİĞDE İL TEMSİLCİLİĞİNDE GENEL ÜYE TOPLANTISI YAPILDI

27 Eylül 2016 tarihinde, MMO Adana Şube Yönetim Kurulu Başkanı Hasan Emir KAVİ, Şube Yönetim Kurulu Sekreter Üyesi Hüseyin KALANTAR, MMO Niğde İl Temsilciliği Yürütme Kurulu Üyeleri ve üyelerimizin katılımı ile MMO Niğde İl Temsilciliğinde Genel Üye Toplantısı yapıldı.

İŞ MAKİNALARI FORKLİFT OPERATÖRÜ YETİŞTİRME KURSU YAPILDI.

26-30 Eylül 2016 tarihleri arasında, MMO Adana Şube Eğitim Salonu'nda gerçekleşen "İş Makinaları Forklift Operatörü Yetiştirme Kursu" MMO Adana Şube Teknik Görevlisi Burçak Koruyucu'nun eğitmenliği ve 14 kursiyerin katılımıyla tamamlandı

“ULUSLARARASI İŞGÜCÜ KANUNU TASARISI” FORUMU DÜZENLENDİ



Türk Mühendis ve Mimar Odaları Birliği, TBMM gündeminde görüşülecek olan "Uluslararası İşgücü Kanunu Tasarısı"na ilişkin görüşlerini Makina Mühendisleri Odası Suat Sezai Gürü Salonu'nda 11 Temmuz 2016 tarihinde düzenlenen forumla üye ve yöneticileriyle paylaştı.

TMMOB Yönetim Kurulu Başkanı Emin Koramaz'ın açış konuşması ile başlayan forumun moderatörlüğünü TMMOB YK eski Başkanı Mehmet Soğancı yaptı.

Ekonominin kapsadığı bütün sektörler için kamusal nitelikli meslek, uzmanlık alanları bulunan TMMOB ve bağlı odalarının yetkilerini, ülkemiz ve mühendislik, mimarlık ve şehir plancılığı birikimimiz aleyhine yeniden

düzenlemeyi öngören tasarının Meclis gündeminden çekilmesi gerekliliğinin vurgulandığı forumda sırasıyla Ali Ekber Çakar, Haydar İlker, İsmet Çebi, Tevfik Kızılkaya, Le-man Arman, Özden Güngör, TMMOB Genel Sekreteri Der-sim Gül, Hatice Genç, Halil Salmanlı, Kadir Dağhan, Yaşar Üzümcü ve Ali Fahri Özten söz aldılar.

Teoman Öztürk'ün de anıldığı forum, TMMOB Yöne-tim Kurulu Başkanı Koramaz'ın değerlendirmesiyle son buldu.

MMO ÖĞRENCİ ÜYE KAMPI 2016 BAŞARIYLA TAMAMLANDI

Makina Mühendisleri Odası Öğrenci Üye Kampı 2016, 27 Ağustos-3 Eylül 2016 tarihlerinde Balıkesir Edremit Altınkum'da gerçekleştirildi.



TMMOB Yönetim Kurulu Başkanı Emin Koramaz, MMO Yönetim Kurulu Başkanı Ali Ekber Çakar, Bursa Şube Yönetim Kurulu Başkanı İbrahim Mart ve Edremit Temsilcilik yürütme kurulu üyelerinin katılımıyla gerçekleştirilen açılış 27 Ağustos Cumartesi günü gerçekleştirildi.

Kampın açılış konuşmasını MMO Yönetim Kurulu Başkanı Ali Ekber Çakar yaptı. Çakar, 1996 yılında başlayan öğrenci üye çalışmalarının iki yılda bir düzenlenen öğrenci üye kurultayları ve bu kamp ile sürdüğünü belirtti ve emeği geçen herkese teşekkür etti.

Oda Başkanı konuşmasında özetle, bu kampın öğrenci üyelerin Oda kültür ve perspektiflerini kavramaları, birbirleriyle kaynaşmaları ve mühendislik sorunları ile ülke ve dünya analizini birlikte yapabilmeye katkı sağlamasını, verimli, eğlenceli, dostça bir ortamda geçmesini diledi.

Kamp boyunca düzenlenen ve moderatörlüklerini öğrenci üyelerin yaptığı oturumlarda birçok konu ele alındı. Sırasıyla "Dünden Bugüne TMMOB Mücadelesi" – Emin Koramaz ve Mehmet Soğancı; "Alternatif Medyanın Ekonomi Politikası" – Onur Kılıç, Defne Özönur, Ulaş Aydın; "Ortadoğu'da Son Gelişmeler" – M.Kemal Erdemol, Necdet Atalay; "Hepimiz Edebiyattan Geldik" – Ercan Kesal, Mahir Ünsal Eriş; "Yeni Teknolojiler ve Paylaşım Ekonomisi" – Hayri Kozanoğlu; "Darbe ve Demokrasi" – Melih Pekdemir; "Eğitimde Gericileşme ve Laiklik Mücadelesi" – Ünal Özmen, Feray Aydoğan söyleşileri gerçekleştirildi.

"MMO Öğrenci Üye Örgütlülüğü ve Kamp Değerlendirmesi" başlıklı oturumda Kamp değerlendirmesinde tüm katılımcıların kampa yönelik görüşleri alındı, kamp yönetiminin düşünceleri öğrenci üyeler ile paylaşıldı.

Kampta "Meraklısına Dersler" oluşturularak İşçi Sağlığı ve İş Güvenliği, Enerji politikaları, Diyalektik ve Edebiyat konularında gönüllü öğrencilere dersler verildi.

Lider Eğitimci eşliğinde de "Tanışma ve Sosyal Ağlar Atölyesi", "MMO Amça, Katkı ve Aidiyet Atölyesi", Toplumsal Cinsiyet Atölyesi", "Karar Verme Atölyesi" ve "Termodinamik Atölyesi" yapıldı.

Murat Meriç kampın son günü "Müzikli Türkiye tarihi" söyleşisinden sonra Eski 45'likler ile müzik dinletisi yapıldı.

Kampta ayrıca Şahin Deresi Kanyonu, Zeus Altarı ve Adatepe Zeytinyağı Müzesine geziler düzenlendi, Edremit koylarında tekne turuna çıkıldı.

Bilgi yarışması, satranç, tavla, halat çekme turnuvaları, yüzme, yumurta ve çuval yarışlarının "MMO 2016 Yaz Olimpiyat Oyunları" adı altında düzenlendiği kampta, yarışmalarda birinci gelen kişi, grup ve takımlara kupa, madalya, kitap vb. armağanlar verildi.

Öğrenci üyeler tarafından günlük kamp gazetesi hazırlandı. Kampta yaşananları mizahi bir dille anlatan Kamp TV izlendi.

TMMOB 44. DÖNEM 1. DANIŞMA KURULU TOPLANTISI YAPILDI

TMMOB 44. Dönem 1. Danışma Kurulu toplantısı 24 Eylül 2016 tarihinde İMO Teoman Öztürk Toplantı Salonu'nda yapıldı. TMMOB Yönetim Kurulu Başkanı Emin Koramaz'ın açış konuşmasıyla başlayan toplantıda, ülke gündemi ve TMMOB çalışmaları değerlendirildi. Danışma Kurulu toplantısına 346 kişi katıldı.



TMMOB Yönetim Kurulu Başkanı Emin Koramaz, açılış konuşmasında 15 Temmuz darbe girişimi, OHAL, cadı avına dönüşen görevden almalar konularına değindi. TMMOB'nin çalışma programıyla belirlenen mücadele alanları konusunda da bilgi veren Koramaz, TMMOB'nin Emek ve Demokrasi Güçbirliği'nden ayrılma gerekçelerini de anlattı.

ANAYASA MAHKEMESİ, TMMOB'NİN ULUSLARARASI ETKİNLİKLERE KATILIMINI BAKANLIK İZİNİNE BAĞLAYAN EK MADDEYİ İPTAL ETTİ



Türk Mühendis ve Mimar Odaları Birliğince (TMMOB) veya bağlı Odalarca katılım sağlanması düşünülen uluslararası toplantı ve kongreler öncesinde Çevre ve Şehircilik Bakanlığı'ndan izin alınması gerektiğini belirten işlemin iptali talebiyle açılan davada, itiraz konusu kuralın Anayasa'ya aykırılık iddiasını inceleyen Anayasa Mahkemesi, 6235 sayılı TMMOB Kanunu'nun Ek 1. Maddesini iptal etti.

TMMOB ve Mimarlar Odası, 6235 sayılı Türk Mühendis ve Mimar Odaları Birliği Kanunu'na, 19.4.1983 tarihli ve 66 sayılı Kanun Hükmünde Kararname'nin 12. maddesiyle eklenen ek 1. maddenin, Anayasa'nın 135. maddesine aykırılığını ileri sürerek iptaline ve yürürlüğünün durdurulmasına karar verilmesi talebiyle dava açmıştı.

İptali istenilen Kanun'un itiraz konusu ek 1. maddesi şöyleydi: "Türk Mühendis ve Mimar Odaları Birliğini veya Odaları temsil etmek üzere uluslararası toplantı ve kongrelere katılmak, Bayındırlık Bakanlığı'ndan izin alınmasına bağlıdır. Bu izin verilmeden önce, İçişleri ve Dışişleri Bakanlıkları ile toplantı ve kongrenin konusuna göre diğer ilgili Bakanlıkların görüşleri de alınabilir."

Anayasa Mahkemesi'nin iptal gerekçesinde; "TMMOB veya Odaların uluslararası toplantı ve kongrelere temsilci gönderebilmesini idari ve mali denetim yetkisini açacak biçimde Bakanlığın iznine tabi kılan kural, Anayasa'nın 135. maddesine aykırıdır" denildi.

SANAYİNİN SORUNLARI VE ANALİZLERİ (XVIII)

FİYATLAR SANAYİDE 1, HİZMETLERDE 2 ARTIYOR

Makina Mühendisleri Odası araştırmasına göre sanayide fiyatlar hız kaybederken hizmetlerin fiyatları sanayiye yüzde 54 geçti

TMMOB Makina Mühendisleri Odası (MMO), her ay iktisatçı-yazar Mustafa Sönmez'in katkısıyla hazırladığı sanayinin sorunları bülteninin bülteninin on sekizincisini "Sanayide Fiyatlar" sorunu" na ayırdı.

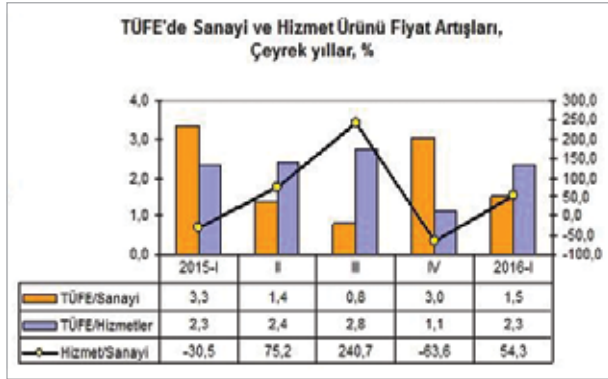

Merkez Bankası, TÜİK, Dünya Bankası, Hazine verileri kullanılarak yapılan araştırmada, özellikle 2016`da ortaya çıkan sanayi fiyatlarında hissedilir düşüşün nedenleri araştırıldı. Sanayi ürünü fiyatlarının üretici ve tüketici boyutlarının araştırıldığı araştırmada, hizmetler sektörü fiyatlarının sanayi fiyatlarını katladığına dikkat çekildi.

Araştırmanın bulgularının satır başları şöyle ifade edildi:

Son yıllardaki eğilimin tersine 2016`da sanayi ürünlerinin fiyatlarındaki artışlar yavaşladı, hatta hizmetlerdeki fiyatların yarısında kaldı. 2016`nın ilk 5 ayının birikimli enflasyonu, sanayi fiyatlarının (Yurtiçi ÜFE) 2,5 puan gerileyerek yüzde 2,8`e indiğini gösteriyor. Sadece imalat sanayisi alındığında fiyat düşüşleri ilk 5 ayda 2 puanı buldu. Tüketici enflasyonuna bakıldığında Mayıs ayı itibarıyla sanayi mallarının yıllık fiyatları 1 artarken hizmet fiyatlarının 2 arttı.

2015`in ilk 5 ayına göre sanayi fiyatlarında yaşanan bu dikkate değer azalmada, gıda fiyatlarındaki düşüş dikkat çekti. Özellikle sebze-meyve, et fiyatlarındaki fiyat azalmaları, gıda enflasyonunda önemli bir gerileme yarattı.

Tarımın iyi bir sezon geçirmesinin yanı sıra, Rusya`ya ihracata konulan ambargo ile iç pazara dönüş, işlenmemiş gıda fiyatı düşüşlerinde etkili oldu.

Öte yandan dünyadaki ekonomik daralmanın etkili bir büyüme ivmesi yakalayamamasının etkisiyle düşük seyreten enerji, tarım ürünleri ve metal-maden fiyatları da içeride sanayi fiyatlarının yatay seyrinde etkili oldu.

2013 sonrası yaşanan dolar/TL paritesindeki yükseliş, sanayinin birçok alt dalında, özellikle ithal girdi, ara malı ve makineye yüksek bağımlı alt sektörlerde önemli fiyat artışlarına yol açmışken, 2016`nın ilk yarısında bu etki ucuzlayan dolar ile azaldı.

2016`nın ilk 5 ayında yaşanan dolar fiyatındaki düşüş, sanayinin maliyet ve ürün fiyatlarının gerilemesinde de etkili oldu.

Bütün bu iç ve dış faktörlerin etkisiyle, sanayi ürünlerinin fiyatlarında yaşanan yatay seyrin, 2016`nın ikinci yarısında da etkili olması bekleniyor.

Döviz kurunun birikimli etkilerinin yavaşlamasıyla tüketicinin kullandığı sanayi ürünlerinin enflasyonu son 8 ayın en düşük düzeyine indi.

Yurt içi üretici fiyatlarında yıllık artış Mayıs itibarıyla, yüzde 3,2`e düştü. Yıllık enerji enflasyonu yüzde 1,65`e indi. Gıda ve alkolsüz içecekler grubu yıllık enflasyonu yüzde 2,5 ile düşük seyrini korudu. Ancak, işlenmiş gıda yıllık enflasyonu yüzde 8,7 ile yüksek seyrediyor.

Sanayi fiyatlarındaki yataylık, tüketicinin kullandığı sanayi ürünlerinin fiyatlarında yaşanırken, tüketicinin kullandığı konut ve hizmet ürünlerinde ise fiyatlar belli katlıklarını koruyor. Hem kira hem konut ile ilgili harcamalar, sağlık, eğitim gibi hizmetlerin fiyatlarında inişler yerine çıkışlar gözleniyor. Rusya`nın ambargosunun etkisiyle yaşanan ziyaretçi azalmasının sonucunda, konaklama ve paket tur fiyatları ise gerilemiş durumda.

Vergi ağırlıklı sigara-içki fiyatlarındaki artışlar, tüketici fiyatlarını ayrıca yukarı çeken kalemler olmaya devam ediyor.

SANAYİNİN SORUNLARI VE ANALİZLERİ (XIX)

ASKER-POLİS BÜTÇELERİ, EĞİTİM, SAĞLIK BÜTÇELERİNİ GEÇİYOR

Makina Mühendisleri Odası'nın silah sanayisi araştırmasına göre, sanayinin genelinin yaşadığı ithalata bağlılık sorununu silah sanayisi de yaşıyor. Dünyanın ilk 100 silah sanayisi firmasının arasına Türkiye'den ancak Aselsan ile Tusaş girebildi.

TMMOB Makina Mühendisleri Odası (MMO), her ay iktisatçı-yazar Mustafa Sönmez'in katkısıyla hazırladığı sanayinin sorunları bülteninin bülteninin on dokuzuncusunu "Asker - Polis Harcamaları ve Silah Sanayisi" sorunu" na ayırdı.

SIPRI, Milli Savunma Bakanlığı, Maliye, Hazine, İSO verileri kullanılarak yapılan araştırmada, dünyada ve Türkiye'de askeri harcamalar araştırılırken, silah endüstrisinin durumu da incelendi.

Araştırmanın temel bulguları şöyle:

2015'te en yüksek askeri harcamayı 596 milyar dolar ile "dünyanın jandarması" sayılan ABD yaptı. Bu, kişi başına yıllık 1.854 dolar harcama demek ve aynı zamanda ABD milli gelirinin yüzde 3,3'ü büyüklüğünde bir askeri harcama anlamına geliyor. ABD'nin tek başına, dünya askeri harcamalarının yarısını gerçekleştirdiği tahmin ediliyor.

SIPRI verilerine göre 2015'te Türkiye 15 milyar dolarlık askeri harcama yaptı ve kişi başına harcaması 200 doların altında gerçekleşti. İsrail'de bu harcama kişi başına 2 bin dolara yaklaşıyor.

Türkiye'nin askeri harcamaları milli gelirinin yüzde 2-2,5'i arasında değişiyor. Buna iç güvenlik bütçeleri eklendiğinde geniş anlamda asker-polis harcamaları ülke milli gelirinin yüzde 4-5'ini buluyor. Ülkede sağlığın ve eğitimin her birine ayrılan bütçe milli gelirin yüzde 4'ü dolayındadır ve asker-polis harcamalarının altında kalmaktadır.

Silah ihracatında, 2015'te ilk sırayı 10,5 milyar dolar ihracat ile ABD aldı. 2014 yılına ait küresel savunma-havacılık firmalarından ilk 100'ünün toplam satışları 1,5 trilyon dolara ulaşırken, bunun yüzde 30'unun silah satışlarından olduğu anlaşıldı. İlk 100 SHS firmasının 45'i ABD kökenli global firmalara ait.

İlk 100'e girebilen Türk firması sayısı ise 2'dir. Bunlardan Aselsan 73'üncü, Tusaş 89'ncü sıralarda yer alıyor.

Türkiye'nin askeri ve iç güvenlik harcamaları 30-32 milyar dolar. Bu bütçenin 7-8 milyar doları içeriden ve dışarıdan alınan silah ve mühimmata ayrılıyor.

Silah sanayininin 40 yıla yakın bir geçmişi var. MKEK, en kıdemli üretici aktör olarak sektördeki varlığını sürdürürken ağırlık, T.Silahlı Kuvvetler Vakfı TSKGV firmalarının. Vakıf'ın 6 adet iştirakinin 4 tanesi Aselsan, Tusaş/Tai, Havelsan, Roketsan İSO 500 Büyük Sana-yi Kuruluşu sıralamasında her yıl yer alıyor ve sektör cirosundaki payları yüzde 50'yi aşıyor.

Silah sanayinde özel sektör firmalarının en büyüklüğü, sanayinin egemenlerinden Koç grubu'na ait. Nuro, sektörün önde gelen gruplarından bir başkası.

2015'in en büyük ilk 500 firması arasına giren, 7 firmasının satışları 9 milyar TL'ye yaklaşırken ilk 500 toplamında yüzde 2'lik bir yer tuttıkları görüldü. Bu da sektörün sanıldığı kadar büyük bir yer tutmadığını gösteriyor.

Bulgular, sektör ihracatının sektör ithalatının ancak dörtte birini karşılayacak boyutta olduğunu, sektörün dışa bağımlılığının yüksek boyutlarda olduğunu gösteriyor.

MMO araştırmasında asker-polis harcamaları ve silah sanayisi ile ilgili şu değerlendirme de yer aldı: "Silahlanmanın azaltılması, genelde ise asker ve polis harcamalarına ayrılan bütçelerin azaltılıp bu kaynakların sosyal alanlarda kullanılması, sanayinin de bu doğrultuda şekillenmesi, ancak ve ancak "Yurtta sulh, cihanda sulh" şiarının hayata geçirilmesiyle mümkün olur.

Türkiye, içeride ve dışarıda barış iklimini hâkim kıldıkça, silahlanma da, silahı içeriden tedarik etmek için silah endüstrisini geliştirme gayretleri de "kabul edilebilir" sınırlarda kalacak, en azından sosyal bütçelerin sınırlarını zorlamayacaktır."

SANAYİNİN SORUNLARI VE ANALİZLERİ (XX)

SANAYİNİN BORÇ YÜKÜ AĞIRLAŞIYOR...

Makina Mühendisleri Odası açıkladı: Sanayinin borç yükü 450 milyar TL`yi aştı ve borçların üçte biri döviz borcu.

- Sanayi, özkaynaklarının yüzde 150 üstünde borçlanarak çarklarını döndürmeye çalışıyor. Yatırım için kaynak yetmiyor. Sanayi kârının yüzde 63`ü faize gidiyor.

TMMOB Makina Mühendisleri Odası (MMO), her ay iktisatçı-yazar Mustafa Sönmez'in katkısıyla hazırladığı sanayinin sorunları bülteninin bülteninin yirmincisini "Sanayinin Ağırlaşan Borç Yükü" konusuna ayırdı.

Merkez Bankası, BDDK, Hazine ve İSO verileri kullanarak yapılan araştırmada sanayi firmalarının özkaynaklarına göre aşırı ölçüde kredi-borç kullandıkları ve artan faiz ile döviz kuru nedeniyle kırılabilirliklerinin hızla arttığı belirtildi.

Araştırmanın bulguları şu başlıklarla ifade edildi;

Borç/özkaynak oranı yüzde 70 olarak tüm dünyada "norm" kabul edilirken, özkaynağı yetersiz Türkiye'nin sanayi firmalarında bu oran 2000'lerin başlarında yüzde 80 dolaylarında seyretmiş, 2014'te yüzde 132'ye, 2015'te ise yüzde 150'nin üstüne çıkmıştır.

Türkiye'nin en büyük ilk 500 şirketinin 2015'te öz kaynakları 203 milyar TL iken borçları 306 milyar TL olarak saptanmıştır. Çoğu KOBİ olan ikinci 500 büyük sanayi şirketinin ise özkaynağı 35 milyar TL'ye yakın iken bu firmaların borç stokları 56 milyar TL'ye yakındır.

Dolayısıyla ilk 1000 sanayi şirketinin özkaynakları 238 milyar TL'yi, borçları 361 milyar TL'yi buluyor. Bu da 1000 sanayi şirketinin borç/özkaynak oranının yüzde 150'nin üstüne çıkması demek ve yüzde 70'lik normların çok üstünde.

Bu 1000 firmanın dışında kalan küçük sanayi firmalarının borç yükünün, sanayinin borç stokunu dörtte bir artırmış olması varsayımında, imalat sanayiinin toplam borç yükünü 450 milyar TL olarak tahmin etmek mümkündür.

Bu borç stokunun ise yüzde 30'unun döviz kredisi olması, sanayi firmalarının yurt içinden 43 milyar dolarlık dövizle borç yükü anlamını taşımaktadır.

Buna yurt dışından sağlanan tahminin 40 milyar dolarlık kaynak eklendiğinde, sektörün döviz yükümlülüğünün

83 milyar doları bulunduğu söylenebilir. Bu yük, dolar kurundaki her artışın, sanayi için kur zararı olduğu anlamına da gelmektedir.

Sanayide oluşan faaliyet karının büyük bir bölümü finansman giderine gidiyor. Öyle ki en büyük 500 sanayi firmasının 2015 yılında elde ettiği 44 milyar kârın 28 milyar lirasını, bir başka ifadeyle yüzde 63,4'ünü finansman gideri olarak kaybettiği gözlemlendi. Bunun, sürdürülebilir bir durum olmadığı açık.

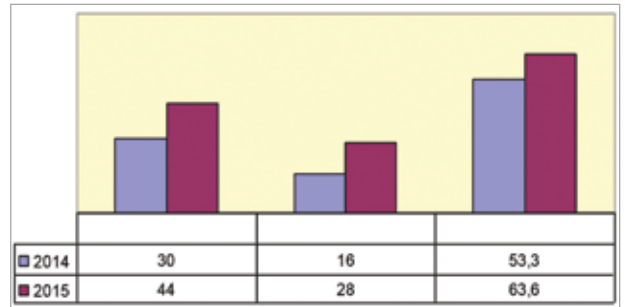

Kaynak : En Büyük 500 Sanayi Firma verileri

Merkezi bütçeye, bir tür "paralel" olarak oluşturulan Varlık Fonu'nun işletilmesinin genelde finans iklimini, özelde sanayi firmalarını ne yönde etkileyeceği de merak konusudur. Çoğu, İşsizlik Sigortası Fonu kaynaklarını ve özelleştirme gelirlerini kullanarak oluşturulacak Varlık Fonu'nun sanayiden çok, sürdürülen "mega proje" etiketli altyapı yatırımları için kullanılacağı bildirilmektedir. Bu da sanayinin beklentilerine pek uyumlu bir tercih değildir.

" TÜBİTAK VE GERÇEKLER ! BİLİM BİZE EMANET "

Ülkemiz, tüm cumhuriyet tarihi boyunca hiç görülmemiş gerici bir karanlık altında. Bilerek ve istenerek tarikatların, cemaatlerin, dinci-mezhepçi grupların önü açılarak toplumsal hayatı ele geçirmelerine göz yumuluyor, yardım ediliyor. Hayatın her alanında şeriat kuralları 'milli irade' ye dayandırılarak toplumun her kesimine dayatılıyor. İmamhatip okulların önü açılarak ülkeyi islami usullere göre dizayn edecek din adamlarının sayısı artırılıyor. Ve bu din adamları devletin her kademesindeki kadrolara yerleştiriliyor.

Bu dinci-cemaatçi kadroların varlığını son süreçte yaşadığımız darbe girişiminde de alenen gördük. 14 yıl boyunca AKP, Cemaat kadrolarını devletin her alanına yerleştirdi. Ortaklaştıkları gerici bir Türkiye kurma hayaliyle yıllar boyunca ülkeyi birlikte yönettiler. 2012'den itibaren başlayan aralarındaki çatışma nedeniyle de AKP cemaat kadrolarını tasfiye edip aynı zihniyetteki kendi kadrolarını yerleştirmeye başladı. Son süreçte darbe bahanesiyle de bu durum zirve noktaya ulaştı ve binlerce insan FETÖ'cü olduğu gerekçesiyle buldukları mevki ve görevden uzaklaştırıldı. Yani darbe girişiminin ardından bir de AKP'nin sivil darbese tanıklık ettik.

Devletin hemen hemen bütün kurumları bu sivil darbe girişiminden etkilendi. Ülkenin 'bilimsel ve teknolojik araştırma kurumu' olan TÜBİTAK'ta bile devletin dinci-gerici-cemaatçi kadrolarının varlığını gördük. Darbe girişiminden bugüne kadar yaklaşık 400 kişinin TÜBİTAK'taki görevlerine son verildi.

Ülkedeki diğer birçok kurum gibi TÜBİTAK da özellikle son 14 yıldır mevcut hükümetin elini güçlendirecek bir araç haline getirilmeye çalışılıyor. İktidarın dinci gerici kendini ayakta tutabilmek için kullandığı şu dönemlerde TÜBİTAK, gençliği 'dindar ve kindar' olarak yetiştirebilmek için kullanılacak en iyi araçlardan biri. Temiz zihniyetleri karartıp bilimden tamamen uzaklaştırmak 'Yeni Osmanlı'cı zihniyetin temel ayaklarından belki de en önemlisi.

14 yıllık tarihsel sürece baktığımızda görevi bilim insanları yetiştirmek ve bilimsel projeleri destekleyip kaynak sağlamak olan bu kurumun gitgide misyon değiştirerek adeta 'ibadetleri daha kolay yerine getirmeyi sağlayacak araçlar üretme' veya gerektiğinde 'tapeleri aklayıp iktidarın sicilini temizlemek' gibi görevler edindiğini görebiliriz.

2016'da ise bu değişim, TÜBİTAK'ın Orta Öğretim Proje Yarışması'na 'Değerler Eğitimi' kategorisinin eklenmesiyle zirveye ulaştı. Cuma namazının sosyalleşmeye ve toplumsallaşmaya etkisi, tebessüm ve selamın temiz dünyalara

etkisinin araştırılması, insanı hor gören iyiliği zor görür, EKG önlüğü ile mahremiyeti korumak, Osmanlıca mezar taşlarının okunması ve günümüz Türkçe' sine çevrilmesi gibi projeler bu yarışmada 'sunulmaya değer projeler' olarak finalde yarıştı.

Gerçekten bilime ve teknolojiye hizmet eden projeler de TÜBİTAK tarafından faydasız bulunup başka ülkelerde decelerle ödüllendiriliyor. Buna en yakın zamanlı örnek olarak Antalya TED Koleji 10. sınıf öğrencisi Mehmet Can Dursun ile 11. sınıf İrfan Efe Boztepe'nin projelerini verebiliriz. Bu öğrenciler yine TÜBİTAK'ın düzenlediği bir yarışmada 'şeker hastalarının iyileşmeyen yaraları için atık yengeç ve karides kabuklarından yara bandı' projeleriyle yarıştılar ve TÜBİTAK Değerlendirme Heyeti tarafından sergilenmeye bile layık görülmediler ve sorulan sorulara da hiçbir bilimsel kriter çerçevesinde gerekçe gösteremediler. Bunun ardından öğrenciler projelerini ABD'de 'Genius Olimpiyatları'na gönderdiler ve kendi ülkesinde beğenilmeyen proje orada 2 bin 450 proje arasından birincilikle ayrıldı.

Bu gerici değişim yine TÜBİTAK'ın yayınlarında da çok açık bir şekilde görülüyor. Yıllarca Evrim Kuramı'nı yayınlarından eksik etmeyen TÜBİTAK 2013 yılının başında Popüler Bilim Yayınları'nın kitap satış arşivinde bulunan ve Evrim kuramını açıklayan kitapların basım ve satışını durdurdu.

Bunlar da yetmedi 2014'te TÜBİTAK ULAKBİM Müdür Yardımcılığı görevine imamhatip lisesi ve ilahiyat fakültesi mezunu, aynı zamanda bundan önceki görevlerinden biri de Hayvanat Bahçesi Müdürlüğü olan Mustafa Sancar getirildi.

TÜBİTAK hem ülkenin bilim insanlarını yetiştiren hem de bilimsel projelerde diğer ülkelerle ülkemizi ortaklaştırıp köprü kuran bir kurum olma görevini taşımak zorundadır. Özellikle gelecekte AR-GE çalışması yapacak olan biz mühendis adaylarının da finansal olarak destek alacağı kurum bu kurumdur. Dolayısıyla TÜBİTAK'ın bu durumu hem bizim hem de mesleğimizin geleceği için büyük bir tehdittir.

TÜBİTAK'ı bu dinci-gericilerin elinden kurtarmak Emek-Barış-Demokrasi ve Laiklik ekseninde bir Türkiye kurtarmaktan geçer. Bu karanlıktan kurtulabilmek için en etkili silahımız olan Bilim ve Tekniği ülkede doğru temellerde tesis etmek geleceğin mühendisleri olarak bizim en öncelikli görevimizdir.

MODÜLER DEFROSTER PROJESİ

(PATENT PENDING)

ÖZET: Araçlarda bulunan kabin iklimlendirme sistemleri, farklı hava koşulları için yolcu konforunun oluşturulmasını sağlamaktadır. Kabin iklimlendirme sistemlerinden olan ısı pompası araç kabini içerisine sıcak ve soğuk havanın gönderilmesini gerçekleştirirken, araç camlarında oluşan buğulanma ve buzlanma için bir defroster cihazı kullanılmaktadır. Özellikle kış aylarında araç camlarında buğulaşma ve buzlanma problemleri oluşmaktadır. Oluşan buzlanma ve buğu sürüş sırasında sürücünün görüş açısını engellemekte ve araçların kaza yapmasına sebebiyet verebilmektedir. Camlarda buğu ve buzlanma sorunu için kullanılan defroster cihazları, araç ön cam bölgesi üzerine yerleştirilmekte ve cam üzerinde sıcak hava gönderilmesi ile birlikte, cam üzerinde oluşan buğunun ve buzlanmanın giderilmesini sağlamaktadır.

Bu çalışmada defroster kompleksinin kompakt bir yapıda ve her araca uyum sağlayabilecek şekilde modüler olarak yeniden tasarlanması amaçlanmıştır.

Anahtar Kelime: Araç iklimlendirme, Isıtma Soğutma, Modüler Tasarım

1. GİRİŞ

Mevcut durumda kullanılan defroster cihazları araç iç gövdeleri üzerine monte edilmekte olup, farklı araç türleri (kamyon, minibüs, otobüs vb.) için farklı boyutta ve farklı hava üfleme açısında olmaktadır. Dolayısı ile her farklı gövde tipi için farklı tipte defroster cihazı tasarımı oluşturulmaktadır. Bu durum üretici için maliyet, seri üretim, tasarım sorunu gibi problemler yaratmaktadır. Ayrıca farklı tipteki defrosterlerin montajlarında oluşan farklılıklardan dolayı montaj işçiliği süresi oldukça fazla artmaktadır.

Mevcut durumda defrosterlerde bulunan diğer bir problem ise farklı gövde yapısına sahip her bir araç için farklı defroster üfleme bacası kullanılmasıdır.

Üfleme bacasının hareket etmemesi sonucu üfleme yönü değiştirilememekte ve farklı araç gövdeleri için farklı üfleme bacası içeren defroster kullanılmaktadır.

Bu çalışmanın amacı, her araç tipinde ve araç iç gövdesi üzerinde kullanılabilen, değişen gövde yapılarına göre

yönü değiştirilebilen yapıda hava çıkış bacası içeren modüler yapıda bir defroster kompleksi oluşturmaktır.

Bu çalışmanın diğer bir amacı defroster cihazını oluşturan bütün parçaların bir arada bulunduğu araç yapısından bağımsız kompakt ve modüler yapıda plastik gövdeli bir defroster oluşturmaktır. Böylece oluşturulan defroster gövde kompleksi daha hafif olacak ve araçların daha hafif olmasını sağlayacaktır. Dolaylı olarak aracın yakıt tüketimine katkı sağlanmış olacaktır.

2. TASARIM SÜRECİ ve YÖNTEMİ

Araç yapısından bağımsız yapıda bir defroster modeli oluşturmak için mevcut araç yapıları ve defroster yapıları incelenmiştir. İhtiyaç duyulan zorunlu komponentler, yapısal özellikler ve kapasite değerleri belirlenmiştir.

- Yapılan incelemeler ve oluşturulan genel hacime uygun kompakt ve sade yapıya sahip taslak model oluşturulmuş ve taslak model üzerinde geliştirmeler ve prototip yapılmıştır.

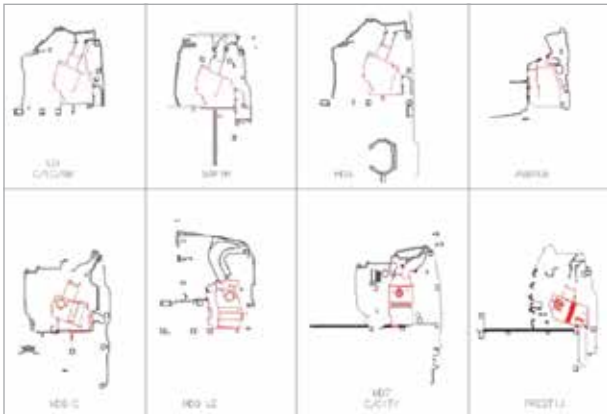

Şekil 1. Mevcut Araç ve Defroster Yapıları

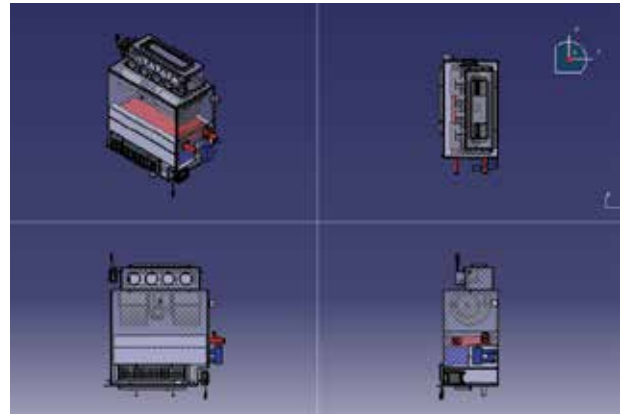

Şekil 2. Taslak Defroster Modeli

** Üretilen prototipler üzerinde performans testleri ve yapısal kontroller yapılmıştır. Testler ve kontroller sonucu elde edilen sonuçlar değerlendirilerek genel araç yapısına uygun kapasite ve yapıda nihai model oluşturularak araçlar üzerinde kullanılmaya başlanmıştır.

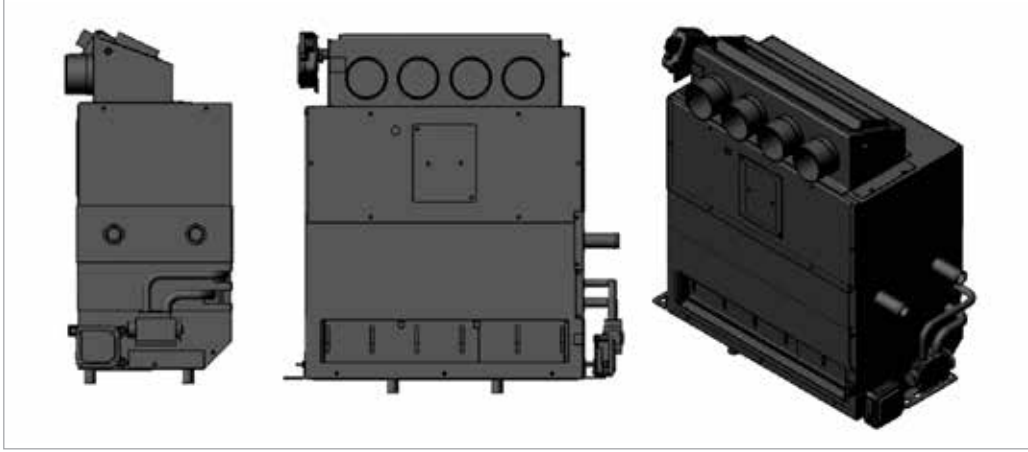

Şekil 3. Modüler Defroster Modeli

3. SONUÇ:

Oluşturulan Modüler defroster kompakt yapısı sayesinde araç tasarım montaj ve tedarik süreleri önemli ölçüde kısalmaktadır. Yapısal ve fonksiyonel olarak her araçta kullanılacak ortak bir defroster, tasarım süreçlerinde izlenecek yolu önceden görmeye imkan sağlayacaktır. Gövde malzemesi olarak plastik kullanılması defroster üretimini kolaylaştıracak ve hafifliğinin avantajı olarak araç yakıt tüketiminin azalmasına katkı sağlayacaktır.

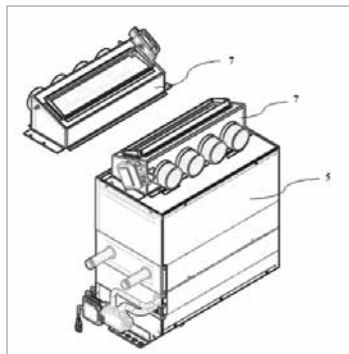
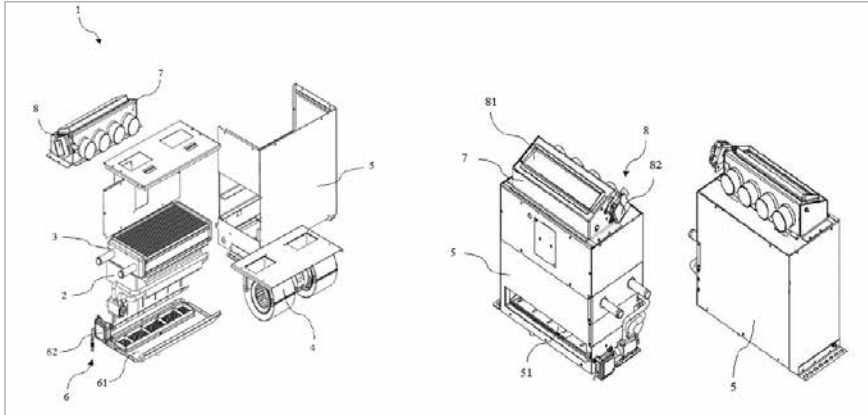

1. Defroster Kompleksi
2. Evaporatör
3. Petek
4. Üfleyici
5. Gövde
6. Birinci klepe düzeneği
7. Baca
8. İkinci klepe düzeneği

Şekil 4. Modüler Defroster Komponenti



Gülten AKIN

1933 - 2015

Gülten Akın 1950'li yıllarda yazmaya başladığı şiirleriyle, kısmen İkinci Yeni çizgisinde görülen, ancak 1970'li yıllardaki şiirlerinden itibaren bireysellikten toplumculuğa yönelen bir şairdir.

23 Ocak 1933 tarihinde Yozgat'ta doğdu. Yozgat'ın Sorgun ilçesinde ilköğrenimini tamamladı. 1940'lı yıllarda memleketi Yozgat'tan Ankara'ya göç etti ve ortaöğrenimini Ankara Atatürk Anadolu Lisesi'nde tamamladı. 1955'te Ankara Üniversitesi Hukuk Fakültesi'ni bitirdi. 1956'da Yaşar Cankocak'la evlendi; Kaymakam olan eşinin görevi nedeniyle 1958-1972 arasında Anadolu'nun çeşitli ilçelerinde yaşadı. Gevaş, Alucra, Gerze, Saray ilçelerinde ve Kahramanmaraş'ta yardımcı avukatlık, avukatlık ve öğretmenlik yaptı.

1972'de Ankara'ya yerleşerek Türk Dil Kurumu Derleme ve Tarama Kolu'nda çalıştı. Kültür Bakanlığı Yayın Danışma Kurulu üyeliğinde bulundu. Demokratik kitle örgütlerinin yeniden kuruluşu çalışmalarına katıldı. İnsan Hakları Derneği, Halkevleri, Dil Derneği gibi örgütlerde kurucu ve yönetici olarak görev aldı. 1978'de emekliye ayrıldı. 1980'lerde Ankara'da bir banka soygununa katıldığı gerekçesiyle tutuklanan ve dosyası Şentepe Devrimci Yol davasıyla birleştirilerek önce müebbet hapse mahkum edilen sonra cezası Yargıtay'ca bozulan oğlunun cezaevi günlerinde yaşadıklarını şiirine yansıttı 42 gün (1986) adlı kitabında Mamak Cezaevi'nde süren açlık grevini anlattı. Yaşamını Balıkesir'in Burhaniye ilçesinde sürdürdü. 4 Kasım 2015'te tedavi görmekte olduğu hastanede hayatını kaybetti.

Son Haber gazetesinde ilk şiiri 1951'de yayımlandı. Ardından Hisar, Varlık, Yeditepe, Türk Dili, Mülkiye gibi dergilerde çıktı. Başlarda şiirlerinin konusu doğa, aşk, ayrılık, özlem iken, daha sonraları ise toplumsal sorunlar ağır bastı. 1980 öncesinde halkın yaşadıkları, onun da hayatına ve şiirine yansdı. Daha sonraki şiirlerinde toplumsal sorunlara yöneldi. Gezip gördüğü yerlerden aldığı esinle zenginleşen ve coşkulu bir insan sevgisiyle yoğrulan şiiri, toplumsal sorunları, yaşam-halk ilişkisini öne çıkardı.

Şiirlerinde büyük ölçüde folklor öğelerinden yararlandı. Şiir üzerine yazılarını bir araya getiren "Şiiri Düzde Kuşatmak" (1983) kitabında, halk kaynağına inme isteğini, "halkta var olan öz ve biçimi diyalektik olarak yükseltmek, şiiri yükseltirken halkın yaşamının ve yaşam biçimlerinin yükselmesine yardımcı olmak" sözleriyle açıklar. Şiirleri pek çok dile çevrildi ve kırktan fazla şiiri bestelendi. 2008'de Dağlarca'nın ölümünden sonra Milliyet gazetesinin yaptığı yaşayan en büyük şair araştırmasında en çok oyu alan Gülten Akın, şiirinde bir doruk noktası olarak nitelenen Beni Sorarsan'ı 2013'te yayımlamış ve bu kitabı ile Metin Altıok Şiir Ödülü'ne layık görülmüştür. Akın, şiir dışındaki edebi türlere fazla ilgi göstermedi ancak yedi adet kısa oyun yazdı. Ürettiği tiyatro metinlerinde kadın, evlilik, düzene yönelik eleştiriler, yoksulluk, yalnızlık, yaşlılık ve yabancılaşma gibi konular üzerinde durdu.

KÜÇÜK KIZIN TÜRKÜSÜ

Küçük, küçücük bir kızken
 Unutacak mısın yüreğim
 Bir kurdele bir pabuç yüzünden
 Unutacak mısın yüreğim
 Şimdi de onulmaz korkundur
 Evde ekmeğin tükenmesi
 Un biter, ekme biter, gelsin ödünçler
 Unutacak mısın yüreğim
 Başın dönerdi sabahları
 Her atılan bomba bir parça
 Yiyecek alır giderdi
 İkinci Dünya Savaşı sırtından geçti
 Unutacak mısın yüreğim
 Birçokları kahraman oldular
 Büyük oldu adları
 Kara binitleri sırtından geçti
 Unutacak mısın yüreğim
 Birçokları kahraman oldular
 Büyük oldu adları
 Kara binitleri sırtından geçti
 Unutacak mısın yüreğim
 Şimdi çocukları doyurup giydirdikçe
 Parklara, çarşılarına götürdüğünde
 Kendini, kendi çocukluğunu
 Unutacak mısın yüreğim
 Dünya uçurtmayla balonken
 Kırmızı ve mavi tayfın bütün renkleri
 Sana zehir zindan edenler
 Bağışlayacak mısın
 Sen, senin adına bağışlayabilirsin
 O zaman
 Ottan ve açlıktan ve bilcümle haşereden
 Cümle dertten hastalıktan
 Ölenler ve kalanlar seni bağışlamayacaklar
 Duyuyor musun yüreğim
 Unutma sakın unutma
 Bağışlama sakın
 Sakın düşmanını sevme, sakın susma
 Bekle büyük kavgayı bekle
 Anlıyor musun yüreğim...

İĞNELİ DOST

İster ki herkes ölsün
 Neler besleyip büyüttmüş
 Gömmüştür neleri gizli gizli
 Belleği sıra
 İster ki herkes ölsün

 Şarap olacakken sirkeye dönmüş
 Üzüm suyu şaşkınlığında
 Gidişi kelebek, gelişi beygir
 Kişnemesi çöplük sanrılarıyla

 Yollarda ipekler halılar, çağırır evine
 Eli dili soylu kırmanç güzelliğinde
 Tarih düşersiniz artık İsa doğmuştur
 Dostluktan önce, dostluktan sonra
 Arınmıştır kirlerinden insan ve dünya
 Belli belirsiz bir sızıyla
 Dönüşte eliniz varırsa sırtınıza
 Kocaman paslı bir iğne

 Onların Çimen bitmez bastıkları yerde
 Sevgi buruşur...

BİR GÜNEYDOĞU AĞIDI

İlk bu sabah
 İlk bu sabah göğü görmedim
 İlk bu sabah kaysı çiçeklerini
 Hüzün ilk kez konuk gibi gelmedi
 Efendim, ev sahibim

 Karacamı suya indiremedim
 Şahanım uçurdum döndüremedim
 Dağlar

 Enikli kapılar kitlendi
 Taş avlular sustu, ben sustum
 İlk kez bekledim ölümü
 Dostu bekler gibi bekledim
 Dağlar

 Benim acım acıların beyidir
 Canıma bir doru kısrakla gelir
 Öfkeyi sabırda eritir
 Umud yer
 Suyunu gözümden içer bir zaman
 Dağlar of dağlar

Yaşamak öyle güzel öyle derin
 Bir dostun sıcak merhabasında
 Yürekte gülüşünde
 Yaşamak güzel şey
 Ellerin sevdiğinin ellerinde
 Gözlerinde sevgi dolu bakışlar

Çoban ve Zengin Adam

Çobanın biri dere kenarında koyunlarını otlatıyordu. Tam o anda, yanına bir Jeep yanaşmış.

Son derece şık ve pahalı giyimli bir sürücü aşağıya inmiş ve çobana sormuş.

– Eğer kaç tane koyunun olduğunu bilirim bana onlardan bir tanesini verir misin?

Çoban bir adama birde koyunlarına bakmış,

– Tamam diye cevap vermiş. Genç adam arabasını park etmiş, telefonunu bilgisayarına bağlamış bir NASA sitesine girmiş, GPS 'ini kullanarak yeri taramış, bir database ve logaritma ile doldurulmuş

60 excel tablosunu açmış ve 150 sayfalık bir rapor basmış. Çobana dönmüş,

– Tam olarak 1586 adet koyunun var demiş.

Çoban

– Doğru diye cevap vermiş,

– Koyununu alabilirsin. Genç adam koyunu almış ve jeep 'inin arkasına koymuş.

Bu sefer çoban genç adama dönmüş.

– Eğer senin ne iş yaptığını bilirim koyunumu geri verirmisin? Diye sormuş.

Adam,

– Evet neden olmasın diye yanıtlamış.

– Sen Dünya Bankası 'nda Danışmansın demiş çoban.

Adam sormuş,

– Nasıl oldu da bildin?

Çoban– Çok basit diye cevap vermiş.

– Buraya çağrılmadan geldin, bu bir..

– İkincisi benim bildiğim bir şeyi bana söylemek için benden bir koyunumu istedim.

– Üçüncüsü yaptığın hiçbir şeyden anlamıyorsun çünkü köpeğimi aldın!

ZEKA OYUNLARI

KARELEME

Aşağıdaki beş şekli birleştirerek

5 x 5'lik bir kare elde edin.



YANITI

7 ve 100

4 adet 7 rakamı kullanarak

100 sayısını nasıl elde edersiniz.

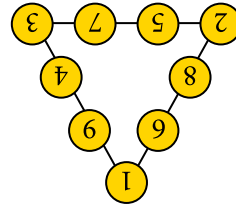

77 / 77 veya (7 / 7) x (7 / 7)

7 ve 100

YANITI

HOŞGELDİN
BEBEK

Şube Danışma Kurulu Üyemiz Serol AYSAN'ın torunu,
Şube Danışma Kurulu Üyemiz Hasan İhsan PEPEDİL'in torunu,

Meriç PEPEDİL'in oğlu, Umut PEPEDİL'in yeğeni,
Şube Yönetim Kurulu Yedek Üyemiz Murat UĞURLAR'ın kızı,
İskenderun Temsilcilik Yürütme Kurulu Yedek Üyemiz
- Mehmet KİRMİT'in oğlu,

- Ebru YILBAŞI GÜNDÜZ ve Adem GÜNDÜZ'ün oğulları,
- Ahmet HAYTA'nın kızı,
- Balkır TUFAN'ın kızı,
- Uran OTMANBÖLÜK'ün torunu,
- Mustafa Kemal İŞSEVER'in torunu,
- Olcay ÖZENSOY'un kızı,
- İbrahim ÖZENSOY'un torunu,
- Özge OĞUZ'un yeğeni oldu.

**Üyelerimizi ve eşlerini tebrik ediyor,
gözünüz aydın diyoruz.**



TEBRİKLER

Şube Yönetim Kurulu Saymanımız
- Mustafa DEMİRYÜREK'in oğlu evlendi.

Şube Danışma Kurulu Üyemiz
- Naci TANRISEVER'in kızı nişanlandı.
- Hüseyin DİNLER'in oğlu,
- Hülya YILMAZ'ın oğlu,
- Ökkeş BOZDOĞAN'ın kızı evlendi.

**Üyelerimizi ve yakınlarını tebrik ediyor,
gözünüz aydın diyoruz.**

Şube Teknik Görevlimiz Rıdvan KAYA,
Şube Teknik Görevlimiz Erdal SÖZEN,

- Özge DAĞ,
- Mehmet Seçkin KAYADİBİ,
- Kemal DOĞAN,
- Hülya Tuğçe KIRIKKALE,
- Gülizar YILMAZ,
- Çağdaş ALPAN
- İbrahim GÜLTEKİN,
- Fatih Murat ÇEVİK,
- Mümtaz Peyami GÖRGÜN'nün kızı,
- Cihan ÖZKAN'nın kardeşi evlendi.
- Eren YÜCE nişanlandı.

**Üyelerimizi ve eşlerini tebrik ediyor,
mutluluklarının daim olmasını diliyoruz.**



GEÇMİŞ OLSUN

İskenderun Temsilciligi Yürütme Kurulu Sekreterimiz

- Aylin GENÇ'in ablası,
- Prof. Dr. Kadir AYDIN,
- Muzaffer AKKAYA'nın kızı,
- Cemil HEDBE rahatsızlık geçirdi.

**Üyemize ve yakınlarına geçmiş olsun
dileklerimizi sunuyoruz.**



BAŞSAĞLIĞI

16358 Sicil Nolu Üyemiz Memiş CEYLAN,
82583 Sicil Nolu Üyemiz Füsün GÖRÜR vefat etmiştir.

**Kaybımız büyük, üzüntümüz derindir.
Üyemizin eş, dost ve yakınlarına ayrıca
camiamıza başsağlığı diliyoruz.**

Şube Danışma Kurulu Üyemiz
- Mehmet ÇELEBİ'nin teyzesi
Şube Danışma Kurulu Üyemiz
- Cabbar ÖZMEN'nin yeğeni,
Şube Danışma Kurulu Üyemiz
- Naci TANRISEVER'in teyzesi,
- Tefvîk Bülent GÜREKEN'in eşi,
- SAADETTİN NOKAY'ın annesi,
- Mehmet Ali BULUT'un babası,
- İbrahim KARAOĞLU'nun babası,
- Neşe Elif SARIİBRAHİMOĞLU'nun annesi,
- Ali Onur GÜROL'un annesi,
- Bülent YÜKSEL'in annesi,
- İsmail Levent KORKMAZ'ın annesi,
- Sacit ZENGİN'in annesi,
- Yusuf MORAL'ın annesi,
- Abdullah ÖZÜKINACI'nın annesi,
- Resul KURT'un babası,
- Esin ÖZKÜKINACI'nın kayınvalidesi,
- Sacit ZENGİN'in ağabeyi,
- Abdulkayyum DEMİRAY'ın ağabeyi,
İskenderun Temsilcilik Teknik Görevlisi
- Deniz KÖKER'in amcası vefat etti.

**Üyelerimize ve yakınlarına başsağlığı
dileklerimizi sunuyoruz.**



ATESA

**Mühendislik Havalandırma
İmalat San.Ltd.Şti.**



İMALAT ve SATIŞLARIMIZ

- * Spiral Kanal
- * Prizmatik Kanal
- * Esnek Kanal Bağlantıları
- * Havalandırma Fanları
- * Menfezler
- * İzolasyon Çeşitleri
- * Havalandırma Elemanları



Sarıhamzalı Mahallesi Kemal Deniz Geridönümcüler Sit. 47091 Sk. No:1 C 15 Blok Seyhan / ADANA

Tel:+90.322 346 50 01 Fax:+90.322 457 43 16

www.atesamuhendislik.com.tr

info@atesamuhendislik.com.tr

Faliyet Alanlarımız

- Isıtma Tesisatı
- Soğutma Tesisatı
- Havalandırma Tesisatı
- Split klima Sistemleri
- VRF Klima Sistemleri
- Yangından Korunma Tesisatı (Sulu ve Gazlı Sistemler)
- Sıhhi Tesisat
- Sera Uygulamaları
- Absorbsiyonlu Soğutma Sistemleri
- Doğalgaz Tesisatı

REFERANSLARIMIZ

TEKEREKOĞLU TEKSTİL / G. ANTEP
AYTEKİN SEROL İNŞAAT / İNCİRLİK ADANA
EMTA İNŞAAT ELEKTRİK / İNCİRLİK ADANA
ÖZEL PARK UZMANLAR HASTANESİ OSMANİYE
ÖMER SAYAR HASTANESİ / TARSUS (YOĞUN BAKIM
VE YATAK KATLARI TADİLAT)
URSA PLASTİK / ADANA
AYSET PLASTİK ENJEKSİYON FABRİKASI / ADANA
AKGÖL SÜT ÜRÜNLERİ / KIBRIS
KAHRAMANMARAŞ SÜTÇÜ İMAM ÜNİVERSİTESİ
(BESYO VE ZİRAAT FAK.)
ADANA KÖFTECİ RAMİZ /TURGUT ÖZAL ŞUBESİ
KIRŞEHİR İL ÖZEL İDARESİ
TARSUS DEVLET HASTANESİ
HOLIDAY INN / GAZİANTEP
ÇUKUROVA ÜNİVERSİTESİ LOJMANLAR
KAZAN DAİRESİ
ALATA BAHÇE KÜLTÜRLERİ ARAŞTIRMA
İSTASYONU / TARSUS
MARASH LIFE HOSPITAL / KAHRAMANMARAŞ
HATAY DÖRTYOL JANDARMA ÖZEL HAREKAT BİNASI
MERSİN TOROSLAR HÜKÜMET KONAĞI
MERSİN KUYULUK GÜZEL SANATLAR VE SPOR LİSESİ
ALTUNHİSAR SOĞUK HAVA DEPO İNŞAATI / NIĞDE



HOLIDAY INN GAZİANTEP

Tesiste 11 Adet ısı geri kazanımlı klima santrali,
1 adet soğutma grubu, 2 adet ısıtma kazanı, merdiven
basınçlandırma fanları ve diğer tesisat elemanları
bulunmaktadır. Tesis ayrıca bina yönetim sistemi
(BMS) ile kontrol edilmektedir.



KIRŞEHİR İL ÖZEL İDARE

VRF sistem uygulaması. 199 adet iç ünite, 8 adet dış ünite.
Toplam 877 kW soğutma kapasitesi



ÖZEL PARK UZMANLAR HASTANESİ / OSMANİYE

Yoğun bakım ünitesi



DÖRTYOL JÖH

Tüm mekanik tesisat işlerinin yapılması. Kalorifer tesisatı,
sıhhi tesisat, yangın tesisatı, havalandırma tesisatı ve
güneş enerjisi tesisatları, Toplam 6000 m² kapalı alan



MMO ADANA UYGULAMALI EĞİTİM MERKEZİ

VRF Klima Sistemleri



ALTUNHİSAR BELEDİYESİ SOĞUK HAVA DEPOSU

16 Adet merkezi sistem soğuk hava deposu yapım işi.



SARIÇAM BELEDİYESİ

20 dış üniteli, 170 iç üniteli VRF klima sistem uygulaması ve havalandırma tesisatı

VİESMANN
PROJELER

TOROSLAR HÜKÜMET KONAĞI

Tüm mekanik tesisat işlerinin yapılması,
34 dış ve 203 iç üniteli VRF sistem kurulumu.
Tüm binanın havalandırma, yangın ve sıhhi tesisatları.
Toplam kapalı alan
7.000 m²



SÜTÇÜ İMAM ÜNİVERSİTESİ

Besyo ve Ziraat Fakültelerinin soğutma grubu, VRF ve Jeneratör tesisatı işlerin yapılması
600 kW, Vidalı kompresörlü hava soğutmalı su soğutma grubu, Diesel Jeneratör - 500 KVA 6 adet dış ve 61 adet iç üniteli VRF sistem



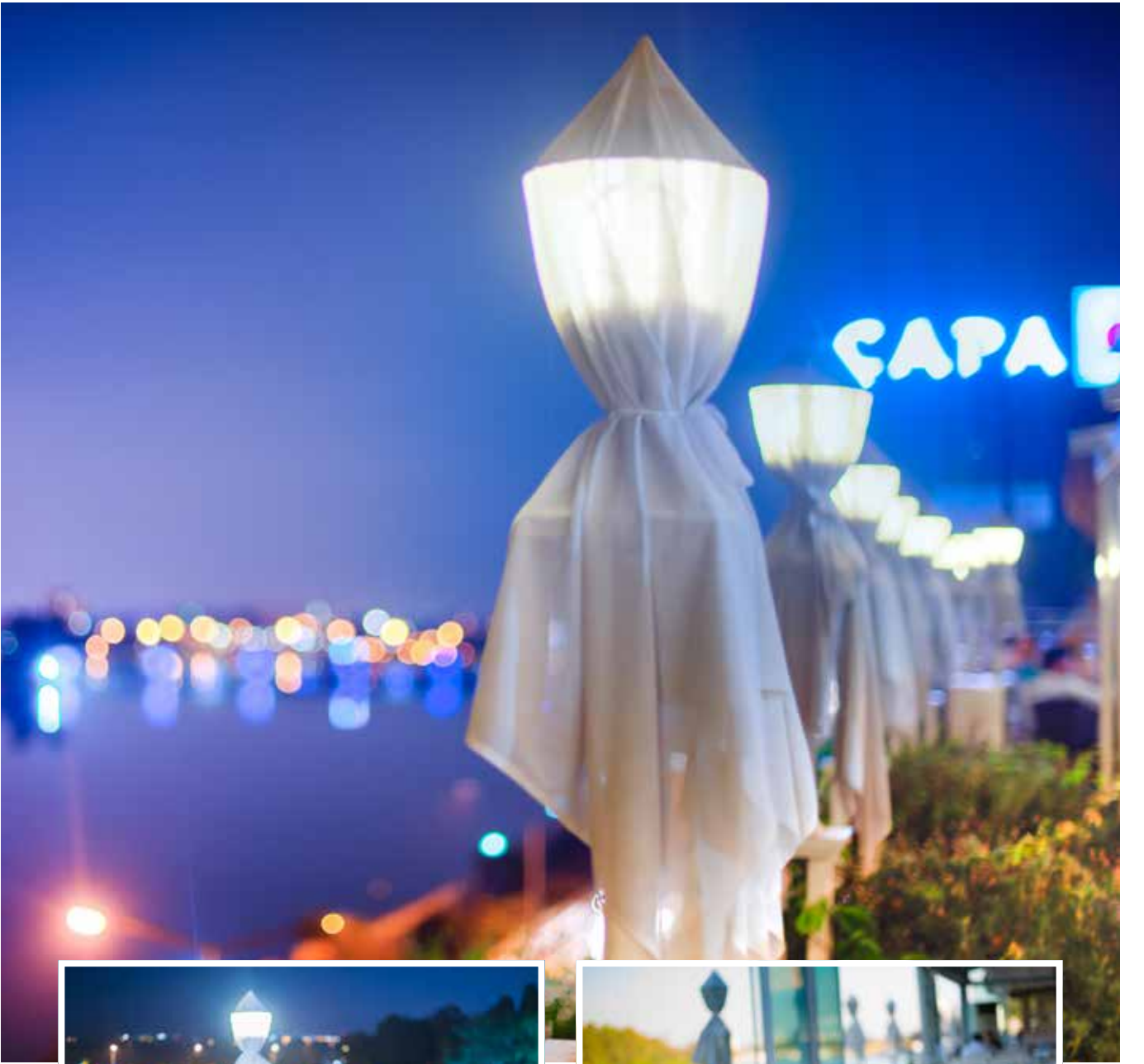

Tel.: 0322. 225 07 07 Yenibaraj Mah. 68009 Sk. No.9/A Seyhan/ADANA

Prestij Projelerinde Çözüm Ortağınız

Aluminance
Yeni
Alüminyum
Pencere
Sistemleri



www.aluminance.com

Zahit Alüminyum'un, yeni nesil Aluminance W55 plus yalıtımlı ve W55 yalıtımsız kapı pencere sistem serisi; ergonomik dizaynı, verimli ve dayanıklı yapısı ile müşterilerine kolay montaj imkanı, imalat ve ürün çeşitliliği sunmaktadır. Zahit Alüminyum, alüminyum mimari sistem gereksinimleri için inovatif çözümlerin mimarıdır.

New generation of Aluminance W55 Plus Insulated and W55 Uninsulated Window and Door System Series offer easy installation, manufacturing and variety of products to Zahit Alüminyum customers with ergonomic design, efficient and durable structure. Zahit Alüminyum is architect of innovative solutions for aluminum architecture system requirements

zahit®
ALÜMİNYUM SAN. VE TİC. A.Ş.
www.zahit.com.tr

