

YIL: 8 SAYI: 56 OCAK 1994



bülten

TMMOB MAKİNA MÜHENDİSLERİ ODASI İZMİR ŞUBESİ AYLIK YAYIN ORGANI

*Yeni Yılınızı Kutlar, Sağlık,
Mutluluk ve Başarılar Dileriz.*

1994

Odamız

40
YIL

Yaşında

**Genel Kurul Toplantısına ve Seçimlerine
Katılarak, Odamızı Güçlendirelim.
8-9 Ocak 1994**

ERSOY RENAULT

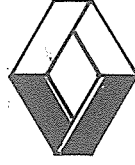

RENAULT - MAİS YETKİLİ SATICISI VE SERVİSİ MODERN TESİSLERİNDE HİZMETİNİZDE

- ✓ Orjinal Yedek Parça
- ✓ Orjinal Fırın Boya ve Tüm Bakım Hizmetleri
- ✓ Renault Okulu Mezunu Elemanlarımızla Hizmet Verilmektedir.

- ☛ KULLANILMIŞ OTOMOBİLİNİZ YENİSİ İLE TAKAS EDİLİR
- ☛ Makina Mühendisleri Odası Üyelerine İndirimli Servis Olanakları

Ersoy İnşaat San. ve Tic. Ltd. Şti.

Merkez: Eşrefpaşa Caddesi No. 266/A İZMİR

Tel: 227 64 96 - 228 95 65 Fax: 227 56 23

Teşhir: I. Kordon No. 380/B İZMİR Tel: 422 15 25 - 463 43 33

Servis: 3237 Sokak No. 12 Bozyaka - İZMİR Tel: 256 50 54 - 256 89 90

Tozlu Ortamınıza Tek Çözüm FİLTRE dir. "O DA BİZİM İŞİMİZDİR"

- HÜCRELİ SİSTEM JET FİLTRELER,
- HÜCRELİ SİSTEM MEKANİK FİLTRELER,
- KAMLI SİSTEM MEKANİK FİLTRELER,
- BACA GAZI FİLTRELERİ,
- AÇIK TİP TORBALI FİLTRELER,
- SİKLONLAR,
- MULTİSİKLONLAR,
- YAŞ SİSTEM TOZ TUTUCULAR.

HİZMET VERDİĞİMİZ SEKTÖRLERDEN BAZILARI

- Çimento, Seramik, Fayans ve tuğla fabrikaları
- Mobilya, Kereste, Sunta, Kalem, Kağıt ve Ambalaj fabrikaları
- Demir, Çelik ve Döküm fabrikaları
- Yem, Gıda Maddesi ve Un fabrikaları
- Tekstil ve İplik fabrikaları
- Kimyasal üretim yapan Mamül ve Hammadde fabrikaları
- Kömür, Maden ve Kireç ocakları
- Mühendislik, Tesisat ve taahhüt firmaları.

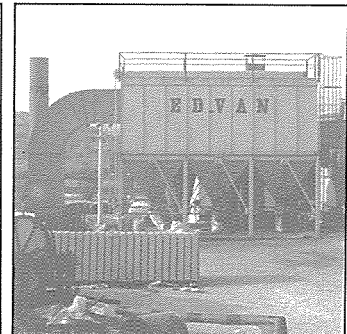
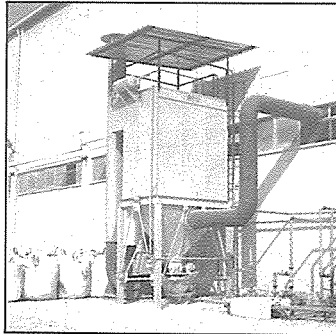

EDVAN

VANTİLATÖR SANAYİ VE TİCARET LTD. ŞTİ.

Merkez: 2829 Sok. No: 24 1.Sanayi Sitesi 35110 İZMİR Tel:(232) 433 78 33 - 457 37 05 Fax:(232) 433 78 28
İstanbul Büro: Perpa İş Merkezi Kat. 5 No: 249 Okmeydanı 80270 İSTANBUL Tel:(212) 222 13 23 Fax:(212) 222 13 24
Fabrika: Çıkrıkçı Köyü 10303 EDREMIT Tel:(266) 373 18 25 Fax:(266) 373 16 99

bülten

OCAK 1994

Yıl: 7 Sayı:56

MMO İzmir Şubesi Adına Sahibi
Ali GÜNGÖR

Sorumlu Yazı İşleri Müdürü
Fasih KUTLUAY

Genel Yayın Yönetmeni
Kazım UMDULAR

Yayın Koordinatörü
Asuman KAYIRICI

Bülten Yayın Komisyonu:

Ali Doğan COŞKUN
Oğuz İNCEOĞLU
Tansel TÜRKMEN
Nilgün BAYDAN
Nilgün ATALAY

Gönderilen yazıların yayınlanıp yayınlanmamasına, TMMOB Makina Mühendisleri Odası İzmir Şubesi Yönetim Kurulu karar verir. Yayımlanan yazılardaki sorumluluk yazarlarına, ilan ve reklamlardaki sorumluluk ilanı veren kişi ve/veya kuruluşa aittir.

Bülten'e gönderilen çeviri yazıların kaynağı mutlaka belirtilir.

Gönderilen yazılar, yazarlarına geri verilmez.

Dizgi ve Sayfa Düzeni:
MERTCAN Grafik
Tel: 421 87 18

Teknik Hazırlık ve Baskı:
Altındağ Matbaası Tel: 421 54 75

Yönetim Yeri:
Ali Çetinkaya Bulvarı No:12/1
Alsancak/İZMİR

Tel:(232) 422 08 11-421 74 68
Fax: (232) 422 60 39

Baskı sayısı: 3800

1993 YILI REKLAM BEDELLERİ

Arka Kapak 5.000.000.-TL.

İç Kapaklar 3.500.000.-TL.

İç Sayfalar

Tam Sayfa 2.500.000.-TL.

1/2 Sayfa 1.300.000.-TL.

1/4 Sayfa 700.000.TL.

Fiyatlara KDV eklenir.

bülten'den

BİR DÖNEMİN ARDINDAN...

13 Ocak 1992 tarihinde başladığımız XVI. dönem çalışmaları 9 Ocak 1994 tarihinde Şube Lokalinde yapılacak seçimlerle sona eriyor.

Değişen dünyanın yeni koşullarında çağdaş yönetimleri kavrayan aktif, genç, dinamik kadrosuyla çalışma dönemine başlayan Yönetim Kurulumuz çalışma programında yeralan tüm hedeflerin eksiksiz yerine getirilmesinde, ülkemizde yaşanan ekonomik koşulların zorluklarına karşın çok yönlü katkılarıyla Oda çalışmalarına katılan, aktif destek veren üyelerimizin çok önemli payı olduğunu belirtmeliyiz.

Özellikle bilim ve teknolojideki gelişmeleri yakından izleyen, onu meslek yaşamında uygulayabilen, üretim sürecindeki konumlarının da getirisiyle Şube Çalışmalarında aldıkları etkin görevlerle meslek örgütümüzün toplum yaşamındaki yerini, kongre, sempozyum, konferans, panel, söyleşi vb. etkinliklerle periyodik kontrol, bilirkişilik, danışmanlık hizmetleri gibi çok çeşitli teknik hizmetlerle somutlayan üyelerimizin katkılarının son derece önemli olduğunu bir kez daha vurgulamalıyız.

İki yıllık bir dönem boyunca "an"ı yakalayan ve ekip çalışmasıyla çalışma coşkusunu her çalışmaya yansıtan yönetim kurulumuz üyelerinden aldığı bu desteği, gerçekleştirdiği projelerle somutlamış ve birlikte üretmenin coşkusunu yine üleriyle paylaşmıştır.

Özellikle 15-17 Nisan 1993 tarihleri arasında I.Ulusal Tesisat Mühendisliği Kongresi ve Sergisi, 26-28 Kasım 1993 tarihleri arasında düzenlediğimiz "Trafikte Güvenlik ve Çağdaş Uygulamalar Sempozyumu" Şubemizin bu boyutta, ulusal düzeyde gerçekleştirdiği ilk etkinlikler olması anlamında oldukça önemlidir.

Çağdaş yönetim anlayışının bir gereği olarak sadece bulunduğu dönemi değil gelecek dönemleri de gözeten yaklaşımıyla sürdürdüğü çalışmalarla Odamıza her yönüyle "kurumsallaştırılması" yönünde çok önemli mesafeler katetmiştir.

Bu dönem ilk kez oluşturulan **Kalite Danışma Merkezi** ile bölgemiz etkinlik alanında yaratılan çalışmalar ve 93 Sanayi Kongresine yapılan katkı ile Şubemiz kalite konusunda önemli çalışmalarını yerine getirmiş, getirmektedir. Yine bu dönem oluşturulan İş Güvenliği birimimiz iş güvenliği alanında yönetmelik değişikliklerine varan çalışmalar yürütmüş bu alanda teknik yayın hazırlık çalışmalarını başlatmıştır. Oluşturulan bir diğer kurumsal yapı olan Basın Yayın birimimiz ise şubemizin bu dönem 14 teknik yayının yayın dünyasına kazandırmasında gelecek dönemde basılmasına yönelik sürdürülen 7 kitabın hazırlık çalışmasında aktif rol üstlenmiştir.

Ayrıca oda örgütsel yapısı kurumsallaştırılması amacıyla;

"Yerinden yönetim, etkin merkezi koordinasyon" ilkesinin yaşama geçirilmesi doğrultusunda, İl/İlçe Temsilcilikleri ile İşyeri Temsilciliklerini seçimle oluşturmuş ve Oda örgütlülüğünde sorumlulukla görev yapan üyelerimizinsürekli katkı ve katılımının sağlanması doğrultusunda **Şube Koordinasyon Kurulunu** oluşturarak örgütümüze çok önemli çağdaş bir katılım mekanizması kazandırmıştır.

Koordinasyon Kurulunda yeralan Oda Delegatesimiz, İl/İlçe Temsilcilik Yürütme Kurulu üyelerimiz, Uzmanlık komisyonları üyelerimiz, MDB Sorumlularımız, İşyeri Temsilci ve Yardımcıları aktif katılım ve katkıları ile çağdaş örgütlenme anlayışımızın yaşama geçirilmesinde en yakın destekçilerimiz olmuştur.

Odamızın 40. yılına girdiği bu günlerde yaşanan bu dönem her yönüyle yeniden yapılanma ve dönüşüm sürecinin başlangıcı olmuştur. Önümüzdeki yeni dönemin gündemi ise bu sürecin derinleştirilerek sürdürülmesidir.

Bir dönemi noktalarken Yeni Yılımızı kutlar, sağlık, mutluluk ve başarılar dileriz.

YÖNETİM KURULU

TMMOB MAKİNA MÜHENDİSLERİ ODASI İZMİR ŞUBESİ XVII. GENEL KURUL TOPLANTISINA ÇAĞRI

Sayın üyemiz,

Şubemizin XVII. Genel Kurul Toplantısı 01.01.1994 günü saat 10.00'da, 02.01.1994 günü saat 09.00'da Ali Çetinkaya Bulvarı No:12/1 Alsancak / İZMİR adresindeki Şube Salonunda aşağıdaki gündem çerçevesinde yapılacaktır.

İlk toplantımızda çoğunluk sağlanamaması halinde ikinci toplantımız çoğunluk aranmaksızın 08.01.1993 Cumartesi günü saat 10:00'da Fuar Belediye Meclis Salonu'nda, aynı gündem çerçevesinde; seçimler ise 09.01.1994 Pazar günü, saat 09:00-17:00 arasında Şubemizin Aliçetinkaya Bulv. 12/1 Alsancak-İzmir'deki salonunda yapılacaktır.

Saygılarımızla,
TMMOB MAKİNA MÜHENDİSLERİ ODASI
İZMİR ŞUBE YÖNETİM KURULU

Gündem

I. Gün

1. Açılış
2. Başkanlık Divan Seçimi
3. Saygı Duruşu
4. Şube Başkanının Konuşması
5. Konukların Konuşmaları
6. Şube Çalışma Raporunun Okunması ve Değerlendirilmesi.

7. Dilekler ve Öneriler
8. Adayların Saptanması
- 8.1. Yönetim Kurulu
- 8.2. Oda Delegatesi
9. Adayların Tutanağa Bağlanarak İlanı ve kapanış.

II. Gün

10. Seçimler

ŞUBE YÖNETİM KURULUMUZ VE GÖREV BÖLÜMÜ

ASIL

BAŞKAN	: Ali GÜNGÖR
BAŞKANVEKİLİ	: Özan PARLAR
SEKRETER	: Fasih KUTLUAY
SAYMAN	: Seçkin ŞİŞMANOĞLU
ÜYE	: Kirami KILINÇ
ÜYE	: Kazım UMDULAR
ÜYE	: Egemen TOKATLIGİL (27.07.1992 tarihine dek)
ÜYE	: Nuran TÜRKMEN (27.07.1992 tarihinden itibaren)

YEDEK

ÜYE	: Tansel TÜRKMEN
ÜYE	: Kamıran ÖZAYDIN
ÜYE	: Ali Rıza KAT
ÜYE	: Haluk ALTAY
ÜYE	: Ergün ŞENGÖR

MESLEKTE 50., 40. ve 25. YILINI DOLDURAN ÜYELERİMİZ

1992 YILI

25. YIL

3437	Mustafa ŞAHİN	4094	Arif BAŞER
3451	Muzaffer YILDIRIM	4161	Erdoğan DERELİ
3466	İrfan BAKIRSOY	4164	Hüsnü HEPÇİLİNGİRLER
3496	Coşkun GENCERLER		40. YIL
3530	Hüseyin AKKOÇ	585	Kemal KULAPA
3544	Ali Aydın DAYI	2964	Mehmet SELÇUK
3793	Orhan İNAN		50. YIL
3885	Akın TÜRKEŞ	223	Nuri ARUN
3962	Enis BURKUT	540	Aydın KAYMAK

1993 YILI

25. YIL

3525	Süleyman KILIÇ	3972	Yüksel SAVSA
3574	A.Kılıç OBAKAN	4154	Eşref Tansuğ
3580	Ülkü KUTLUK	4177	Ekrem ŞEN
3595	Niyazi ALTAN	4244	Şevket ALTUNBULAKLI
3647	Erkan BOYLU	4270	Aytaç OYAN
3684	Ahmet TABUR	4408	Günay ŞENOĞUL
3685	Taner SOMAKLAR	4927	Halil KIRKALI
3807	Hüseyin ARIKAN	5699	Remzi HAYIRSEVER
3826	Yalçın SERTÇELİK		50.YIL
3857	Zakir ÖZCAN	274	Hayri BAŞTEMUR
3919	Necdet ORUNDAŞ		

Kendilerini Kutluyor, Sağlık ve Başarı Dolu Nice Yıllar Diliyoruz.

ARAMIZDAN AYRILANLAR

1992 YILI

18521	Mahmut YILMAZ	1777	Ahmet GÜNGÖRÜRLER
2127	Mahmut TÜRKMENOĞLU	9527	Uğur ALTINKAYA
20729	Mustafa ARICI	5851	Çetin TATAR
19246	Fuat GÜZEL	21587	Beykan SARPDERE
11851	İbrahim KINALIKUZU		

1993 YILI

Enis ECER

Saygıyla anıyoruz.

İL ve İLÇE TEMSİLCİLİKLERİMİZ

İL	YÜRETME KURULU	TEMSİLCİLİK ADRESİ
MANİSA	Hakkı BAYRAKTAR (Bşk.) Hüseyin YAZGANOĞLU (Sekr.) Hürcan TÜRKMEN (Say.) Dündar UYAR (Üye) Kemal KILINÇLAR (10.12.1992'ye kadar)	Utku Mah. İzmir Cad. No:27/1 MANİSA Tel: 0-236-231 48 99

İLÇE	YÜRÜTME KURULU	TEMSİLCİLİK ADRESİ
ALİAĞA	Ali BİLİCİ (Bşk.) Kemal BENCİKLİ (Sekr.) Fuat GÜZEL (Say.) (01.12.1992'ye kadar) Hüseyin DEMİREL (Say.) (18.01.1993'den sonra) Yıldırım BOZDEMİR (Üye) (18.01.1993'e kadar) Tugay YILDIRIM (Üye) (18.01.1993'den sonra) Ahmet TURAL (Üye)	Kültür Mah. 283 Sk. No:2 Da:5 Aliağa - İZMİR

İLÇE	YÜRÜTME KURULU	TEMSİLCİLİK ADRESİ
SOMA	Rıdvan VEZİROĞLU (Bşk.) Bennur GÜR (Sek.) M.Ferit KARATAŞ (Say.) (10.08.1992'ye kadar) Bilhan ELMACI (Say) (10.08.1992'den sonra)	Yunus Emre Caddesi Güneş İş Merkezi No:9 Kat:4/1 SOMA

MESLEKİ DENETİM BÜROLARI

AKHİSAR	Halil İbrahim ERBAY Turan ELMAS
BERGAMA	İsmet BAYTAK
ÖDEMiŞ	Bilal PEYNİRCİ
SALİHLİ	İdris BAYRAM Sefa ÖZENİR
TURGUTLU	Ünal GÜLER

İŞYERİ TEMSİLCİLİKLERİ

İŞYERİ İZMİR	TEMSİLCİ TEMSİLCİ YARD.	İŞYERİ	TEMSİLCİ TEMSİLCİ YARD.
1) PTT	H.Kenan ÇAKI	24) SSK İNŞ.EMLAK	İlhami AYRANCIOĞLU Selahattin SEVİNİŞ
2) ALAYBEY TERS.	İsmet ERGEZGİN Nurhan PINARDAĞ	25) JANTAŞ	Tahir ÇETİR (1993'e kadar) Hasan YILDIRIM
3) KÖY HİZMETLERİ	Halis AKİL Ali YAVAŞER	26) KAPLAMİN	Fatih ÜNLÜ İbrahim TAŞÇI
4) SSYB ÇİĞLİ TA.	Murat BAŞER Basri TOKGÖZ	27) MED UNION	Önder DEMİRCİ (05.12.1992'ye kadar) M.Emin TUĞLUOĞLU
5) KARAYOLLARI	Sadık DÖRTFİDAN Reşat OBUZ	28) SANYO	Önder SEVİNÇ Nilay ASLAN (11.05.1993'e kadar)
6) DESA	Necdet KAHRAMAN İsmail HASTÜRK	29) SANAYİ VE TİC.	Asım YALDIZ Mehmet NURHAN
7) DDY	Hasan Ali ÇAKIR Ramiz LALELİ	30) DLH	Ali ÇOBAN Mehmet KOCABAŞ (11.05.1993'e kadar)
8) DSİ	Mustafa ŞAHİN Hüseyin OBÜS	32) SAFİR TEKSTİL	Atilla TUNCEL (05.11.1992'ye kadar) Engin YEREBASMAZ
9) EKTAM MAKİNA	Yılmaz AKHALİL Can CAMCI	34) İŞ GÜVENLİĞİ GRUP BŞK.	Erol ALKIŞ İbrahim ÇAKAR
10) LUCAS DİZEL	Ramazan TÜMER S.Ali ÖZTÜRK	35) MELTEM	Yusuf GÜMÜŞ Sibel ALIŞ
11) ASMAŞ	Atilla TÜRKÖZ Halit HAYTA	36) İZMİR BASMA	Meral DÖRTKÖŞE (05.12.1992'ye kadar) M.Celal BİLEK
12) CEVHER DÖKÜM	İsmet VATANSEVER Turgay AŞKIN	37) EGE MOSAN	Selçuk ERDENER (05.12.1992'ye kadar) Selim ÖZOKAN
13) DHMİ	Süleyman ENGİZ Rafet HACIBÖLÜK	38) EGE SERAMİK	Muzaffer ÖLÇÜCÜOĞLU Mustafa AKDAĞ
14) ÇİMENTAŞ	Hüseyin ÇUKUR Abdülkadir GÜLÇİN	39) PHİLSA	Cengiz ŞENOL Serdar YILDIRIM
15) CEVHER MAKİNA	Turgay KÜÇÜKÇELEBİ (05.12.1992'ye kadar)	40) MERLİN GERİN	M.Ali KOCA Barbaros CHANGİR
16) EFE ENDÜSTRİ	Mehmet KINDIROĞLU (05.12.1992'ye kadar)	41) İDÇ	Erhan KOÇAK Ergun GÜVEZNE
17) BAYINDIRLIK	Cengiz OLUK Necmiye ALIŞVERİŞÇİ	42) ÇUKUROVA ÇELİK	Lütfi ÖZSOYELLER Mesut ÇEBECİ
18) BMC	Ayhan ÖZDEMİR Dilek Ferda KESKİN	43) TÜPRAŞ	Hasan ÇİĞ SEZER Ayhan SARPAY
19) İZSU	Neslihan KAYALAR İbrahim TAN	44) PETKİM	Selahattin SEYİDİR Ahmet ALKIN
20) TEBA-GÜNKOL	Rahmi AKIN Kemal KURUL	45) PETROL OFİSİ	Fadıl TULUĞ Müfit YILMAZ
21) TEBA-BOSAŞ	Bahattin VARDAR Osman SİPAHIOĞLU	46) VESTEL ELN.	Halil AYDEMİR M.Emin AKBAY
22) BATIÇİM	Sabri ALKAN (11.05.1993'e kadar)	47) POLİNAS	Levent GÜLMEZOĞLU Veli KISAÇ
23) GÖKTEPE	Tijen ÇİDAMLI Erdoğan KOLCUBAŞI		Elife ACAR Ufuk İNCEOĞLU (11.05.1993'e kadar)
	Ahmet ÇAKMAKÇIOĞLU (:5.12.1992'ye kadar)		Erkan ERDİN Deniz HÜLAGÜ
	İbrahim US (11.05.1993'e kadar)		İlkay AKSOY Erol TUNA
	Tayun DARYOL Ali ÖZKALEMKAŞ		Samim SÜMER
	Erdoğan YILMAZ Mustafa SELBES		

UZMANLIK KOMİSYONLARINDA GÖREV ALAN ÜYELERİMİZ 1992 YILI

TEKSTİL MÜHENDİSLİĞİ MDK

31031	Melike Anıl BİNGÖL
36745	Filiz AVŞAR
36862	Bilge BOSTANCIOĞLU
18699	Fusun GÖÇTÜRK (11.05.1992'ye kadar)
37069	Ahmet DEMİRCİOĞLU (11.05.1992'ye kadar)
25974	Hakan İZGİN
30413	Emine ERCAN
30310	Ender BULGUN

ENDÜSTRİ MÜHENDİSLİĞİ MDK

28767	Turgay ŞIRVAN
15962	Mustafa ÖZCAN
37009	Refik AYATA
33779	İlkay KARAYALÇIN
37007	Nusret ÇEVİKOL
36729	Erhan BOSTAN
33206	Fikret EKİCİ

SOSYAL VE KÜLTÜREL ETKİNLİKLER KOMİSYONU

30933	Ülker AKSOYLU
33779	İlkay KARAYALÇIN
35513	Necmi VARLIK
36067	Nilgün BAYDAN
29739	Nafih BUTUR

BİLGİSAYAR KOMİSYONU

35513	Necmi VARLIK
37007	Nusret ÇEVİKOL
30573	İpek BETİNER
36767	Tuğrul ÇINAR (01.10.1992'ye kadar)
36354	M.Emin YALIN (01.10.1992'den sonra)
22551	Niyazi OĞUZ

ASANSÖR KOMİSYONU

6102	Engin TURGAY
23604	Kamuran ÖZAYDIN
31630	Mehmet AY
19573	Rıza ARACI
27884	Ömer KARDELEN

BÜLTEN YAYIN KOMİSYONU

34197	Tansel TÜRKMEN
33772	Ali Rıza KAT
32399	Nilgün ATALAY
33242	Deniz ŞENER
26233	Oğuz İNCEOĞLU

MAKİNA MÜHENDİSLİĞİ EĞİTİMİ KOMİSYONU

2091	Teoman TÜMER
16884	Melih BELEVİ
13127	Süleyman TÜZÜN
31990	Akın KAYACAN
15288	Muzaffer OVALIER
13565	Hira KARAGÜLLE
20428	Halit HAYTA

DOĞAL GAZ KOMİSYONU

17039	Rafet BAYAM
26464	R.Kazım BOZACI
31382	Yavuz ERKİLET
20004	Cüneyt ÖZYAMAN
4482	Baki ERİNÇKAN

TESİSAT PROJESİ YAPAN ÜYELERİN SORUNLARINI İZLEME KOMİSYONU

13691	Bülent NAYMAN
8500	Metin KESKİNER
13334	Ali DAĞ
22004	Nevzat YAVUZ (14.12.1992'ye kadar)
25805	Necdet TUNALI
30031	Erbil SERT
28554	Tevfik KÖROĞLU (14.12.1992'ye kadar)
18787	Murat İPEKOĞLU (14.12.1992'den sonra)
19691	Mustafa KOCA (14.12.1992'den sonra)
37278	Hüseyin ATABAY (14.12.1992'den sonra)

ARAÇ PROJESİ YAPAN ÜYELERİN SORUNLARINI İZLEME KOMİSYONU

1890	Tuncer AYTEKİN
6887	Aydın KARAMAN
9204	Kamil ÖZMEN
24330	Battal KOCA
28432	Şerif ÖZSAKARYA

UZMANLIK KOMİSYONLARINDA GÖREV ALAN ÜYELERİMİZ 1993 YILI

ENDÜSTRİ MÜHENDİSLİĞİ MDK

28767	Turgay ŞİRVAN
36744	M.Kemal KAPLAN
35573	Halil ŞİRVAN
30129	Erdal KUKUL
18997	Ferhan HÜRYAŞAR
33761	Elife ACAR
33208	Nihat KURTULUŞ

BİLGİSAYAR KOMİSYONU

33216	Serdar ŞENDİL
30573	İpek BETİNER
36354	M.Emin YALIN
36741	Zeynep KAHRAMAN
35513	Necmi VARLIK

ASANSÖR KOMİSYONU

6102	Engin TURGAY
23604	Kamıran ÖZAYDIN
31630	Mehmet AY
19573	Rıza ARACI
27884	Ömer KARDELEN

BÜLTEN YAYIN KOMİSYONU

32399	Nilgün ATALAY
36067	Nilgün BAYDAN
34566	Ali Doğan COŞGUN
26233	Oğuz İNCEOĞLU
34197	Tansel TÜRKMEN

EĞİTİM KOMİSYONU

16884	Melih BELEVİ
13217	Süleyman TÜZÜN
15288	Muzaffer OVALIER
18594	Murat BEŞER
6416	Özgen ÖNGEL
366737	Tuğrul ÇINAR

DOĞAL GAZ KOMİSYONU

17039	Rafet BAYAM
26464	R.Kasım BOZACI
31382	Yavuz ERKİLET
20004	Cüneyt ÖZYAMAN
4482	Baki ERİNÇKAN

TESİSAT PROJESİ YAPAN ÜYELERİN SORUNLARINI İZLEME KOMİSYONU

19691	Mustafa KOCA
8500	Metin KESKİNER
13334	Ali DAĞ (15.03.1993'e kadar)
24050	Y.Aker BULUT (15.03.1993'den sonra)
25805	Necdet TUNALI
18787	Y.Murat İPEKOĞLU
37258	Hüseyin ATABAY
30031	Erbil SERT

ARAÇ PROJESİ YAPAN ÜYELERİN SORUNLARINI İZLEME KOMİSYONU

28434	Şerif ÖZSAKARYA
1890	Tuncer AKTEKİN
17816	Nilgün YARIMOĞLU
9204	Kamil ÖZMEN
24330	Battal KOCA

İŞ GÜVENLİĞİ KOMİSYONU

6416	Özgen ÖNGEL
12864	M.Şefkati SÜMER
16800	Erol ALKIŞ
16762	Turgay KÜÇÜKÇELEBİ
33353	Ahmet ELCİK

SOSYAL VE KÜLTÜREL ETKİNLİKLER KOMİSYONU

30933	Ülker AKSOYLU
35513	Necmi VARLIK
36067	Nilgün BAYDAN

ŞUBEMİZ VE BAĞLI TEMSİLCİLİKLERİMİZDE ÇALIŞANLAR

ŞUBE MERKEZİ

TEKNİK GÖREVLİ	: Melih YALÇIN
TEKNİK GÖREVLİ	: Turgay ŞİRVAN (01.08.1992'den sonra)
TEKNİK GÖREVLİ	: Özcan AVCI (01.11.1992'den itibaren)
TEKNİK GÖREVLİ	: M.Şevkati SÜMER (01.12.1993'ten sonra)
MUHASEBE SORUMLUSU	: M.Doğan TÜRETKEN
MUHASEBE GÖREVLİSİ	: Ata ÇELİKAĞ
BÜRO GÖREVLİSİ	: Serap OĞUZ (30.04.1993'e kadar)
BÜRO GÖREVLİSİ	: Deniz GÜRBÜZ
BÜRO GÖREVLİSİ	: Ahmet VARDAR (31.12.1992'ye kadar)
BASIN YAYIN GÖR. HİZMETLİ	: Asuman KAYIRICI (08.03.1993'den itibaren)
HİZMETLİ	: Bayram BAKDEMİR (31.12.1992'ye kadar)
HİZMETLİ	: Himmet LAHNACI (01.01.1993'den itibaren)

MANİSA

TEKNİK GÖREVLİ	: Turgay ŞİRVAN (01.08.1992'ye kadar)
TEKNİK GÖREVLİ	: Ergun ŞENGÖR (01.08.1992'den itibaren)
BÜRO GÖREVLİSİ	: Müge YÖRÜK

DİNAMİK SÜRÜCÜ KURSU

KURS MÜDÜRÜ	: Niyazi OĞUZ
BÜRO GÖREVLİSİ	: İlnur SILAY
BÜRO GÖREVLİSİ	: Adnan ELİTAŞ
HİZMETLİ	: Himmet LAHNACI (31.12.1992'ye kadar)

EĞİTİM MERKEZİ

TEKNİK GÖREVLİ	: Necmi VARLIK (01.05.1993'den itibaren)
HİZMETLİ	: Bayram BEKDEMİR (15.12.1993'e kadar)

ŞUBE LOKALİ

Bayram BEKDEMİR (15.12.1993'den itibaren)
Tanju ARKAYIN (15.12.1993'den itibaren)

TMMOB MAKİNA MÜHENDİSLERİ ODASI İZMİR ŞUBESİ

1992-1994 YILLARI ARASI XVI. DÖNEM

ÇALIŞMA PROGRAMI

SUNUŞ

Ülkemizde, 20 Ekim 1991 tarihinde yapılan milletvekili genel seçimleri sonrasında yeni bir süreç ortaya çıkmıştır.

Bugün ülkemizde on yıldır süren politikaların yarattığı olumsuz koşullardan çıkılması için düne göre daha elverişli bir ortamın olduğunu söyleyebiliriz.

Bu yeni sürecin ayırt edici özelliği, demokratikleşmenin her yönüyle toplum yaşamında yeniden yeşertilmesi ve yerleştirilmesinde toplumun dinamiklerinin hareketlendi rilmesi yönünde politikaların geliştirilmesinde ciddi sayılabilecek adımlar atılmasıdır.

Bugün dünyada bilimin üretici güç olarak ortaya çıkması toplum bilincine çıkartılarak, gelişmiş teknolojinin hızla yaşamın her alanında uygulamaya geçirilmesi ve ülkemizde sanayileşme hareketinin yeniden başlatılması gündemdedir. Ülkemizde sanayileşme hareketinin yeniden başlatılması, çağdaş demokratik yaşamın gereği olarak çalışanların sendikal haklarına kavuşturulması için gerekli demokratik ortamın yaratılması ve bu konularda iktidarın yaklaşımlarına ciddi karşılıklarda bulunulması öne çıkmaktadır. Bu bağlamda toplumsal yaşamda daha etkin bir Meslek Odasına dünden daha fazla gereksinim vardır.

Yine "demokrasilerde kurumların yerli yerine oturulması, kuralların eksiksiz, tam olarak uygulanması"nda ifadesini bulan yaşamın her alanında demokratikleşmede, meslek odalarına günümüz gerçeğinde yeni işlevsel konum kazandırmak ve onların uzmanlık alanlarına ilişkin yeni yetkilerle donatılması istemi gündeme gelmektedir.

Bu sürece uygun olarak Şubemizin giderek Oda örgütümüzün yeniden yapılandırılması bir zorunluluk olarak karşımıza çıkmaktadır.

Bu dönem toplum ve üyenin artan ekonomik, özlük ve sosyal istemlerine yanıt verecek biçimde yeni katılım mekanizmalarının sistemli biçimde oluşturulması ve Odanın tüzük ve yönetmeliklerinin yeniden düzenlenmesi, çalışmalarımızda ana eksenini oluşturacaktır.

Yine bu dönemde sürecin özelliği nedeniyle yeniden Meslek Odalarımıza kamuda çalışan mühendis ve mimarların bu yönelişlerinden karşılanması gerekmektedir. Özellikle sendikalaşmak isteyen üyelerimizin bu isteklerine destek verilmeli, gerekli katkılar koyulmalıdır.

1. ÜYE İLİŞKİLERİ VE ÖRGÜTLENME:

Bölgemizde üyelerimizin istemlerinin ve ihtiyaçlarının belirlenmesi, çalışma konularının saptanması amacıyla üye profili çıkarılacaktır. Çalışmalarımızın yönünün belirlenmesinde bu üye profili yol gösterici olacaktır.

Ayrıca günümüzde, mesleğimizin gelişen teknolojiye paralel olarak üyelerimiz, konularında uzmanlaşmaktadır. Uzman üyelerimizin bu bilgi ve deney birikimlerinin üretime dönüştürülmesi, çalışmalarımızda

süreklili gözönünde bulundurulacaktır.

1.1. Yönetim Kurulu Çalışmalarında;

Yönetim Kurulu, tüm üyelerin mesleki, ekonomik ve özlük haklarının her düzeyde savunulmasını, çalışmalarında temel ilke edinecektir.

Yönetim Kurulu, üyenin Oda çalışmalarına her düzeyde katılımını sağlamak, Odanın kurumsal yapısını daha da geliştirmek amacıyla çeşitli düzenli yeni katılım mekanizmaları oluşturacaktır. Bu katılım mekanizmalarında tartışılarak oluşan görüş ve öneriler Yönetim Kurulu toplantılarında ele alınarak hızla değerlendirilip, yaşama geçirilecektir. Karar alma sürecine üyenin örgütlü biçimde her düzeyde katılımı sağlanarak katkısı alınacaktır.

Uzmanlık Komisyonu / Uzmanlık Kurulu

Şubemizin kurumsal yapısının geliştirilmesi ve pekiştirilmesi için bilgi ve deney birikimlerine sahip üyelerin bu birikimlerinden yararlanmak amacıyla çeşitli konularda **Uzmanlık Komisyonları** kurulacaktır.

Odamıza bağlı meslek dallarından olan Endüstri ve Tekstil Mühendislik dallarının kendine özgü ortamlarda gelişmelerinin sağlanması, örgütlülük düzeylerinin yükseltilmesi amacıyla o meslek dalına bağlı üyelerle yapılacak toplantıda seçim yöntemiyle belirlenecek **Meslek Dalı Komisyonu** (MDK)'nın çalışmalarına önem verilecektir.

Endüstri, İşletme ve Tekstil Mühendislik dallarının Odalaşma süreçlerinin hızlandırılması yönünde her düzeyde etkin girişimde ve katkıda bulunulacaktır.

Şube Koordinasyon Kurulu Çalışmaları;

Bu dönem Şube örgütünde görev alan Şube asıl ve yedek yönetim kurulu üyelerinden, İl/İlçe Temsilcilik yürütme kurulu asıl üyelerinden, Mesleki Denetim Bürosu sorumlu ve yardımcılardan, İşyeri temsilci ve yardımcılardan, Uzmanlık Komisyonları üyelerinden, Meslek Dalı Komisyonu (MDK) üyelerinden Oda delegelerinden, TMMOB delegelerinden, Şube teknik görevlilerinden, Şubemize bağlı üyelerden Oda organlarında görev alan üyelerimizden Şube Koordinasyon Kurulu oluşturulacaktır.

Bu kurul, Şube örgütünün çalışmalarının tüm yönleriyle ele alınıp değerlendirildiği, Oda örgütülüğünün geliştirilmesi ve üyelerin Oda çalışmalarına katılımının sağlandığı önemli bir katılım mekanizması olarak değerlendirilecektir.

1.2. İl / İlçe Temsilcilik Çalışmaları;

Bölgedeki üyelerimizin Odamızdan çok yönlü beklentilerinin karşılanması, Oda bağlarının geliştirilmesi için İl/İlçe Temsilciliklerinin yeni bilgi ve teknik cihaz donanımları daha da güçlendirilecektir.

İl/İlçe Temsilcilik çalışmalarında, yerinden yönetim ilkesi uygulanacaktır. Yürütme Kurullarıyla ilişkilerimizde bu ilkenin korunmasına özen gösterilecektir.

Yürütme Kurulları, temsilcilik etkinlik alanında görev yapan üyelerin çoğunluğunun eğilimleri alınarak belirlenecektir. Üye eğiliminin seçim yöntemiyle belirlenmesi esas olacaktır.

Bölgedeki üyelerimizin meslek içi eğitimine katkıda bulunmak üzere Temsilciliklerde eğitim etkinlikleri hizmeti verilecektir.

Odamızın 33. Olağan Genel Kurul Toplantısında alınan karar doğrultusunda, Denizli İl Temsilciliğinin, Denizli, Muğla ve Aydın illerini kapsayacak şekilde Bölge Temsilciliğine dönüştürülmesi için Oda Merkezi düzeyinde çalışmalar yoğunlaştırılmıştır.

1.3. Mesleki Denetim Büroları (MDB) Çalışmaları;

Şubemize bağlı ilçelerde temsilcilik örgütlülük düzeyi henüz ulaşamamış, ancak Oda hizmetlerinin yerine getirildiği ilçelerde Mesleki Denetim Büroları (MDB) kurulacaktır. MDB oluşumunda o ilçenin bağlı olduğu İl Temsilcilik Yürütme Kurulumuzun görüş ve değerlendirmesi esas alınacaktır.

1.4 İşyeri Temsilcilik Çalışmaları ;

Bu yeni süreçte Oda örgütlülüğümüzün geliştirilmesinde İşyeri Temsilciliği önem kazanmıştır. İşyeri temsilciliğini, Üye-Oda bağlarının kurulup geliştirilmesinde etkin araçlardan biri olarak değerlendiriyoruz. Bu dönem İşyeri Temsilciliklerine üyelerimizin mesleki, özlük ve sosyal ihtiyaçlarının Şube örgütüne hızlı biçimde ulaşmasında ve karşılanmasında daha işlevsel bir yapı kazandırılacaktır.

2. ODA ÖRGÜTÜNE YÖNELİK ÇALIŞMALAR:

Oda Merkezi ile İlişkiler;

Oda Merkezinin etkinliğinin artırılması doğrultusunda yapılacak çalışmaların gönüllülükten değil sorumluluktan geçtiği bilinciyle hareket edilecektir.

Oda örgüt yapısına demokratik bir işleyiş kazandırılması, yeni sistemli katılım mekanizmaları oluşturulması doğrultusunda çalışılacaktır.

3. MESLEKİ EĞİTİM VE TEKNİK HİZMETLER:

Şubemiz, bünyesinde topladığı 4000'i aşkın üyenin sahip olduğu bilgi ve deney birimleriyle, üyelerimizden, endüstriyel kuruluşlardan, toplumun değişik kesimlerinden gelen istemlere hızlı ve sağlıklı biçimde yanıt verilecektir.

3.1. Mesleki Eğitim;

3.1.1. Üyelere Yönelik,

Bu dönem Eğitim Merkezi etkinlikleri içerisinde üyelerimizin sürekli eğitimi başlatılacaktır. Bunun yanı sıra, meslek içi eğitimine katkıda bulunmak üzere çeşitli seminer, bilgilendirme toplantıları, konferanslar düzenlenecektir. Bu dönem Eğitim Merkezi'ne kurumsal bir yapı kazandırılmasına çalışılacaktır.

* Üyelerimizin ulusal ve uluslararası bilgi platformlarına katılımı doğrultusunda çalışmalar başlatılacaktır.

* Makina, Endüstri, Tekstil Mühendisliği sürekli eğitimleri verilecektir.

* Bilgisayar Kursları daha etkin ve düzenli olarak sürdürülecektir.

* Bilgisayar Mühendislik Yazılım Programları üzerine seminerler düzenlenecektir.

* Doğal Gaz Tesisatının Projelendirilmesi konusunda seminerler düzenlenecektir.

* Isıtma, Havalandırma ve Klima Okulu açılacaktır.

* Kalite Kontrol Sistemleri üzerine Seminer düzenlenecektir.

* ASME/ABET benzeri uygulamaya geçilmesi için çalışmalar başlatılacaktır.

* İş Güvenliği Mühendisliği kavramının yerleştirilmesi için seminerler düzenlenecektir.

3.1.2. Teknisyenlere Yönelik,

Sanayinin gereksinimi olan her kademedeki teknik personelin eğitimi yapılacaktır.

Bu doğrultuda;

* Sanayi Tipi Kazanların İşletilmesinde Yardımcı Personel Yetiştirme Kursları, teknik yönden anlatımı ve uygulaması geliştirilerek sürdürülecektir.

İş Makinaları Operatörü Yetiştirme Kursları, bölgemiz düzeyinde yaygınlaştırılarak sürdürülecektir.

* Soğutma Teknisyeni Yetiştirme Kursu, sürdürülecektir.

* Teknisyenlere Yönelik yeni çalışma konularında Kurs açılması için çalışma yapılacaktır.

3.1.3. Halka Yönelik,

Belediyelerle yapılan protokollar çerçevesinde yürüttüğümüz çeşitli kontrollük çalışmalarının halkımız tarafından benimsenmesi ve Odamıza, toplum içinde vazgeçilmez bir işlevsel yapı kazandırılması için teknik hizmetin daha etkin olarak yerine getirilmesine çalışılacaktır.

Ayrıca, Odamızın trafik konusunda, halka yönelik önemli hizmetlerinden biri olan Dinamik Sürücü Kursu etkinliği daha da geliştirilerek sürdürülecektir.

3.2. Kongre, Sempozyum, Seminer, Konferans, Panel Etkinlikleri;

Mesleğimizin uzmanlık alanına giren, ülke ve yerel planda çeşitli konularda gündemi oluşturabilmek amacıyla doğrudan veya diğer ilgili kuruluşlarla birlikte sempozyum, seminer, panel, söyleşi, yarışma vb. etkinlikler düzenlenecektir.

Bu çerçevede;

Dünya Çevre Günü, Trafik Haftası, Kalite Günü, İşçi Sağlığı ve İşgüvenliği Haftası nedeniyle çeşitli etkinlikler düzenlenecektir.

* I.Ulusal Tesisat Mühendisliği Kongresi düzenlenmesi hedeflenecektir.

* II. Bölgesel Makina Mühendisliği Eğitimi Forumu düzenlenecektir.

3.3. Teknik Hizmet ve Teknik Donanım Geliştirilmesi Çalışmaları;

Bölgemiz düzeyinde Odamızca verilen teknik hizmetlerin toplum yararına daha etkin sunulur hale getirilmesine çalışılacaktır. Bu hizmetlerin uzman üyelerimizce yerine getirilmesine özen gösterilecektir.

3.3.1. Motor - Şasi Numaraları Tesbiti;

Bölgemizde her türlü Basınçlı Kapların ve Kaldırma Makinalarının periyodik kontrolleri için çeşitli endüstriyel kuruluşlar ile protokollar yapılacak ve bilgisayar

desteğiyle izlemeye alınacaktır.

3.3.3. Mühendislik Veri Tabanı çalışmaları başlatılacaktır.

3.3.4 Bölgemizdeki üniversiteler, TSE vb. kuruluşlar ile kurumsal ilişkiler geliştirilerek laboratuvar olanaklarından, bilgi birikimlerinden yararlanılması için protokoller yapılacaktır.

3.4. Mesleki Denetim Uygulaması;

Mühendislik hizmetlerini serbest olarak yerine getirmekte olan üyelerimizin arasındaki haksız rekabeti önlemek, mühendislik hizmetinin niteliğini yükseltmek amacıyla Tesisat ve Araç Projelerinde Oda denetiminin sağlanması için etkili çalışmalar yapılacaktır. Bunun için etkin girişimlerde bulunulacaktır.

Projeci üyelerimizin, Araç Proje ve Tesisat Mühendisliği Hizmetleri asgari ücretlerine uymaları konusunda gerekli ortamların yaratılmasına çalışılacaktır.

Bölgemiz düzeyinde SMM büro sahibi üyelerimizin tümünün büro tescil işlemleri yaptırması sağlanacaktır.

4. TMMOB'YE BAĞLI ODALAR, DİĞER MESLEK ODALARI, BELEDİYELER, KURUM VE KURULUŞLARLA İLİŞKİLER:

4.1. TMMOB II Koordinasyon Kurulu Çalışmaları:

TMMOB örgütsel bütünlüğü içerisinde TMMOB'ye bağlı Odaların bölgemizdeki örgüt birimleriyle işbirliği ve yardımlaşma yükseltilecektir. TMMOB'ye bağlı Odaların toplumda daha etkin ve daha saygın bir duruma getirilmesi amacıyla Kurul çalışmalarına etkin olarak katılınacaktır.

Sağlık Meslek Odaları, Baro, Sendikalar ve diğer demokratik kuruluşlar ile Kurul bazında ilişkiler kurulup geliştirilecektir.

4.2. Belediyelerle İlişkiler:

Mesleğimizin uzmanlık alanına giren konularda topluma yerel ölçekte hizmet götürülmesinde iyi bir kanal oluşturan Belediyelerle kurumsal ilişkiler daha da geliştirilecektir.

Belediyelerle çeşitli konularda çok yönlü ortak etkinlikler düzenlenecektir. Belediyelerin teknik kadro eksiklikleri nedeniyle yerine getiremedikleri pek çok teknik hizmetin, Odamızın kurumsal yapısını zedelemeyen, uzman üyelerimizin katkısıyla sağlıklı biçimde yerine getirilmesine olanak veren teknik Protokollar yapılacaktır.

4.3. Üniversitelerle İlişkiler:

Mühendislik eğitiminin niteliğinin yükseltilmesi, mühendis adaylarının çok yönlü, iyi yetiştirilmesinin sağlanmasında ön koşulu oluşturmaktadır. Bunun için Üniversitelerin ilgili mühendislik bölümleriyle kurumsal ilişkiler daha da geliştirilecektir.

Ayrıca mühendis adaylarıyla, üniversitede, yerinde ilişkiler kurulup geliştirilecektir. Böylece mezuniyet sonrası meslek yaşamına hazırlanmalarına katkıda bulunulacaktır. Odanın eğitim etkinliklerine katılması, teknik gezi düzenlenmesi, burs sağlanması vb. yönünde katkıda bulunulacaktır.

Oda tüzüğünde, öğrenci üyeliği kavramının

getirilmesi yönünde TMMOB ve Oda Tüzüğü bazında çalışmalar başlatılacaktır.

5. KÜTÜPHANE ÇALIŞMALARI:

5.1. Şubemize yeni teknik ve sosyal kitap kazandırılacaktır.

5.2. Kütüphanedeki kitapların bilgisayara aktarılması sonuçlandırılacak ve Bülten eki olarak yayınlanacaktır.

5.3. Mühendis ve Makina Dergisinin 1.sayısından itibaren çıkan yazıların konularına göre tasnifi tamamlanacak ve üye yararına sunulacaktır.

5.5. Oda üyelerinin kütüphaneden yararlanması olanağı yeniden gözden geçirilecektir.

5.6. Teknik Yayın Dökümantasyon hizmeti verilmesi için çalışma başlatılacaktır.

6. YAYIN ÇALIŞMALARI:

6.1 Şube Bülten'imizin Şube etkinliklerini periyodik olarak zamanında üyelerimize ulaştırılması, bölgemiz sorunlarına yönelik üyelerin görüşlerinin yansıtılması amacıyla içeriği ve biçimi geliştirilerek çıkarılması sürdürülecektir.

6.2. Şubemizce düzenlenecek sepozyum ve seminerlerin bildirilerinin - notlarının kitaplaştırılması hedeflenecektir.

6.3. Oda Merkezinin yayınlarını tamamlayan ve destekleyen yayın çalışmalarına yer verilecektir.

7. SOSYAL - KÜLTÜREL ETKİNLİKLER:

7.1. Odamızın kuruluş yıldönümü nedeniyle Aralık ayı içerisinde düzenlenen Geleneksel Oda Gecesi ve Bahar Yemeği etkinlikleri sürdürülecektir.

7.2. Üyelerin teknik bilgi ve görgülerini arttırmak üzere işyerlerine teknik geziler düzenlenecektir.

7.3. Üyelerimizin ve ailelerinin dinlenme ve eğlence gereksinimlerini karşılamak üzere tarihi ve turistik yerlere gezilerin düzenlenecektir.

7.4. Üyelerimizin tanışma ve kaynaşmalarını sağlamak üzere HOBY-TUR'lar (Avcılık, Balıkçılık vb.) ve HOBY-TURNUVA'lar (Futbol, Voleybol, Tenis v.) düzenlenecektir.

7.5. Çeşitli Kurum ve Kuruluşlarla işbirliğine gidilerek hizmetleri üyelerimize indirimli olarak yararlanma olanakları sağlanacaktır.

7.6. Şube Lokali oluşturulması hedeflenecektir.

7.7. Şubemiz bünyesindeki kültürel etkinliklerin nitelik ve nicelik olarak artırılmasına çalışılacaktır.

7.7.1. Video film gösterileri düzenlenecektir.

7.7.2. Teknik ve kültürel söyleşilerin periyodik hale getirilmesi hedeflenecektir.

7.7.3. Şubemizin Tiyatrosu Tiyatro Arena'nın Eğitim Merkezinde periyodik etkinlikler düzenlenmesi hedeflenecektir.

7.8. Yeni Mezun meslektaşlarımıza her yıl "Mesleğe Hoşgeldin" Kokteylleri düzenlenecektir.

7.9. Şube binamız çağdaş bir çalışma ortamına dönüştürülecektir. Ayrıca Şubemize yeni bir bina kazandırılacaktır.

TMMOB MAKİNA MÜHENDİSLERİ ODASI İZMİR ŞUBESİ

1992-1994 YILLARI ARASI XVI. DÖNEMİ

ÇALIŞMA RAPORU VE MALİ RAPORU ÖZETİ

SUNUŞ:

TMMOB Makina Mühendisleri Odası İzmir Şubesinin değerli üyeleri:

Çalışma döneminin başında açıkladığımız şube çalışma programında yeralan mesleğimizin gelişimi, meslektaşlarımızın hak ve çıkarlarının korunması, ülkemizin ve toplumumuzun "Sanayileşme ve Demokratikleşme" istemlerini karşılanması doğrultusunda 2 yıllık dönemde etkin olarak yer alınması amacıyla yapılan çalışmaları aktarmak üzere Çalışma Raporu ile karşınızdayız.

Şube yönetim kurulumuz dönem başında belirtilen "Çağdaş, Demokratik ve Sanayileşmiş bir Türkiye" hedefine ulaşılmasında daha etkin bir meslek örgütü yaratılması için öncelikle odamızın her düzeyde yeniden yapılandırılmasını temel hedef almıştır. Bu iki yıllık çalışma döneminde, Çalışma Raporunda yeralan çalışmaların yerine getirilmesinde, özellikle bilim ve teknolojiadaki gelişmeleri yakından izleyen onu meslek yaşamında uygulayabilen üretim sürecindeki konularının da getirisiyle şubemizde görev alan aktif destek veren üyelerimizin çok önemli payı olduğunu belirtmeliyiz.

Değişen dünyanın yeni koşullarında çağdaş yönetim anlayışını kavrayan genç, dinamik kadrosuyla üyelerimizden aldığı bu destekle göreve başlayan yönetim kurulumuzun çalışmalarında;

✓ **Meslek örgütümüzün uzmanlık alanlarına giren konularda ülkemizin ve toplumumuzun sorunlarının çözümünde aktif bir araç olarak değerlendirilmesi,**

✓ **Meslektaşlarımızın mesleki, ekonomik ve demokratik hak ve çıkarlarının her düzlemde korunması doğrultusunda aktif tutum alınması.**

✓ **Meslektaşlarımızın, sanayimizin ve toplumumuzun istek ve ihtiyaçlarının belirlenmesinde,**

çözüm önerileri geliştirilmesinde ve uygulanmasında yerinden yönetim ilkesininin yaşama geçirilmesi.

✓ **Günümüzde küreselleşme sürecinde ekonomik bütünleşme açılımında ülkemizin her yönüyle onurlu, saygın bir yer edinmesi için odamızın ilgi alanına düşen konularda yeni çalışma alanlarının yaratılması,**

✓ **Demokrasilerde kurumların yerli yerlerinde oturtulması kuralların eksiksiz tam olarak uygulanmasında ifadesini bulan yaşamın her alanında demokratikleşmede ve demokrasinin kurumsallaşmasında meslek odalarına işlevse bir konum kazandırmak,**

✓ **Ülkemiz sanayileşme sürecinin çevrenin gözetilerek ve korunarak sürdürülmesini sağlamak,**

✓ **Gelişmiş teknolojinin hızla yaşamın her alanında uygulamaya geçirilmesi ve tüketici hakları korumasına yönelik yasal düzenlemelerinin gerçekleştirilmesinde rol üstlenmek.**

✓ **Mühendislik eğitiminde; ülkemizde çağdaş eğitimin gereği eğitiminde bütünselliğin ve gelişmenin sağlanması doğrultusunda köklü çözüm önerileri üretilmesi,**

✓ **Bilim ve teknolojinin zaman geçirmeksizin ülke sanayiinde uygulanabilirliğinin sağlanması için meslektaşlarımıza meslek içi eğitim yoluyla gerekli ortamların hazırlanması yönünde çalışılması,**

✓ **Ülkemiz sanayiinin uluslararası alanda rekabet koşullarının yaratılması için özellikle "Kalite" etkeninin önemini kavratılması yönünde yeni sistematik yaklaşımların yaşama geçirilmesi.**

✓ **Meslek örgütümüze işlevsel bir konum kazandırılması için yasa ve yönetmeliklerle desteklenmesi yönünde siyasal iktidarın harekete geçirilmesi yönünde duyarlı olunması**

anlayışlarını ilke edinmiştir.

Çalışma dönemi başında belirtilen bu ilkeler doğrultusunda "mesleğimizin ve meslektaşlarımızın sorunlarının ülke ve toplum sorunlarından bağımsız olmayacağı" gerçeğinden hareketle sürdürdüğümüz çalışmaların sonuçlarını sizlere sunuyor, **bu süreçte şube çalışmalarına etkin olarak katılan üyelerimize burada bir kez daha teşekkür etmeyi görev sayıyoruz.**

DEMOKRATİKLEŞME VE SANAYİLEŞME SORUNLARI

Yukarıda belirtilen ilkeler doğrultusunda başladığımız yeni dönemde, 20 Ekim 1991 tarihinde yapılan Milletvekili seçimleri sonucu SHP, DYP koalisyonuyla oluşan 49. hükümetle birlikte demokratikleşme sürecinde ülkemiz açısından son derece elverişli koşullar ortaya çıkmıştır.

Ancak 2 yıllık bu dönemde ne yazık ki yenilenerek 50. hükümeti de oluşturan SHP DYP koalisyonu toplumun ortak özlemlerine yanıt verememiştir. 12 Eylül anti demokratik koşullarında hazırlanmış 1982 Anayasasının tüm maddeleriyle birlikte hala yürürlükte olması uluslararası sözleşmelerin gerçekleştirilmesine rağmen iç hukuka yansıtılmaması, ne yazık ki toplumun insan hakları ve demokratikleşme boyutunda özlemlerine karşılık bulamamasına en somut gösterge olmuştur.

Ülkemizin ekonomik, politik ve sosyal dinamiklerini harekete geçirecek demokrasi ve insan hakları boyutunda çağdaş bir yaşam ile bilim ve teknolojiye atılımı gerçekleştirecek ortamın yaratılması önceliği dönem boyunca siyasal iktidarda gündemde tutulmamıştır.

Şube yönetim kurulumuz, bugün ülkemizin içinde bulunduğu bu koşullarda her zamankinden daha toplumsal barışa ihtiyacın olduğu bilincindedir. Ücretli çalışanların uluslar gelirinden aldıkları pay; özellikle 1980 sonrası izlenen politikalarla 1977'de % 37 iken bugün

% 16 düzeyine indiği göstermelerle saptanmıştır. Bu durum ise toplumsal barışı bozan önemli bir etken olarak karşımızda durmaktadır.

Bu süreçte siyasal iktidarın karşısında giderek daha da çaresizlik gösterdiği enflasyon da ücretli kesimin sırtına bindirilerek artık bel büken "vergi yükü ücretli çalışan mühendis ve mimarlarında ekmeğini iki yanlı kemirmiş ve küçültmüştür.

Tüm bu gerçeklere karşın demokrasi vaatleriyle iktidara gelen 49. ve 50. hükümet bir türlü vergi reformunu gerçekleştirmemiş vergi kaçırıcıların üzerine gidecek yasal düzenlemeleri yapmamıştır. İş güvencesi açısından önemli olan 158 sayılı İLO sözleşmesini onaylamamış, 2821 ve 2822 sayılı yasaları yürürlükten kaldırmamış ve tüm ücretli çalışanlar için gplu sözleşmeli sendikal haklara ilişkin düzenlemeler yapılmamıştır.

Şube Yönetim Kurulumuz; ülkemizin içinde bulunduğu bu durumda çalışma yaşamının iyileştirilmesi doğrultusunda düşüncenin üretilmesinin düşünce ve örgütlenme özgürlüğüyle paralel olduğu gerçeğinden hareketle, özellikle içinde üyelerimizin de yoğunlukla yer aldığı kamu çalışanlarının "Grevli toplu sözleşmeli sendikal haklarının kazanımı" doğrultusunda aktif rol üstlenmiştir.

Yine bu süreçte özellikle 50. hükümetin gündeme aldığı kitlerin özelleştirilmesi konusu başta IMF ve Dünya Bankası gibi Uluslararası Finans Kuruluşlarının baskısıyla Morgan Guaranty Bank tarafından hazırlanan plan doğrultusunda uygulamaya sokulmuştur.

Siyasal iktidarın yıllardır uyguladığı politikalar sonucu verimsiz bir çalışma ortamına itilen KİT'ler şimdi "Verimsizliği" gerekçe gösterilerek alınan plan doğrultusunda özelleştirilmektedir.

Çalışma döneminin sonunda bölgemizde yaşanan ALAYBEY TERSANESİ örneği bu çarpık ve dıştan baskıyla gerçekleştirilen özelleştirme planının kurbanı olan KİT'lerin en son örneği olmuştur.

Şube Yönetim Kurulumuz; artık hemen herkese tanidik gelen "Özelleştirme", "KİT'lerin yükünden kurtulma", "Acı reçete" türünden ekonomik politikaların sonuçta ekonomik krizin yükünü çalışan kesimlere ve halka çıkarılmak istendiği bilincinde hareketle TMMOB İl Koordinasyon Kurulu platformunda yürütülen çalışmalarda aktif rol üstlenmiştir.

Sanayileşmenin kalkınmanın yeniden başlatılması söylemiyle iktidara gelen hükümetin sıraladığımız bir kaç örnekte görüldüğü gibi uygulamalarıyla söyleminin çok uzağına düştüğü açıktır.

Oysa yine bu dönemde TMMOB adına Odamız tarafından düzenlenen 93'üncü Sanayi Kongresinde de ele alınan ve Şubemizin de önemli katkılarda bulunduğu "Yeni üretim süreçleri ve uluslararası rekabet perspektifleri" ve "Özelleştirme" gibi bilimsel platformlarda ilgili tüm tarafların katılımıyla ele alınan değerlendirmeler siyasal iktidarca gündeme alınmamış, alınmamaktadır.

Bu olumsuz gelişmelere rağmen çağdaş demokratik ve kalkınmış bir ülke temelinde yatan en önemli unsurun teknik eleman alınteri olduğunun bilinmesini, ülkemizin karar süreçlerinde Mühendislerin söz ve karar sahibi olması gerektiğini, ülkemizin sanayileşme ve kalkınma sürecinde bilimsel ve teknolojik araştırmalara çok daha fazla ödenek ayrılmasını, bilim ve tekniğin hakim olacağı 2000 li yıllarda ülkemizin çağdaş demokratik ilkeler doğrultusunda onurlu ve sağlam yerini alabilmesi için bir kez daha talep ediyor önümüzdeki dönem çalışmalarında biz mühendislerin böylesi talepleri ısrarla sürdürmemiz gerektiğine inanıyoruz.

MESLEĞİMİZİN GELİŞİMİ VE MÜHENDİSLERİN KONUMU

Bilginin; üretim sürecinde belirleyici özelliğinin giderek önem

kazandığı günümüzde bilgiyi teknolojiye taşıyan biz mühendislerin de üretim sürecindeki önemi artmaktadır. Mesleğimizin gelişimi ve toplumsal konumu doğrudan üyelerimizin bilgiyi edinme ve üretim sürecine taşımaya yeteneğiyle ilintilidir.

İşte bu noktada şubemize düşen görevin üyelerimizi bilgiyle karşı karşıya getirecek ortamı yaratmak olduğu bilinciyle Şube Yönetim Kurulumuz dönem boyunca ulusal ve bölgesel düzeyde Kongre, sempozyum, konferans, panel, kurs ve söyleşi düzenleyerek bu ortamları yaratmıştır.

Ayrıca meslektaşlarımızın, sosyal kimlik, iş ve meslek doyumunu, katılım istekleri açısından konularını belirlemek amacıyla üye profil anketi düzenlemiş ve anket sonucunda elde edilen veriler ışığında hazırlanan **Mühendis Kimliği** kitabını yayın dünyasına kazandırmıştır.

Mühendis Kimliğinin belirlenmesine yönelik ülkemizde ilk kez gerçekleştirilen çok yönlü ve dönem boyunca süren kapsamlı bir çalışma ürünü olan bu kitap, çalışmalarımızda önemli ölçüde yol gösterici olmuştur.

Özellikle bu kitabın ortaya koyduğu önemli sonuçlardan biride üyelerimizin aldıkları eğitime ilişkin yargılarının ve çalışma alanındaki pratik bilgi yeterliliğinin olumsuz yönde olduğudur. Üyelerimiz anket sonuçlarında lisans eğitiminin ötesinde uzaklaşmayı gerekli görmüşlerdir. Bu sonuçlardan da görüleceği gibi mesleğimizin gelişimi açısından başlangıçtaki yorumumuzun ve dönem boyunca sürdürdüğümüz çok yönlü eğitim etkinliklerinin "Sürekli eğitim"i talep eden üyelerimizin istemlerine karşılık gelmesiyle doğru bir izlekte çalışma yürütüldüğü kanıtlanmaktadır.

I.BÖLÜM

KURUMSAL YAPININ GELİŞMESİNE YÖNELİK ÇALIŞMALAR

Şubemiz, bölgemizde 25 yıldır; üyemizin, sanayimizin, toplumun değişik kesimlerinin ve yerel yönetimlerin istemlerine hızlı ve sağlıklı hizmet vermektedir. Bu dönemde en yüksek üye desteğini alarak yönetime gelen Şube Yönetim Kurulumuz verilen bu hizmetlerin kalitesini yükseltmek, yeni çalışma alanlarını ortaya çıkarmak amacıyla Şubenin kurumsal yapısının geliştirilmesini, daima çalışma gündeminin ilk sıralarında tutmuştur.

Öncelikle Oda örgütsel yapısını çağın gereksinimlerine uygun biçimde yeniden düzenlendi, yerine getirilen teknik hizmetleri profesyonel bir anlayış temelinde yeniden ele aldı. Yeni çalışmaları bu anlayış doğrultusunda bilgi ve deney birikimine ve bunu Oda örgütlülüğü vasıtasıyla Şube etkinliğine dönüştürebilme yeteneğine sahip üyelerin aktif katkılarıyla yerine getirdi.

YÖNETİM KURULU ÇALIŞMALARINDA ÇAĞDAŞ YAKLAŞIMLAR

Çağdaş yönetim anlayışının yaşama geçirilmesi, çalışmalarımızda her zaman temel ilke olmuştur.

Çalışma dönemi boyunca Yönetim Kurulu asıl ve yedek üyeleriyle birlikte toplanmış ve kararlarını oybirliği ile almıştır. Şube ve Oda Genel Kurul kararlarının yaşama geçirilmesinin kararlı bir izleyicisi olmuştur.

Yönetim Kurulu çalışma döneminin birinci yılının ilk altı aylık döneminde; Oda ve TMMOB Genel Kurul Toplantılarıyla, İl, İlçe, MDB ve İşyeri Temsilciliklerinin oluşumu ve komisyonların kurulması, ikinci altı aylık dönem ise Şube merkez binasının modern bir görünüm ve çağdaş çalışma ortamına dönüştürülmesi, her düzeydeki Oda örgütlülüğüne kurumsal yapı kazandırılması çalışmaları ağırlık kazanmıştır.

İkinci yılda ise birinci yılda atılan bu adımların ürünleri alınmıştır. Şube tarihinde Ulusal düzeyde ilk kez 1 Kongre ve 2 Sempozyum gerçekleştirilmiş, 13 teknik yayın ülkemiz yayın yaşamına kazandırılmıştır. Son dönemde ise Büro ve Eğitim merkezi çalışmaları bir binada toplanarak çalışmalarda rasyonellik ve verimlilik sağlanırken, uzun yıllardır özlemini duydukları ŞUBE LOKALI üyelerimizin hizmetine sunulmuştur.

Son olarak, özellikle mühendis meslektaşlarımızın günümüzde meslek yaşamında çok gereksinim duydukları Yabancı Dil Kursu'nu açarak plan hedefine ulaşmıştır.

TEKSTİL MÜHENDİSLERİ ODASI KURULDU

1987 yılından buyana her çalışma döneminde yönetim kurulu görev alan Tekstil Mühendislerinin ve Tekstil Komisyonu olarak çalışma dönemleri süresince tekstil mühendisliği alanında örgütlenme ve meslek alanına ilişkin çalışmalarını aralıksız yürüten Tekstil Mühendislerinin gönüllü ve özverili çalışmaları sonucunda önce Şube Genel Kurulu, ardından Oda Genel Kurulu toplantılarında Tekstil Mühendisleri Odası Kurulması kararları alınmıştır.

Bu nesnel ölçütlerden hareket eden Şube Yönetim Kurulumuz, ülkemize önemli sayıda tekstil mühendisi kazandıran Ege Üniversitesi Tekstil Mühendisliği bölümünün de desteğini de alarak TMMOB Genel Kurul Toplantısında TEKSTİL MÜHENDİSLERİ ODASI kurulmasında öncü görevi üstlenmiştir. Böylece TMMOB örgütlülüğüne güç kazandırılmıştır.

Bu durumda Şube Yönetim Kurulu üyemiz Tekstil mühendisi Egemen TOKATLIGİL'in üyeliği düşerek yerine yönetim kurulu ilk yedek üyesi Nuran TÜRKMEN geçmiştir.

ODA ÖRGÜTLÜLÜĞÜNDE YENİ BİR ÖRGÜTLENME; DANIŞMALAR KURULU

Şube yönetim kurulumuz, meslek örgütümüzün Sanayimizdeki konumunu güçlendirmek, etkinliğini arttırmak amacıyla mesleğinde belirli bir noktaya gelmiş üst düzey yönetici ve işadamları üyelerimizin Oda çalışmalarına katkılarını almaya yönelik olarak Oda Etkinliklerini Geliştirme Danışmanlar Kurulu oluşturmuştur.

ÜNİVERSİTE - ODA İLİŞKİLERİNDE YENİ BİR SAYFA AÇILMIŞTIR

Şube yönetim kurulumuzun bu dönemde çalışmalarında ağırlık kazanan bir başka önemli nokta da Üniversite - Oda ilişkilerinin daha da geliştirilmesi olmuştur. Bu anlamda lisans eğitimi yapan Dokuz Eylül Üniversitesi Mühendislik Fakültesiyle Lisanüstü eğitim yapan Fen Bilimleri Enstitüsü ile gerek kurumsal gerekse öğretim üyesi - Oda ilişkilerimizin önceki döneme göre çok daha fazla geliştiğini belirtmeliyiz.

* Endüstri Bölümünde son sınıflarının seçmeli ders programlarına, Makina Bölümünde ise Bilgisayar Ders programlarına katıldık.

* Son sınıf Öğrencilerine Oda Dergileri ücretsiz verildi.

* Her öğrenimin dönemi başında Makina Bölümünde teknik kitap standı açıldı.

* Mezuniyet törenlerine katılarak, bölüm birincisi, ikincisi ve üçüncülerine armağanlar ve makina, endüstri bölümünü bitiren üyelerimize "Mesleğimize Hoş Geldiniz" kokteyli verdik.

* İkili eğitime başlayan Makina Bölümünün gerek gece, gerekse gündüz kısmında Makina Mühendisliğine Giriş derslerine girdik.

* Öğretim üyesi üyelerimizin çeşitli teknik yayınlarının basımını gerçekleştirdik.

Bir öğrenciye, Odamızca kararlaştırılan S.Sezai GÜRÜ anısına Haluk SILAY Bursu verildi.

Dokuz Eylül Üniversitesi Mühendislik Fakültesi Makina Bölümü ile birlikte P.O.A.L. Davies adlı bir öğretim üyesi ülkemize Egzos Sistemleri ve Araçlarda Gürültü Kontrolü konularında konferans vermesi için getirilmiştir.

Yine DEÜ Mühendislik Fakültesi Makina Bölümü ile birlikte 12-15 Ekim 1993 tarihleri arasında Ürkmez Seferihisar'da II. Motor Taşıt Tekniği Sempozyumu düzenlenmiştir.

Yine son olarak DEÜ Fen Bilimleri Enstitüsü işbirliğiyle TÜBİTAK Başkanı Prof.Dr. Tosun TERZİOĞLU'nun TÜBİTAK'ı tanıttığı bir konferans düzenlenmiştir.

YERİNDEN YÖNETİM - ETKİN MERKEZİ KOORDİNASYONU YAŞAMA GEÇİRDİK

Oda Genel Kurulu toplantı sürecine etkin olarak katılan Şube örgütümüz, Oda Şube Delegationlarıyla Oda yönetim Kurulunun belirlenmesinde etkin bir rol oynadı.

Şube Genel Kuruluyla birlikte üyelerin her aşamada söz ve karar sahibi olabilme, Oda çalışmalarına aktif olarak katılabilecekleri demokratik bir katılım mekanizması oluşum süreci başlamıştır. Bu sürecinsadece Şube ölçeğinde kalmaması, Oda genelinde karar alma mekanizmalarının demokratik bir işlerlik kazanması Oda Merkezindeki anlayışın da değiştirilmesi düşüncesinden hareketle Oda Genel Kurulu sürecine aktif olarak katıldık.

Ancak yeni dönem Oda Yönetim Kurulumuzun karşı karşıya kaldığı koşullar, Oda Merkezinin içinde bulunduğu maddi borç yükünün yanısıra önceki dönem Oda merkezinde egemen olan anlayışın bir uzantısı olarak Oda Merkezinde çalışan mevcut teknik kadronun tümüyle desteklerini çekmesi ve engellemesi, sorunu daha da ağırlaştırmıştır.

Şube Yönetim Kurulumuz, çalışmalarda yerinden yönetim ilkesini ve Oda bütünselliğinde demokratik işleyişin çalıştırılması koşuluyla etkin bir merkezi koordinasyonun sağlanması

anlayışını ve Oda örgütsel yapısının ülke genelinde eşit gelişimini öngören yaklaşımı doğrultusunda Odanın içinde bulunduğu bu durumdan çıkarılması için tüm örgüt birimleri Oda Merkezine aktif destekte bulunmaya çağırıldı.

Şubemiz bu çağrıyla da yetinmeyerek özellikle Oda Genel Sekreterimiz Suat Sezai GÜRÜ'yü görev başında trafik kazasında yitirmemiz üzerine Oda çalışmalarında meydana gelen boşluğu gidermek amacıyla Oda Merkezi çalışmalarına daha fazla katkıda bulunma gereğini duyurdu.

ISO 9000 Kalite Güvence Sistemlerine ilişkin dört kez Seminer düzenleyerek Oda Merkezinin etkinliğine katkıda bulduk.

ŞUBE KOORDİNASYON KURULU ÇALIŞMALARI

Geçmiş dönemlerin bilgi ve deney birikiminden esinlenerek, Odamızın çağın gereğine uygun yeniden yapılandırılmasında yeni bir örgütlenme gereksinimi ortaya çıkmıştır.

Yaşanan gerçeklerle bu gerekliliğin somutlanması "etkin merkezi koordinasyon ve yerinden yönetim" ilkesini gündeme getirmiştir bu ilke doğrultusunda oluşan çalışma programında; İl, İlçe ve İşyeri temsilcilerinin seçim yönetmeliğiyle belirlenmesi yerelmiş ve bu dönem yaşama geçirilmiştir.

Seçilen İl ve İlçe Temsilcilik Yürütme Kurulu üyeleri ve MDB

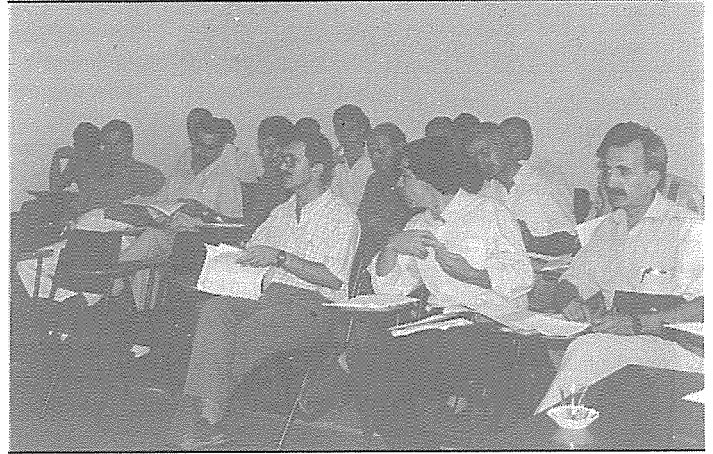

Şube Koordinasyon Kurulu çalışmaları

Oda teknik hizmetlerinin aksaması için Şubemiz üyelerinden Oğuz ŞAHİN'in Oda Müdürü olarak görevlendirilmesini sağladık.

Bu dönemde yapılan tüm Oda Danışma Kurulu toplantılarına katılarak Şube çalışma programımızın temel ilkeleri çerçevesinde katkıda bulunmaya çalıştık.

Ancak Oda Genel Kurul Toplantısında alınan Tüzük ve Yönetmeliklerin günün koşullarına uyumlu hale getirilmesi konusunda Oda örgütünün oy birliğiyle aldığı Olağanüstü Genel Kurul toplantı kararı Şube Yönetim Kurulumuzun her düzeydeki girişimine karşın sonuçsuz kalmıştır. Bugün Oda Merkezi çalışmalarında görülen bazı aksaklıkların bundan kaynaklandığını söyleyebiliriz.

sorumlularını, işyeri temsilci ve yardımcılarını, Şube Genel Kurulunda seçilmiş Oda Delegationları, Şube Genel kurulunda seçilmiş asil ve yedek yönetim kurulu üyeleri, görev yapmakta olan teknik görevliler, Oda çalışmalarında bilgi ve deney birikimlerini aktarmak üzere uzmanlık komisyonlarında görev alan gönüllü her üyenin katılımıyla etkin bir Şube Koordinasyon Kurulu oluşturulmuştur.

Çağdaş yönetim anlayışı çerçevesinde oluşturulan koordinasyon kurulu yaptığı toplantılarla dönem boyunca Şube çalışmalarına çok önemli katkılarda bulunmuş; yapıcı eleştirileri ve geleceğe yönelik önerileriyle şube çalışmalarında yönlendirici olmuştur.

İL/İLÇE TEMSİLCİLİK ÇALIŞMALARI

Şube Yönetim Kurulumuzun çalışma anlayış ilkeleri çerçevesinde Şube Genel Kurul toplantısında Denizli, Aydın, Muğla İlinin Denizli Bölge Temsilciliği çatısı altında toplanma kararı alınmış ve bu karar Oda Genel Kurul Toplantısına taşınmıştır. Yine de Şubemiz Ocak - Mart ayları arasında bu illerde İl Temsilcilik Yürütme Kurulları seçim yöntemiyle belirlenmiştir.

Oda Genel Kurulunda Denizli, Aydın, Muğla İllerinin yanısıra Uşak İlinin Denizli Bölge Temsilciliği çatısı altında biraraya gelmesi, Afyon İlinin Eskişehir Bölge Temsilciliğine bağlanmasıyla Şube örgütümüz İzmir ve Manisa İllerini kapsar konuma gelmiştir.

Bu dönem Şube çalışmalarının anılan illerdeki üyelerimizle daha yakın ve sıcak ilişkiyi sağlamasının yanısıra, üyelerin istek ve ihtiyaçlarının daha hızlı yerine getirilmesi olanağını sağlamıştır. Bu dönem Şubemizin Manisa İl ve Soma, Aliağa İlçe Temsilciliklerimizle olan ilişkileri daha yoğunlaşmıştır.

Şube Yönetim Kurulumuz İl ve İlçe Temsilcilikleriyle ilişkilerinde yerinden yönetim ilkesinin yaşama geçmesi konusunda özen göstermeye çalışmıştır.

MANİSA

İL TEMSİLCİLİĞİ ÇALIŞMALARI

TEKNİK ETKİNLİKLER

Trafik Bilirkişi (Araç):

- 1992 yılı içerisinde 156 adet araç tetkiki yapılmıştır.

- 1993 yılı içerisinde 150 adet araç tetkiki yapılmıştır. 01.12.93'e kadar.

Periyodik Kontrol:

- 1992 yılı içerisinde 82 adet firmanın periyodik kontrolü yapılmıştır.

- 1993 yılı içerisinde 60 adet firmanın periyodik kontrolü yapılmıştır.

Baca Gazı Analizi:

- 1993 yılı içerisinde 28 adet bacanın analizi yapılmıştır.

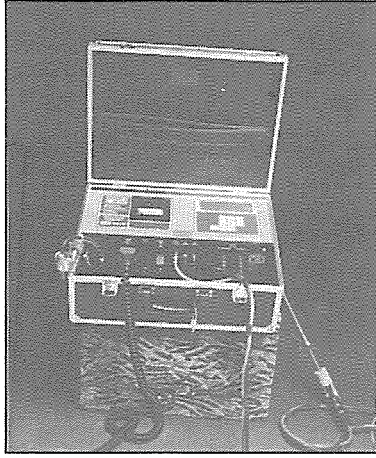

1993'te Şubemize kazandırılan
Baca Gazı Analiz Cihazı

Kazan Ve Kazan Daireleri Denetimleri:

Kazan denetimleri Kasım - 1992, Ocak - 1993 tarihleri arasında yapıldı, denetimlerde görev alacak üyelere yönelik kazan eğitimi semineri düzenlenmiştir. 19-20 Kasım 1992 tarihinde düzenlenen bu seminere 11 üyemiz katılıp, görev almıştır. Kazan denetimlerinin ilki 21 Kasım 1992 tarihinde gerçekleştirilmiştir. Bu denetimlerde toplam 153 binanın kazan dairelerinde bulunan 230 kazan kontrol edilmiştir.

Denetimlerle ilgili rapor Ocak - 1993 tarihinde Belediye ve Valiliğe verilmiştir.

Asansör Denetimleri:

Asansör denetimlerinde görev alacak üyelere yönelik asansör denetim semineri düzenlenmiştir. 11-12-13 Haziran 1993 tarihlerinde düzenlenen bu seminere 21 üyemiz katılmıştır. Asansör denetimlerine 1 Kasım 1993 tarihinde başlanmış olup denetimlere halen devam edilmektedir.

NOT: Kazan daireleri ve asansörlerin denetimleri ile ilgili protokollar Manisa Belediyesi ile 03.03.1992 tarihlerinde imzalanmıştır.

EĞİTİM ETKİNLİKLERİ

İş Makinaları Ve Kazancı Kursları:

1992 yılında 4-14 Mayıs

İş Makinaları kursu 6 kişi

1992 yılında 18 Ocak-2 Şubat

İş Makinaları kursu 12 kişi,

1992 yılında 7-20 Eylül

İş Makinaları Kursu 7 kişi,
1992 yılında 2-13 Mart

Kazancı kursu 9 kişi,

1993 yılında 4-36 Eylül

İş Makinaları Kursu 10 kişi

1993 yılında 22 Mayıs-20 Haziran

İş Makinaları Kursu 8 kişi,

1993 yılında 30 Ocak-21 Şubat

İş Makinaları kursu 10 kişi,

1993 yılında 8-18 Şubat

Kazancı Kursu 10 kişi

gerçekleştirilmiştir.

SOSYAL ETKİNLİKLER

Kokteyl Ve Yemekler:

Temsilciliğimiz yürütme kurulumunu belirlemek amacıyla 10 Nisan 1992 tarihinde Organize Sanayi Bölgesi konferans salonunda genel üye toplantısı ve kokteyli düzenlenmiştir. Ayrıca 23 Ekim 1992 tarihinde Büyük Saruhan Otelinde geleneksel Oda yemeği düzenlenmiştir.

21 Mayıs 1993 tarihinde de Mevlevihane Restaurantta Oda yemeği gerçekleştirilmiştir.

İşyeri Teknik Gezisi:

23 Aralık 1992 tarihinde Polinas Plastik San. ve Tic. A.Ş.'ye üyelerimizin katılımıyla teknik bir gezi düzenlenmiştir.

Panel:

2 Ekim 1993 tarihinde "Manisa-İzmir Şehirlerarası Trafik Paneli" düzenlenmiştir.

Mali Durum

1993 Yılı (Kasım ayı sonu itibarıyla):

GELİR: 538.765.950 TL. (Yıllık Tahmini Gelir: 488.000.000 TL.

GİDER: 102.305.776 TL.

İZMİR ŞUBEYE AKTARIM:
391.444.535 TL.

SOMA İLÇE TEMSİLCİLİK ÇALIŞMALARI

1992-93 döneminde Şubemiz Soma İlçe Temsilciliği etkinlikleri Mesleki ve Sosyal alanlarda gerçekleştirilmiştir.

Yönetici olarak Yıldırım Koç'un katıldığı "Kamu Çalışanlarının Bugünkü Durumu" konulu panel, yine memur sendikaları platformunun yer aldığı "Kamu Çalışanları ve Sorunları" konulu paneller düzenlenmiştir.

Üyelerimize yönelik Temel Bilgisayar Kursu ve Tesisatçılara

yönelik "Kat Kaloriferi Sistemleri,yalıtım ve yeni yeşil boru" konulu seminerler düzenlenerek, konuyla ilgili bilgilendirme sağlanmıştır.

Soma'da kompresör ve asansör periyodik testlerine devam edilmiş ve Belediye İnşaatların sıhhi tesisatlarının projelere uygunluğunu denetleyecek bir ekip kurulması kararı alınarak çalışmalara başlanmıştır.

ALIAĞA İLÇE TEMSİLCİLİĞİ

Aliağa İlçe Temsilciliğinde, 1992-93 döneminde iki kez temel bilgisayar kursu düzenlenmiş ve bilgisayar destekli kestirimci bakım semineri gerçekleştirilmiştir.

Çevre açısından zaman zaman olumsuz koşulların tehdidine maruz kalan bu ilçemizde, Çevre etkinliklerine katkıda bulunulmuş ve I. Bakırçay Sempozyumu ile Aliğa Emek Şenlikleri Temsilciliğimiz tarafından desteklenmiştir.

Ayrıca, İzmir Şubeden destek alınarak, çocuklara tiyatro gösterisi düzenlenmiştir.

İŞYERİ TEMSİLCİLİK ÇALIŞMALARI

Şubemizin örgütlülüğün yaygın bir çalışma yürütmesi ve her üyemizle iletişim sağlanması amacıyla çalışma programımız doğrultusunda 47 işyerinde İşyeri Temsilcilikleri seçim yöntemiyle oluşturulmuştur.

Bu dönemde oluşturulan tüm İşyeri Temsilciliklerimiz Şube çalışmalarında önemli rol üstlenmiştir.

Özellikle üye profil anketi çalışmaları sırasında İşyeri Temsilciliklerimiz profesyonel bir anketör sorumluluğuyla çalışma yürütmüş ve anketlerin geri dönüşünde, böylelikle **Mühendis Kimliği** kitabının oluşumunda önemli katkılar sağlamıştır.

Yine Şubemizin düzenlediği Sosyal ve Kültürel etkinliklerin, meslek içi eğitim etkinliklerinin, İngilizce - Yabancı dil kursunun, ISO 9000 Kalite Güvence Sistemlerine ilişkin çalışmaların işyeri bazında organizasyonunda, bilgisayar kurslarının düzenlenmesinde, öncelikle üye-oda ilişkisinin ve oda - işyeri kurumsal ilişkilerinin geliştirilmesinde çok önemli katkılar sağladığını söylebiliriz.

Şube Yönetim Kurulumuz, işye-

ri Temsilciliklerimize bu çalışmalardaki başarıları nedeniyle plaketlerle onurlandırmaya çalışmıştır.

Burada ayrımsız tüm işyeri temsilcilerimize Oda örgütlülüğünün geliştirilmesine yaptıkları katkılardan dolayı bir kez daha teşekkür ediyor, kendilerini bu önemli görevi başarıyla yerine getirdikleri için kutluyoruz.

KOMİSYON - ÇALIŞMA GRUPLARI ÇALIŞMALARI

Şube yönetim kurulu geçmiş dönem komisyonları ve çalışmalarını da dikkate alarak, yeni bir anlayışla, çok sayıda ancak çalışmayan komisyonlar yerine, sayısı az ama dinamizmini sürekli kılan komisyonlar oluşturmayı hedeflemiştir. Bu anlamda, 1992-94 çalışma döneminde çeşitli konularda "sürekli", "sürel" ve "izleme" olmak üzere 14 komisyon oluşturulmuştur.

Şubemizde, Endüstri İşletme ve Tekstil mühendisliği Meslek Dalı Komisyonları, meslek disiplinine özgü çalışmalarını özerk olarak yürütmüştür. Bu süreç devam ederken, Tekstil Mühendislerinin çalışmaları ve MMO'dan ayrılmaları sonucu, şubemizde sadece Endüstri İşletme Mühendisliği Meslek Disiplini Komisyon olarak faaliyetini sürdürmüştür.

Bu dönemde, Endüstri İşletme Mühendisliği MDK, Tekstil Mühendisliği MDK., Sosyal Kültürel Etkinlikler Komisyonu, Bilgisayar Komisyonu, Asansör Komisyonu, Bülten Yayın Komisyonu, Eğitim Komisyonu, Doğal Gaz Komisyonu, Tesisat Projesi yapan üyelerin sorunlarını izleme komisyonu, Araç projesi yapan üyelerin sorunlarını izleme komisyonu, İş Güvenliği Komisyonu, Kalite Uzmanlar Kurulu, I. Ulusal Tesisat Mühendisliği Kongre ve Sergisi Hazırlık Komisyonu, Trafikte Güvenlik ve Çağdaş Uygulamalar Sempozyumu Hazırlık Komisyonu, Şube Mekanını düzenleme komisyonları çalışmalarını yürütmüşlerdir.

Bu komisyonlardan, Sosyal Kültürel Etkinlikler, Bilgisayar, bülten Yayın, Tesisat projesi yapan üyelerin sorunlarını izleme, İş Güvenliği, I. Ulusal Tesisat Mühendisliği Kongre ve Sergisi ha-

zırlık, Trafikte Güvenlik ve Çağdaş Uygulamalar Hazırlık Komisyonları sürekli olarak toplamıştır. EMDK ise belirli bir dönem hariç toplanmalarını düzenli olarak sürdürmüştür.

DEMİRBAŞ VE TEKNİK CİHAZ YATIRIMLARI

1992 yılı içerisinde Şube binasına çağdaş büro görünümü kazandırmak ve Şube çalışmalarının daha düzenli ve daha etkin bir şekilde yürütülmesini sağlamak amacıyla Şube binasında tadilat yapılmış olup, tadilat giderlerinin bir kısmı üyelerimiz tarafından gerçekleştirilen malzeme ve nakit bağışları ile karşılanmıştır.

Tadilat süresince şubemizin mobilya ve dolapları, koltuk, masa, sehpa ve sandalyeleri tamamen yenilenmiş olarak kazandırılmıştır.

Ayrıca 1992 yılı içerisinde 1 adet bilgisayar, 1 adet printer, 1 adet Murat 131 otomobil (sürücü kursuna), 1 adet test pompası demirbaş olarak alınmıştır.

1993 yılında Şubemiz tarafından yürütülen periyodik kontrol hizmetlerinde kullanılmak üzere Ford marka bir adet otomobil alınmış ve periyodik kontrol hizmetlerinin daha etkin bir şekilde yürütülmesi sağlanmıştır.

Ayrıca baca gazı analiz cihazı satın alınarak baca gazı emisyon ölçümleri yapılmaya başlanmıştır.

Şube bilgisayarlarının modernizasyonu amacıyla 3 adet bilgisayar, 2 adet panasonic printer ve 1 adet Laser jet printer alınarak muhasebe hesaplarının bilgisayara girilmesi sağlanmış ve masa üstü yayıncılık konusunda önemli bir adım atılmıştır.

Ayrıca 1 adet televizyon, 1 adet Mitasan As fotokopi makinası ve sürücü kursuna 2 adet klima alımı yapılmıştır.

Üyelerimize konut edindirmek amacıyla kurulan S.S. Çağdaş Makina Mühendisleri Arsa ve Konut Kooperatifinin Oda adına İzmir Şubesi olarak 46.500.000 TL. ödenmiş olup, Odamıza Konukevi kazandırılması yolunda adım atılmıştır.

1993 yılı içerisinde Şube Lokali düzenlenmesi dışında 352.089.270 TL.'lık demirbaş Oda adına İzmir Şubesi tarafından alınmıştır.

EĞİTİM MERKEZİ ÇALIŞMALARI

Bilgisayar Kurs Çalışmaları

Günümüzde endüstrinin ve teknolojinin vazgeçilmez unsuru haline gelen bilgisayarlar meslekdaşlarımızın iş yaşamlarında doğal olarak önemli bir yer tutmaya başlamıştır. Şubemiz mühendislerimizin bu konudaki bilgilerini arttırmayı hedeflediği için bilgisayar kursları açmaya karar vermiş ve 1986 yılında kurslarımız başlamıştır.

Kurslarımız başladığı tarihten bugüne teknolojiye ilerlemeleri de takip etmiş ve kendini çağın koşullarına uygun olarak yenileyerek eğitim vermeyi sürdürmüştür.

Bu amaçla 1992 senesinde bilgisayar salonunda modernizasyona gidilmiştir. Kurslarda eğitimi olarak Makina ve Endüstri Mühendislerine görev verilmiş ve mesleki konulara daha fazla değinilmesi sağlanmıştır ve daha önce eğitimi verilmeyen (WINDOWS, PASCAL) kursların eğitimine başlanmıştır.

1993 yılında iki adet 80486 Dx33 bilgisayar ve Laser Printer ilavesi ile bilgisayar salonu geliştirilmiştir. Yine 1993 yılında sanayide ve üniversitelerde kullanılmaya başlanan ileri düzeydeki bilgisayar programlarının (EXCEL, SUPERBASE- QPRO- AutoCAD R11) kursları açılmış ve konularında uzman eğitimcilerle başarı ile verilmeye başlanmıştır. İlk defa 1993 yılında işyerlerine gidilerek; burada çalışan üyelerimize kendi firmalarında (BMC, CEVHER MAKINA) eğitim vermeye başlanmıştır. AutoCAD konusunda Amerika'da Purdue University'de öğretim üyesi olarak çalışan Doç. Dr. Nuri ZEYTİNOĞLU kurslarımıza öğretmen olarak kazandırılmış ve 1994 yılında AutoCAD R12'nin eğitiminin verilmesi için çalışmalar yapılmaya başlanmıştır.

Yine üyelerimizin bilgisayar alımına yardımcı olmak için 1992 yılında indirimli bilgisayar satışına başlanmıştır. Bülten bilgisayar sayfası ilavesi yapılarak üyelerimize bilgisayar ve programlar konusunda bilgiler verilmiştir.

Bu dönem sürdürülen çalışmalar sonucunda bilgisayar kurslarımıza katılımı geçmiş dönemlere göre önemli oranda artış kaydedilmiştir. (Grafik: 1-2)

Meslek İçi Eğitim

Üyelerimizin meslek içi eğitimlerine katkıda bulunmak amacıyla Şube Eğitim Merkezinde bir dizi seminer, kurs ve bilgilendirme toplantıları düzenlenmiştir. Bu etkinlikler, eğitim komisyonumuzun, üniversitenin, sanayide çalışan üyelerimizin önerileri çerçevesinde gerçekleştirilmiştir.

Makina ve Endüstri Mühendisliğinin çeşitli uzmanlık alanlarında, eğitim etkinliklerinin Şubemizde giderek bir kurumsal yapı niteliği kazandığını sevinerek söylemeliyiz. (Tablo: 1)

Ayrıca Bilgisayar eğitimi Alağa ve Soma İlçe Temsilciliklerindeki üyelerimize de ücretsiz olarak verilmiştir.

Teknisyenlere Yönelik Kurslar

Şubemiz, Oda Tüzüğünde yer alan "Sanayinin ihtiyacı bulunan her kademedeki teknisyeni yetiştirmek" maddesi doğrultusunda çeşitli tarihlerde Sanayi Tipi Kazanların İşletilmesinde Yardımcı Personel Yetiştirme Kursları ve İş Makinaları Operatör Yetiştirme Kursları açılmıştır.

Şubemizin bu eğitim çalışmalarına Eğitim komisyonumuzun üyelerinin yanısıra bu alandaki uzman üyelerimiz de eğitmen olarak katkıda bulundu.

İŞ GÜVENLİĞİ BİRİMİ ÇALIŞMALARI

Bilindiği üzere Şubemizde İşçi Sağlığı ve İş Güvenliği Tüzüğü gereği her türlü basınçlı kapların ve kaldırma cihazlarının periyodik kontrolü çalışmaları ve İş Makinaları Operatör Yetiştirme Kursları ile Sanayi Tipi Kazanların İşletilmesinde Yardımcı Personel Yetiştirme Kursları düzenlenmektedir. Şubemizde yürütülen bu çalışmalara kurumsal bir yapı kazandırılması beraberinde Araştırma-Geliştirme ağırlıklı bir çalışma anlayışının yaşama geçirilmesi amacıyla Şubemizde İş Güvenliği Birimi oluşturulmuştur.

Bu çalışmaları yürütmek üzere, üyemiz Makina Mühendisi Özcan AVCI tam gün görevlendirilmiştir.

Bu dönemde, "İş Güvenliği Mühendisliği" kavramının çalışma yaşamında yerleşmesi amacıyla meslektaşlarımızı yönelik eğitim etkinliği düzenlenmiştir.

İki 7-9 Mayıs 1992, ikincisi 6-8 Mayıs 1993 tarihleri arasında olmak üzere İşgüvenliği Haftası çerçevesinde eğitim etkinlikleri düzenlenmiş, katılımcılara sertifika verilmiştir.

Yine Valilik Başkanlığında oluşturulan Çalışma ve Sosyal Güvenlik Bakanlığının Bölge Çalışma Müdürlüğüne yürütülen İl Komisyonuna katılan tek TMMOB'ne bağlı Oda Birimi olarak çalışmalarda etkin şekilde yer aldık. Bölgemizde çeşitli sanayi kuruluşlarında verilen seminerlerin organizasyonunda aktif olarak yer aldık. Bu çalışmalarda Şubemizi temsil eden üyelerimiz özgen ÖNGEL, Yıldırım BOZDEMİR ve Kalite Danışma Merkezimiz Uzmanlar Kurulu üyesi Ferhan ŞİRVAN görev aldılar. Kendilerine teşekkür ediyoruz.



İş güvenliği birimince işçi sağlığı konulu panel düzenlendi.

1990-91 ve 1992-93 YILLARI KURSIYER SAYISI KARŞILAŞTIRMASI

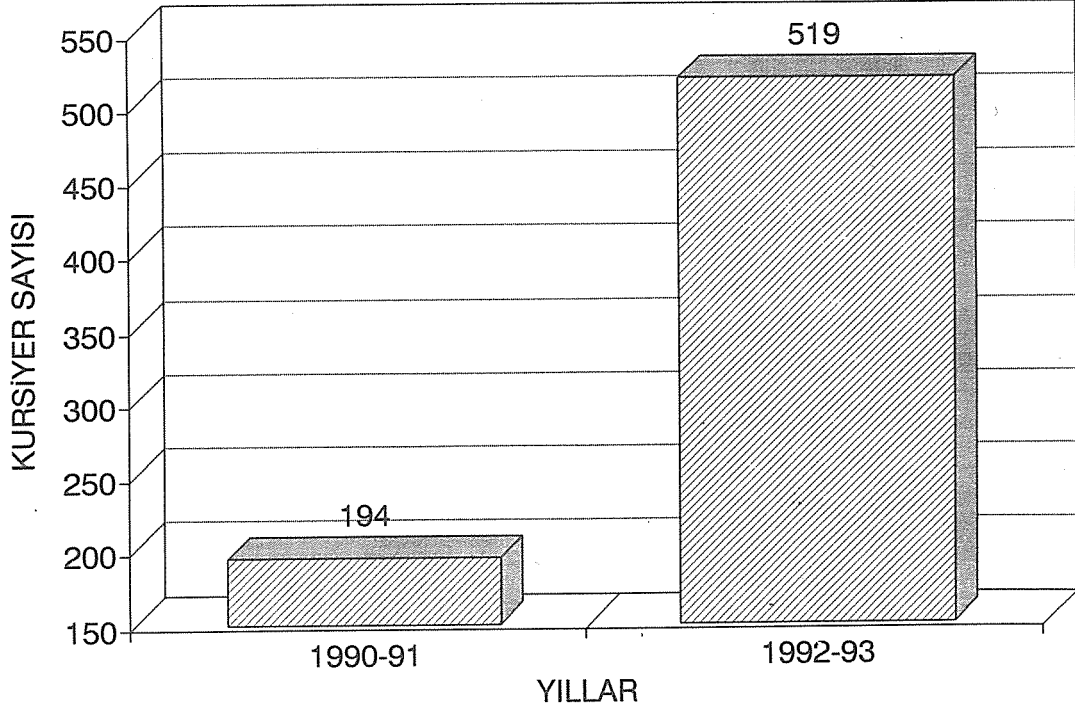

Grafik 1

1992 ve 1993 YILLARI KURSIYER SAYISI KARŞILAŞTIRMASI

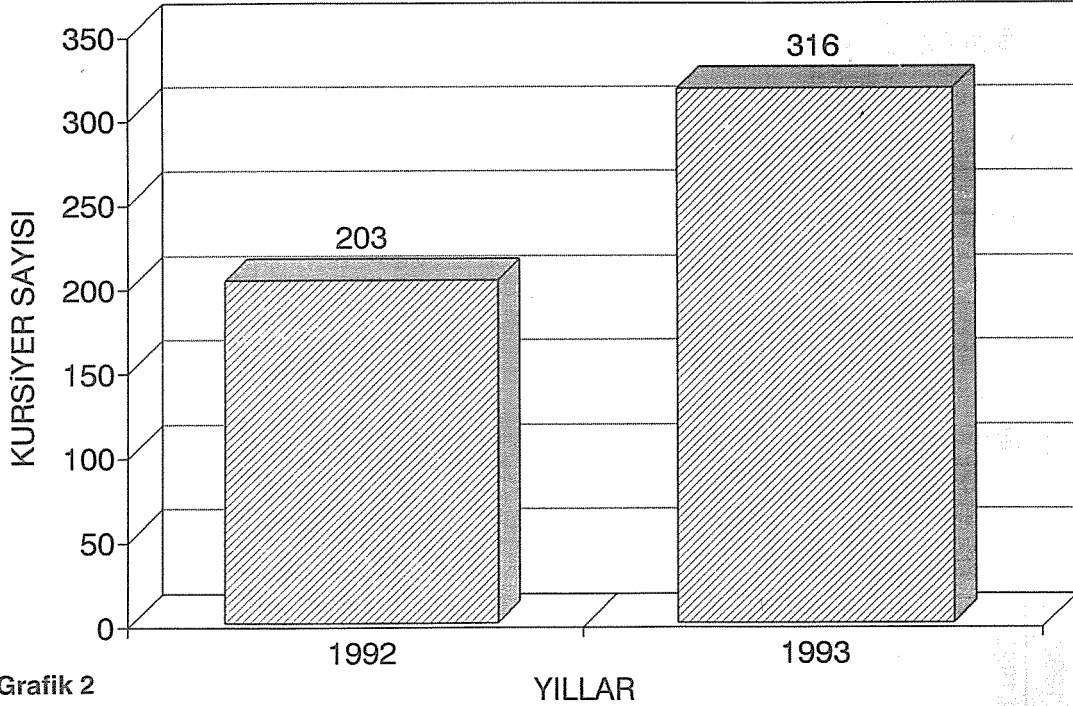

Grafik 2

1992-1993 YILLARI
MMO İZMİR ŞUBESİ SEMİNER-BİLGİLENDİRME TOPLANTILARI

Tarih	Yer	Konuşmacı /Yönetici	Konu
11.03.1992	İzmir Şb.	TOKEL LTD. ŞTİ.	VPE Borular İle Sıhhi Tesisat- Kalorifer Projeleri
2-3.03.1992	Eğitim Merkezi	SILKAR - ENDAŞ A.Ş. Eiçin Değirnen FAG Nevzat Bayzin	Rulmanlar Semineri,
13.03.1992	Eğitim Merkezi	Ahmet Avinal (Avinal Bilgi Bankası)	Bilgisayar Yazılımları ile Teklif Ve Hakediş Raporları.
9.04.1992	Eğitim Merkezi	Yönetici: Nafih Butur	Hidrofor ve Dalgiç Pompa Semineri
10-11.04.1992	Eğitim Merkezi		Brülör Semineri
13-17.04.1992	Eğitim Merkezi	Hidropar A.Ş. Eğitim Uzmanı	Genel Hidrolik Semineri I
18.04.1992	Eğitim Merkezi	Çeviren - Naci Otmanbölük	Otomobil İmalatında Yeni Teknolojiler
20.05.1992	Eğitim Merkezi	Hidropar A.Ş. Eğitim Uzmanı	Genel Pnömatik Eğitimi
7-9-05.1992	Eğitim Merkezi	Mak.Müh. Gürbüz Yılmaz	işçi Sağlığı ve İş Güvenliği Semineri.
28.05.1992	Eğitim Merkezi	Oğuz Inceoğlu	Pompalar Semineri
20-22.05.1992	Eğitim Merkezi	Hidropar A.Ş.	Genel Pnömatik Semineri
23-24.05.1992	Eğitim Merkezi	Y.Doç.Dr. Selim Aktürk	Bütünleşik Üretim Yönetimi Semineri
30.05.1992	Eğitim Merkezi	Hüseyin Güzelaydın	Veri Temelli Yönetim sistemi Bilgilendirme Toplantısı
21-25.09.1992	Eğitim Merkezi	Yrd.Doç. Dr. Ali Şen	Kalite Kontrolünde İstatistiksel Teknikler Semineri
29-30.01.1993	Eğitim Merkezi	End.Y.Müh. Cüneyt Ersin End.Y.Müh. Selahattin Tosuner	İmalat Endüstrisinde Barkod Uygulamaları
27.01.1993	Eğitim Merkezi		Yatırım analizi Semineri.
3.02.1993	İzmir Eğitim Merkezi	İSTAŞ işbirliği ile	Isıl İşlem Semineri
4-5.02.1993	İzmir Eğitim Merkezi	Yön. Y.Doç. Dr. Ali Şen	Makina ve Süreç Yeterlilik İndeksleri
6-8.05.93	İzmir Eğitim Merkezi		İş Güvenliği Semineri
12-14.07.1993	İzmir Eğitim Merkezi	Prof. Dr. Yusuf Altıntaş	Talaşlı İmalat - CNC Tezgahları ve CAD/CAM Semineri
21.10.1993	MMO İzmir Şb.	Prof. Poal Davies	Ekzoz Gaz Emisyonları Ve Gürültü
21.10.1993	Hilton	Süpermatik A.Ş.	Bilgilendirme Toplantısı
22.12.1993	MMO Eğitim Merkezi	TAMCI Makina	Bilgilendirme toplantısı

Yine bu dönemde Aliğa Gemi Söküm Bölgesinde meydana gelen iş kazalarının ardından Gemi Söküm Bölgesinde incelemelerde bulunulmuştur. İncelemelerin ardından Aliğa Gemi Söküm Bölgesi yönetmelik değişiklikleri önerileri Aliğa Belediye Başkanlığı'na iletilmiştir. Ayrıca bölgede süregiden çalışma yaşamının iyileştirilmesi amacıyla Gemi Söküm Sanayicileri Derneği ve Şubemiz arasında Periyodik Test ve Eğitim çalışmaları konularında Protokol imzalanmıştır.

Yine özellikle Aliğa Gemi Söküm Bölgesinde sürdürülecek eğitim çalışmalarında kullanılmak üzere üyemiz Mehmet Şefkati SÜMER tarafından "Oksi Gaz Kesici Eğitimi" kitabı hazırlanmış ve basım aşamasına getirilmiştir.

Şubemiz işgüvenliği çalışmalarının kurumsallaştırılmasıyla birlikte periyodik kontrol çalışmalarında bu dönemde önemli artış kaydedilmiştir. Periyodik kontrol hizmetinin sürekli kılınması yönünde sanayi kuruluşlarıyla protokol imzalanmıştır

Çalışma Dönemi

1991-1992 1992-1993

Periyodik Kontrola

Gidilen Firma 490 525

Görevlendirilen

Üye Sayısı 160 162

Tablo'dan da görüleceği gibi bu dönem işgüvenliği biriminin kurulmasıyla kurumsallaşması doğrultusunda atılan adım oldukça olumlu sonuçlar vermiştir.

KALİTE DANIŞMA MERKEZİ ÇALIŞMALARI

Ülkemizin AT ülkeleriyle ekonomik ve sanayi alanındaki ilişkilerinde önemli bir etken olarak ortaya çıkan "ISO 9000 Kalite Güvence Sistemleri"ne ilişkin Şubemizde sistemli bir çalışma başlatılmıştır.

Bu anlamda sanayi kuruluşlarımız ve meslektaşlarımızın karşılaştıkları sorunların aşılmasına yardımcı olmak amacıyla 1 Eylül 1992 tarihinde Şubemizde bir Kalite Danışma Merkezi kurulmuştur.

Odamızın bu alanda da işlev kazanması, çalışmaların kurumsal bir yapı içerisinde yürütülmesi amacıyla Şube Teknik Görevlisi, Endüstri Mühendisi Turgay ŞİRVAN tam gün, Yrd. Doç. Ali ŞEN ise Teknik Danışman olarak görevlendirilmiştir.

Merkezimiz 1992 yılı sonuna kadar kalite konusunda düzenlediği eğitim etkinlikleriyle bölgemizde ISO 9000 Kalite Güvence Sistemleri konusunda önemli bir eksikliği karşılamıştır.

1993 yılının başından itibaren ise eğitim etkinliklerinin yanısıra Sanayi Kuruluşlarına danışmanlık hizmeti vermeye başlamıştır.

1992-1993 yıllarını kapsayan eğitim etkinlikleri ve danışmanlık çalışmaları aşağıya çıkarılmıştır.

SEMİNERLER

Tarih	Seminer Adı	Katılım	Yer
21-25 Eylül 92	Kalite Kontrolde İstatistiksel Teknikler	G.K.A.*	İZMİR
26-28 Ekim 92	Sistem Analizi	G.K..A	İZMİR
24 Kasım 92-8 Ocak 93	ISO 9000	G.K..A	İZMİR
8 Aralık 92-22 Ocak 93	ISO 9000	G.K..A	İZMİR
4-5 Şubat 93	Makina ve Süreç Yeterlilik İndeksi	G.K..A	İZMİR
Şubat 93	ISO 9000		
5-17 Nisan 93	ISO 9000	G.K..A	İZMİR
9-20 Nisan 93	Kabul Örneklemeleri	G.K..A	İZMİR
22-23 Nisan 93	Proses Kontrol Kartları	G.K..A	İZMİR
26-27 Nisan 93	Makina ve Süreç Yeterlilik İndeksleri	G.K..A	İZMİR
29 Nisan 93	Ölçüm Sistemlerinin Analizleri	G.K..A	İZMİR
30 Nisan 93	Kalite Geliştirme Teknikleri	G.K..A	İZMİR
1 Mayıs 93	Taguchi ve Deney tasarımı	G.K..A	İZMİR
3-5 Mayıs 93	ISO 9000	G.K..A	ANKARA
6-8 Mayıs 93	Kalite kontrolde İstatistiksel Teknikler	G.K..A	ANKARA
26-28 Tem.93	ISO 9000	G.K..A	ANKARA
29-31 Tem.93	Kalite kontrolde İstatistiksel Teknikler	G.K..A	ANKARA
1-15 Kasım 93	Toplam Kalite Yönetimi ISO 9000 KGS.	DESA	İZMİR

*G.K.A.: Genel Katılıma Açık.

DANIŞMANLIKLAR

Tarih	DANIŞMANLIK KONUSU	FİRMA	YER
25-30 Ocak 93	ISO 9003 K.G.S.	Valf Sanayii A.Ş.	MANİSA
15 Şubat 93	ISO 9002 K.G.S.	BMS A.Ş.	İZMİR
Sürüyor			
22.4/1.10.93	Kalite Eğitimi	Çimentaş Gazbeton A.Ş.	İZMİR
7 Haziran 93	ISO 9002 K.G.S.	Olgun Çelik A.Ş.	MANİSA
sürüyor			

KAPLAMİN: Eğitim (Görüşmeler Sürüyor)

MEKO METAL: Eğitim (Görüşmeler Sürüyor)

DEWİLÜX: Danışmanlık + Eğitim (Görüşmeler sürüyor)

NACANCO: Danışmanlık + Eğitim (" ")

TEBA-GÜNKOL: (Görüşmeler Sürüyor)

VALF SANAYİ: (Görüşmeler Sürüyor.)

Ayrıca bu çalışmaların sonucunda Kalite Danışma Merkezimiz bilgi ve deney birikimlerini kalıcı hale dönüştürmek ve Odamızın diğer birimlerine aktarmak için Oda Teknik yayın dünyasına;

- * Iso 9000 Kalite Güvence Sistemleri Seminer Notları
- * Makina ve Süreç Yeterlilik İndeksleri Seminer Notları
- * Kalite Kontrolde İstatistiksel Teknikler Seminer Notları kitaplarını kazandırmıştır.

Bunların yanısıra Ankara'da Oda Merkezinde iki kez eğitim etkinliği düzenlenmiştir.

İlki, 3-4-5 Mayıs 1993 tarihlerinde "ISO 9000 Kalite Güvence Sistemleri"ne ilişkin 6-7-8 Mayıs 1993 tarihlerinde ise "Kalite Kontrolunda İstatistiksel Teknikler" konulu;

İkincisi, 26-28 Temmuz 1993 tarihlerinde "ISO 9000 Kalite Güvence Sistemleri"ne ilişkin, 29-31 Temmuz 1993 tarihlerinde "Kalite Kontrolunda İstatistiksel Teknikler" konulu seminerler yinelenmiştir.

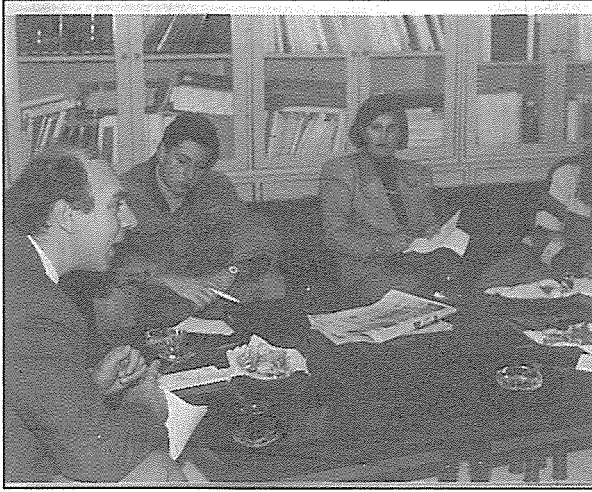

Kalite Danışma Merkezimiz Danışmanı Yrd. Doç. Dr. Ali Şen düzenlenen toplantılarla etkinlikler hakkında basına bilgi verdi.

MESLEKSEL DENETİM

Tesisat Projelerinde Oda Denetimi

Tesisat Mühendisliği hizmetini serbest olarak yerine getirmekte olan üyelerimizin ekonomik durumlarının iyileştirilmesi ve aralarındaki haksız rekabet koşullarının yaratılmamasının yanısıra yapılan hizmetin kalitesi ve teknik şartnamelere uygun olabilmesi için Tesisat Projelerinde Oda Denetiminin sağlanması odamızın önemli işlevleri arasındadır.

Şube bu işlevini bu dönemde daha da geliştirmeye ve etkin olarak sürdürmeye çalışmıştır.

Geçen dönem Konak belediyesi ile yapılan "Fenni Mesuliyet Protokolü" bu dönemde Karşıyaka Belediyesi ile de gerçekleştirilmiştir. Bu dönemin hemen başlarında gerçekleştirilen bu protokoller, her iki ilçemizdeki Belediyelerce yeni yapılan binaların ruhsat alma aşamalarında üyelerimizin imzaladığı ve şubemizce onaylanan işbirime belgeleri aranmaktadır.

Kaliteli, ekonomik ve teknik kurallara uygun bina üretiminde bize çok önemli olan bu uygulamanın diğer ilçe belediyelerce de yapılması için çalışmalarını sürdürmektedir.

Yine de bu dönemde Eski Foça ve Menemen Belediyesi ile Proje Denetimi Protokolü imzalanmıştır.

Ayrıca, Gaziemir, Urla, Balçova Belediye Başkanlarıncı görülmüş ve protokol yapma önerilerinde bulunmuştur.

DiĞER TEKNİK HİZMETLER

Motor Şase Kontrolü

Şubemizde ve Manisa İl Temsilciliğinde araçların Motor Şase numaralarının orijinalliğinin tespiti yapılmaktadır. Bu hizmetler Teknik Görevlilerce yerine getirilmektedir. Şube Merkezinde yapılan incelemelere göre;

YIL	RAPOR SAYISI
1992	831
1993 (Kasım sonu)	709

Bilirkişilik Hizmetleri

Şubemiz bünyesinde Basıncılı Kapların ve kaldırma cihazlarının İş Güvenliği Tüzüğü Gereği, yapılması gereken periyodik testlerin yanında gerek mahkemeler, gerekse kuruluş ve kişilerin başvuru ile 1992 yılında 39, 1993 yılında 54 bilirkişilik uzman üyelerimiz tarafından yapılmıştır.

Asansörlerin Periyodik Kontrolü

Günlük yaşam içerisinde sıklıkla kullanılan asansörlerde can güvenliğinin sağlanması ve kazalara neden olabilecek teknik aksaklıkların önceden tespit edilip giderilmesi doğrultusunda 12 Mayıs 1989 tarih ve 20613 sayılı Resmi Gazetede yayınlanarak yürürlüğe giren Asansör Yönetmeliği, her asansörün yılda en az bir kere belediyeler tarafından kontrolünün yapılmasını veya yaptırılmasını zorunluluğunu getirmiştir. Şubemiz bu yönetmelikten hareketle üyelerimize gelir sağlamak ve kamuoyuna karşı olan görevini yerine getirmek amacıyla belediyelerle ilişkiye geçmiştir.

Bu çalışmalar sonucunda 14.12.1990 tarihinde Bornova Belediyesi ve 06.01.1992 tarihinde Karşıyaka Belediyesi ile protokol imzalanarak asansör denetimlerine başlanmıştır. Bu denetimler sonucunda Bornova'da 667, Karşıyaka'da 405 asansörün teknik denetimi yapılarak aksaklıklar belirlenip bina yöneticileri ve belediyelere bildirilmiştir.

Asansör denetimleri ile ilgili olarak TRT ve bazı özel radyolarda uzman mühendislerimiz ile söyleşiler yapılarak kamuoyunun bilgilendirilmesi sağlanmıştır.

Karşıyaka ve Bornova dışındaki apartman sakinleri ve yönetimlerinden gelen talepler de değerlendirilmiş ve isteyen binalara asansör konusunda uzman mühendisler görevlendirilerek denetimler yapılmasına bu dönemde de devam edilmiştir. 1993 yılında İzmir'in sembollerinden birisi olan Tarihi Asansörün denetimi yapılmış ve sağlıklı çalışmasına yönelik öneriler yetkililere bildirilmiştir.

Bornova ve Karşıyaka dışındaki belediyelerle yazışmalar yapılarak protokol imzalanması ve bu belediyelerin sınırları içerisinde de denetime başlanması çalışmalarını halen sürdürmektedir.

Sanayi Tipi Kazanların İşletilmesinde Yardımcı Personel Yetiştirme Kursu

İşçi Sağlığı ve İş Güvenliği Tüzüğü'nde yer alan hükümler çerçevesinde sanayi kazanlarının işletilmesinde yardımcı personel yetiştirme kursu ve iş makineleri operatörü yetiştirme kursları şubemiz tarafından düzenlenmeye devam edilmiştir. Kurslarımız endüstriyel kuruluşlar tarafından ilgi görmektedir.

Kurs sonunda yapılan sınav sonucunda başarılı olanlara belge verilerek bu kişilere sorumluluk kazandırılmıştır.

Sanayi Tipi Buhar Kazanları İşletmesinde Yardımcı Personel Kursu

Yıl	Kurs Sayısı	Kişi Sayısı
1992	10	228
1993	17	416

İş Makinaları Operatör Yetiştirme Kursu

Yıl	Kurs Sayısı	Kişi
1992	7	92
1993	7	90

Ayrıca 1994 Ocak ayından itibaren kaynak işlemleri yapan teknisyenlere Kaynak Operatörü yetiştirme kursları düzenlenecektir. Eğitimi üyemiz Prof. Dr. Süleyman KARADENİZ tarafından verilecektir.

Yine Aliğa Gemi Söküm Bölgesinde çalışanlara Oksi-gaz Kesici Eğitimi verilmesi planlanmakta olup Seminer Eğitim Notları üyemiz Mehmet Şefkati SÜMER tarafından hazırlanmış ve basım aşamasına getirilmiştir.

Teknisyenlere yönelik düzenlenen eğitim çalışmalarını, endüstriyel ortamda işçi sağlığı ve iş güvenliği koşullarının iyileştirilmesi ve verimliliğin artması yönünde yaptığı olumlu katkılar nedeniyle sanayi kuruluşlarınca büyük ilgi görmektedir. Yine bu çalışmalar yazılı ve görsel (yayın ve video) modern eğitim araçlarıyla desteklenerek kurslar daha nitelikli hale getirilmiştir.

Ayrıca Şubemiz, kursta başarı gösterenlere ilgili kamu kuruluşlarınca kabul gören bir belge vermektedir.

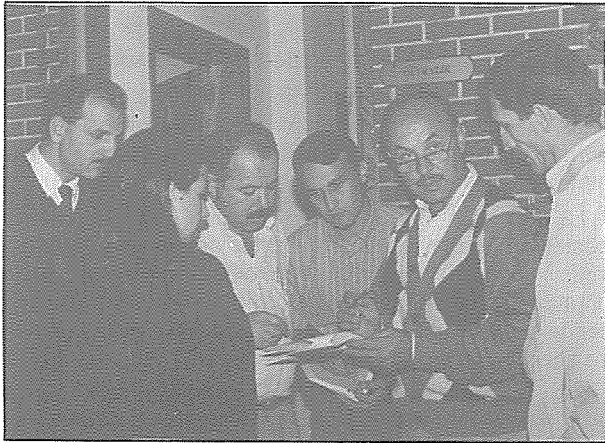

Şubemiz Karşıyaka ve Bornova Belediyesi sınırları içinde bulunan asansörlerin denetimlerini gerçekleştirdi. Tarihi asansörde de denetim yapıldı.



Menfez Anemostat Filtre Vantilatör Sanayii

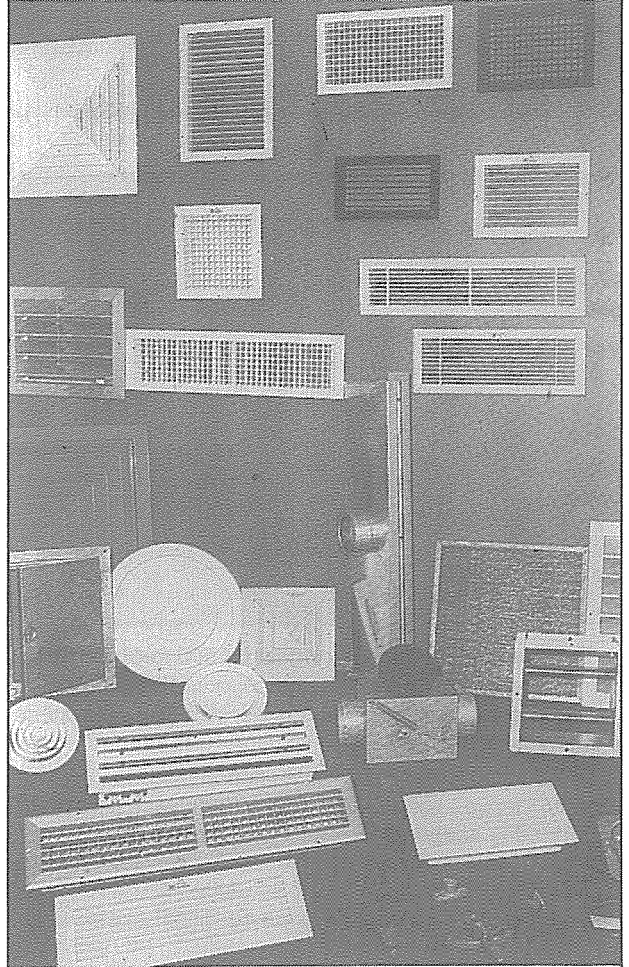

- * YANGIN DAMPERİ
- * FAN, ASPIRATÖR
- * KLİMA SANTRALI
- * MENFEZ, DIFÜZÖR
- * DAMPER, PANJUR
- * ANEMOSTAT, FİLTRE



Ege Tic. Mrk. 1023-7 Sok.
No:2-M Yenisehir - İZMİR
Tel: 457 46 41- 449 48 09

III.BÖLÜM

KONGRE VE SEMPOZYUM ÇALIŞMALARINDA YENİ BİR DÖNEM AÇILDI

I.ULUSAL TESİSAT MÜHENDİSLİĞİ KONGRESİ VE SERGİSİ

Bu dönemde düzenlenen en önemli etkinliklerden biri Tesisat Mühendisliği Kongresi ve Sergisi'dir.

15-17 Nisan 1993 tarihleri arasında İzmir'de Balçova Termal Otel'de düzenlenen Kongre, ülkemizde bu



Tesisat Mühendisliği Kongresini 500 katılımcı izledi.

düzeyde yapılan ilk kongre olması yönüyle ayrı bir önem taşımıştır.

Bir yıl süren hazırlık çalışmaları sonucunda ülkemizin çeşitli il ve ilçelerinden gelen 500'ü aşkın tesisat mühendisi kongreye delege olarak katıldı. Kongrede 52 uzman meslektaşımız bilgi ve deney birikimlerini özgün bildirimleriyle katılımcıları sundular. Bazı davetli konuşmacıların bildirimleri ise poster bildiri olarak Kongre Bildiriler Kitabında yer aldı.

Bu bildirimlerin yer aldığı 800 sayfalık 154/1 Oda Yayın No.lu "Tesisat Mühendisliği Bildiriler Kitabı" ile ilgili ve deneyim birikimlerinin kalıcı kılınması ve ülke düzeyinde yaygınlaştırılması sağlanmıştır. Yine bu kitap tesisat mühendisliği alanında yazılmış özgün yapıtlar içerisinde önemli bir yer almış ve bu raporun kaleme alındığı günlerde ikinci baskısı tükenmiştir..

Ayrıca Kongre süresince tesisat sektöründe imalat ve hizmet yapan ülke düzeyinde 48 kuruluşun katıldığı ürün ve hizmetlerin tanıtımının yapılacağı sergi düzenlenmiştir.

Böylece düzenlenen Kongre ve Sergiyle tesisat mühendisliği alanında çalışma yapan tüm kişi ve kuruluşların eksiksiz biraraya getirilmesi sağlanmıştır.

Kongre bitiminde biraraya gelen Düzenleme Kurulu, Oda ve Şube Yönetim Kurulu temsilcileri, oturum ve panel yöneticileri ikinci kongrenin de İzmir'de

düzenlenmesini kararlaştırmıştır.

Ayrıca kısa başlıklarla aşağıda özetlediğimiz Reform önerileri oybirliğiyle benimsenmiştir.

Kongre ortak görüşü:

15-17 Nisan 1993 tarihlerinde TMMOB Makina Mühendisleri Odası İzmir Şubesi tarafından düzenlenen I. Ulusal Tesisat Mühendisliği Kongresi ve Sergisinde aşağıda imzası bulunan katılımcılar şu ortak görüşlerde bulunmuşlardır:

1. Tesisat İhaleleri İnşaat İhalesinden ayrı olarak yapılmalı ve yapım usulü Götürü Bedel + Birim Fiyat kombinasyonlu sözleşmelerle gerçekleştirilmelidir.

Bir başka metot olarak da Anlaşmalı Sözleşmeler kapsamında yer alan maliyet + yüzdeki belli sözleşmeler de yapılabilir. Yukarıdaki maddelerden herhangi biri ile tesisat hizmetleri yapıldığı zaman kaliteli, uzun ömürlü ve konforlu tesisatlar meydana getirilecektir.

2. Cumhuriyetin ilk yıllarından beri uygulanan Yapı İşleri Makina Tesisatı Genel Teknik Şartnamesi ile Birim Fiyat ve Tarifleri gelişen teknolojiye uygun olarak revize edilmelidir. Bugün bir çok kalem malzeme Birim Fiyat Tarifleri'nde bulunmamaktadır. Bunun sonucunda günümüz şartlarına uygun kalite ve uzun ömürlü imalat yapılamamaktadır.

Eksikliği bulunan başlıca konular:

- * Doğal Gaz tesisatı
- * Yeni teknolojilere uygun mutfak ve çamaşırhane tesisatı
- * Otomatik kontrol tesisat, teçhizat ve malzemeleri.
- * Yangın algılama ve korunma tesisatları
- * Uygulama detayları olarak özetlenebilir.

Birim fiyatlarda yer alan montajlı birim fiyatlar günün raiclerine uygun olmadığı gibi gerçekçi de değildir. Bu durum kalite bir tesisatın yapılmasına ve montajına tesir etmektedir.

3. Tesisat kalemlerine binanın dış cephesine gösterilen ilgiden daha fazla önem verilmelidir. Bunun ihmal edilmesi sonucunda projelendirme aşamasında unutulmuş veya gözönüne alınmayan teknik olayların ileride düzeltilmesi mümkün olmamakta veya çok pahalı ve zor olmaktadır.

4. Tesisat hizmetlerinin kaliteli ve güvenilir olarak yapılabilmesi için "Birim Fiyatlar ve Tarifeleri" gibi "Devlet İhale Kanunu"da teknolojik ilerlemeye uygun olarak ele alınmalı ve revize edilmelidir.

5. Yapım bozukluğu olan ve teknik kurallara uyulmamış tesislere imar mevzuatının gereği olarak

kullanma izni verilmemelidir. Bir tesisatın yanlış / eksik yapıldığı veya teknik kurallara uymadığı denetim sonucu ispatlanırsa kusurlu olan için tazminat, malikin rücu hakkı gibi hukuki vebelerin günümüze uygun olarak düzenlenmesi ve uygulanması sağlanmalıdır.

Ayrıca tesisatta denetim ve sorumluluk kadar sigortalama konusunda da gerekli yasal düzenlemeler yapılmalı ve uygulanmalıdır.



Trafikte Güvenlik ve Çağdaş Uygulamalar Sempozyumu

TRAFİKTE GÜVENLİK VE ÇAĞDAŞ UYGULAMALAR SEMPOZYUMU

Trafik sorunu uzun yıllardır ülkemizin gündeminin ilk sırasında yer almaktadır. 1992 yılında trafik kazaları sonucu 9300 kişi yaşamını yitirirken yüzüne yakın yaralı 900 milyar liranın üzerinde maddi kayıp meydana gelmiştir.

Trafikte kaybettiğimiz değerlerimizden biri de Oda Genel Sekreteri Suat Sezai GÜRÜ olmuştur. 29 Ocak 1993 tarihinde Konya Ereğlisi'ne İlçe seçimlerine toplantıya giderken trafik kazası sonucu yaşamını yitirmiştir. Bilindiği gibi 1987 yılında Şube Başkanımız Haluk SILAY da Ankara'dan TMMOB Genel Kurul toplantısı sonrası İzmir'e dönerken yaşamını yitirmişti.

İşte Şubemiz tüm bu olumsuz tablonun ortadan kaldırılması ve soruna ciddi çözüm önerileri üretilmesi amacıyla ulusal düzeyde "Trafikte Güvenlik ve Çağdaş Uygulamalar Sempozyumunun" düzenlenmesini kararlaştırmıştır.

Oda Yönetim Kurulumuzun da konuya duyarlı yaklaşımıyla anılan Sempozyum 26-28 Kasım 1993 tarihleri arasında İzmir'de, İnönü Kültür Sanat Merkezinde gerçekleştirilmiştir.

Sempozyumda 31 bildiri tartışmaya açılmıştır. Sempozyumda ayrıca "Trafik Sorununda Basının İşlevi ve Sorumlulukları" ile "Siyasi Partilerin Trafik Kazalarının Önlenmesine İlişkin Görüş ve Önerileri" konusunda iki panel de düzenlenmiştir.

Yaşamını trafik kazasında yitirmiş yurttaşların

yakınlarından oluşan Trafik Kazalarını Önleme Derneği üyelerinin Sempozyuma katılması tartışmaların canlı, hareketli geçmesini sağlamıştır.

Üniversitelerden, Karayolları Genel Müdürlüğünden, İçişleri Bakanlığının ilgili Müdürlüklerinden, Otomotiv Sanayini temsilcilerinden, sivil toplum örgütlerinden, siyasi parti ve basının temsilcilerinin katıldığı bu Sempozyum, trafik sorununun pek çok yönüyle ele alınıp irdelenmesinde oldukça iyi bir ortam sağlanmıştır.

Oda Başkan Vekili Hakkı BAYRAKTAR tarafından açılış yapılan Sempozyumun açılış bildirisi, Trafik Kazalarının önlenmesi konusunda ülke düzeyinde yaptığı çalışmalarla haklı bir yer edinen Prof.Dr. Rıdvan EGE tarafından sunulmuştur.

Sempozyum Bildiriler Kitabı Sempozyuma katılan tüm kişilere ücretsiz olarak verilmiştir.

Trafik Sempozyumu çalışmalarını ülke düzeyine yaymak, özellikle gençlerimizi trafik konusunda bilgilendirmek amacıyla iki yarışma düzenlenmiştir.

Orta öğretim düzeyinde yapılan kompozisyon ve resim yarışmalarına 400'ü aşkın öğrenci katılmıştır. Yarışmaya katılan

öğrencilerin yapıtları seçici kurul tarafından değerlendirilmiş ve bazı öğrenciler ödül layık görülürken bazılarının yapıtları sergilenmeye değer görülmüştür.

Ödüle ve sergilenmeye değer bulunan yapıtların öğrencileri ve okulları ekte sunulmuştur.

Sempozyumun düzenleme çalışmaları şubemiz Sürücü Kursu Müdürlüğünce yürütülmüştür. Ülkemizin trafik sorununun çözümünde eğitim yoluyla etkin bir rol oynayan Şubemizin kuruluşu Dinamik Sürücü Kursu Müdürlüğü bilgi ve deney birikimini topluma bir başka biçimde yansıtmayı başarmıştır.

Yine Sempozyum hazırlık sürecinde başka etkinlikler düzenlenmiştir. "İzmir-Manisa Karayolunda Trafik" paneli ve Bornova Belediye Başkanlığıyla bir protokol çerçevesinde yürütülen ilkökul öğrencilerine yönelik trafik kursu ile halka yönelik ücretsiz trafik kursu bunlardan bir bölümüdür. Etkinlikler Çalışma Raporunun diğer bölümlerinde ayrıntılı olarak yer almıştır.

Bu çalışmaları düzenli olarak yürüten Dinamik Sürücü Kursu ve Eğitim Merkezi Müdürü Endüstri Mühendisi Niyazi OĞUZ'a, yine üyemiz Dr. Müh. Atılay YEŞİL'e teşekkür etmeyi görev sayıyoruz.

II. MOTOR TAŞIT TEKNİĞİ SEMPOZYUMU

DEÜ Mühendislik Fakültesi Makina Bölümü'nün sekreteryasında Şubemizin ve Alman Kültür Merkezi / Göthe Enstitüsü katkılarıyla 14-15 Ekim 1993 tarihleri arasında DEÜ'nin Gümüldür/Ürkmez'deki Dinlenme Tesislerinde gerçekleştirilmiştir.

Şube Başkanı Doç. Dr. Ali GÜNGÖR ile Dr. Müh. Atılay YEŞİL'in düzenleme kurulu üyesi olarak görev

yaptığı Sempozyumda Motor Taşıt Tekniğinde yeni ve çevreyi kirletmeyen, enerji tasarrufu sağlayan teknolojiler ele alınmıştır. Almanya, Polonya ve Romanya'dan bilim adamlarının katıldığı Sempozyumda 20 bildiri tartışılmıştır. Sempozyum bildiriler kitabının basım çalışmaları üniversite tarafından sürdürülmektedir.

Üniversite-Oda işbirliğinin güzel bir çalışma örneğini oluşturan böylesi bir sempozyumun gerçekleştirilmesinde emeği geçen üyelerimiz Prof. Dr. Mustafa DEMİRİSOY'a, Doç. Dr. N. Sefa KURALAY'a, Doç. Dr. Ali GÜNGÖR'e ve Dr. Atılay YEŞİL'e teşekkür ediyoruz.

'93 SANAYİ KONGRESİ ÇALIŞMALARI

1972 yılından buyana iki yılda bir TMMOB adına Odamız tarafından yapılan Sanayi Kongresi bu dönem 22-26 Kasım 1993 tarihleri arasında Ankara'da gerçekleştirilmiştir.

Bu Kongreye Şube Başkanı Doç. Dr. Ali GÜNGÖR Düzenleme Kurulunda yer almış toplantılarına düzenli olarak katılmış, Şubemizin etkin katkıda bulunmasını sağlamıştır.

Sanayi Kongresinin ana temasının belirlenme sürecinde Şubemiz oluşturduğu danışmanlar kuruluyla yaptığı toplantılar ve görüşmelerle aktif rol üstlenmiştir.

Özellikle kongrenin ana temalarından biri olan "Yeni Üretim Süreçleri ve Uluslararası Rekabet Perspektifinde Kalite" çerçevesinde "Kalite ve Eğitim" konusunun irdelenmesinde Şubemiz görev almıştır.

**GÜVENÇ
METAL**

GÜVENÇ METAL ENDÜSTRİ
Ticaret ve Sanayi Limited Şirketi

- ÇELİK KONSTRÜKSİYON
- TANK, SİLO, BUNKER
- MAKİNA
- PASLANMAZ ÇELİK İMALATLAR
- PROSES BORU HATLARI
- POMPA TESİSLERİ
- İMALAT - MONTAJ - TAAHHÜT

BÜRO: Gazi Bulvarı 1364 sokak. No.14/405 Sema Han 35 350 İZMİR
TEL ve FAKS: (232) 484 53 75
İMALAT: Metal İşleri Sanayi Sitesi 4. sokak No.38 35 470 Kısıkköy - İZMİR
Tel: (232) 257 52 68

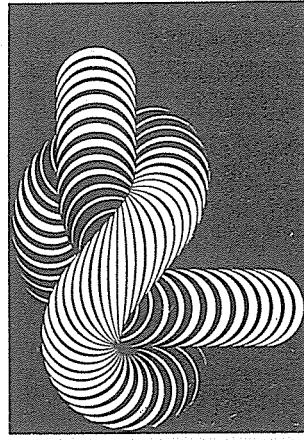

DEC

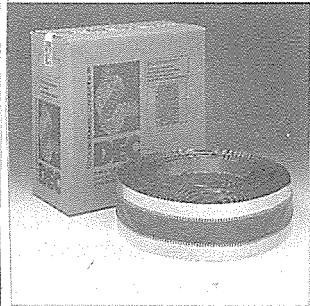
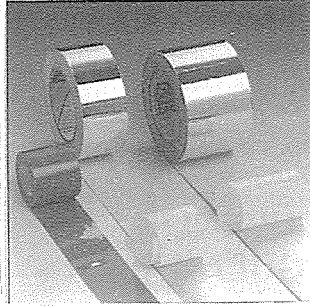

IMCO
ENDÜSTRİYEL MALZEME &
TAAHHÜT SAN. VE TİC. LTD. ŞTİ.

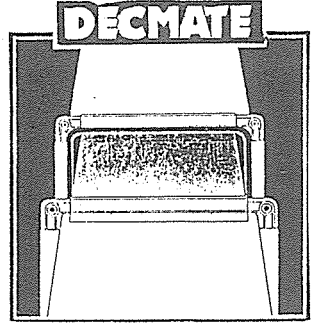

FLANŞLI KANAL SİSTEMLERİ

- *ALÜMİNYUM FLEXİBLE KANALLAR
- *PVC FLEXİBLE KANALLAR
- *ALÜMİNYUM, PVC BANTLAR
- *ANTİVİBRATÖRLER
- *KLAPE MEKANİZMALARI
- *KONTROL KAPAKLARI

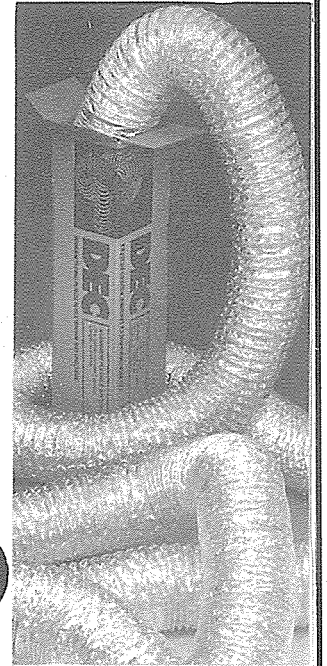

Ege Ticaret Merkezi 1203/7 Sokak No: 2-M
Yenişehir - İZMİR
Tel (Fax) : 457 46 41 - 449 48 09

IV. BÖLÜM BASIN VE HALKLA İLİŞKİLER BİRİMİ ÇALIŞMALARI

Kurumlaşmada çağdaşlığı hedefleyen Şubemiz, bu hedef doğrultusunda Basın ve Halkla İlişkiler Birimini oluşturmuştur. Basın ve Halkla İlişkiler Birimi, Şubemizin sosyal etkinliklerini, basına yönelik çalışmalarını ve Bülten yayını yürütmüş, kongre, sempozyum ve panel gibi organizasyonlarda etkin görev almıştır.

Önümüzdeki dönemde, birimin çalışmalarının daha da geliştirilmesi ve etkinliğinin artırılması hedeflenmektedir. Birimimizin çalışmalarının dökümü aşağıda sıralanmıştır.

Şube Bülten Düzenli Olarak Yayınlandı

Mart 1993 tarihinden itibaren Şubemizde oluşturulan Basın ve Halkla İlişkiler Birimi öncelikle aylık şube yayını olan Bülten'in çıkarılmasından sorumlu olmuştur. 10 sayılı Bülten'in zamanında yayınlanmasını ve üyelerimize ulaştırılmasını sağlamıştır.

Ayrıca Bülten için ilan çalışmalarını yürüten birim aldığı ilanlarla yayınına mali portresine katkıda bulunmuştur. Bülten içeriğinin daha doyurucu ve zengin olması amacıyla çalışmalar yapan Basın ve Halkla İlişkiler Birimimiz gerektiğinde önemli organizasyonları yerinde izleyerek üyelerimize aktarılmasını sağlamıştır.

Basının İlgisi Çekildi

Basın ve Halkla İlişkiler Biriminin oluşturulması ile, Şubemizin üyelerimize ve kamuoyuna yönelik etkinliklerinin sözlü ve yazılı basın aracılığıyla daha etkin bir şekilde duyurumuna yönelik çalışmalar hız kazanmıştır. 1993 Mart ayına kadar şubemizde 14 adet basın açıklaması yapılmış olmasına karşın Basın ve Halkla İlişkiler Birimi kurulduktan sonra Mart - Aralık ayları itibarıyla 41 adet basın açıklaması yazılarak sözlü ve yazılı basın organlarına iletilmiştir. Ayrıca Şubemizde düzenlenen basın toplantıları da birimimiz tarafından organize edilmiştir.

Gerek TRT, gerekse özel radyo ve televizyonlarda üyelerimizle ve Şube Yönetimince yapılan röportaj-

lar ile meslektaşlarımızı ve kamuoyunu ilgilendiren konularda bilgilendirmeye yönelik çalışmalar organize edilmiştir.

Şube bünyesinde Basın ve Halkla İlişkiler Biriminin kurumsallaştırılmasının, bir meslek örgütü olarak fonksiyonlarımızı yerine getirirken önemli katkıda bulunacağı konusundaki inancımız, yapılan çalışmalar sonucunda kendini somutlamıştır.

Kongre, Sempozyum Ve Paneller

Basın ve Halkla İlişkiler Birimi, Odamız adına düzenlenen "I. Ulusal Tesisat Mühendisliği Kongresi" Sekreteriyasında görev almış ve sergi kataloğunun basımı ile bildiriler kitabının hazırlanmasında önemli katkıda bulunmuştur.

Yine Odamız adına Şubemizce başarılı bir şekilde gerçekleştiren "Trafikte Güvenlik ve Çağdaş Uygulamalar Sempozyumu" nun Teknik Sekreteriyasını yürüten birimimiz, Sempozyum Bildiriler Kitabının hazırlanmasına katkıda bulunmuş ve ilan bağlantılarını gerçekleştirmiştir. Sempozyumun amacının, içeriğinin ve sonuçlarının kamuoyuna iletilmesine yönelik olarak basın yayın çalışmalarını da yürüten birimimiz, Sempozyum çerçevesinde ayrıca;

✓ Basın mensuplarının katıldığı "Trafik Sorununda Basının İşlevi ve Sorumlulukları" konulu panelin organizasyonunu,

✓ Orta dereceli okullara yönelik "Resim ve Kompozisyon Yarışmaları" organizasyonlarını,

✓ Dinamik Sürücü Kursu, Bornova Belediyesi ve Bisan işbirliği ile ilkökul öğrencilerine yönelik "Uygulamalı Trafik Eğitimi Programı" organizasyonunu gerçekleştirmiş ve,

✓ Kombel, Bisan, Mopak, Özdil firmaları ile bağlantı kurarak, Sempozyuma destek sağlanmış tır.

Afiş İlan Broşür

Şubemizce gerçekleştirilen tüm etkinliklerin duyurumuna yönelik çalışmalar Halkla İlişkiler Birimimizce hazırlanmıştır.

YAYINLADIĞIMIZ KİTAPLAR

Odamız yayını veya şube yayını olarak şubemiz tarafından yayın dünyasına kazandırılan kitaplar şunlardır:

Kitabın Adı: Statik Çözümü Problemleri, Yazarı: Doç. Dr. Seçil Erim, Yayın No: 4.

Kitabın Adı: Mekanizma Tekniği Yazarı: Prof. Dr. Mustafa Sabuncu, Yayın No:5.

Kitabın Adı: Dinamik Cilt 1, Yazarı: Prof. Dr. Mustafa Sabuncu, Yayın No:2.

Kitabın Adı: Uygulamalı Dinamik Problemlerin Çözümleri Cilt.2, Yazarı: Prof. Dr. Mustafa Sabuncu Yayın No: 3

Kitabın Adı: Çözümü Makina Dinamiği Problemleri, Yazarı: Prof. Dr. Mustafa Sabuncu, Cilt:2, Yayın No:1

Kitabın Adı: Cisimlerin Dayanımı, Yazarı: Doç. Dr. Seçil Erim, Yayın No: 6.

Kitabın Adı: I. Ulusal Tesisat Mühendisliği Kongresi Bildiriler Kitabı, Editörleri: Prof. Dr. Macit Toksoy, Özhan Dölen, Doç. Dr. Ali Güngör Yayın No: 154/1.

Kitabın Adı: Mühendis Kimliği Yazarı: Dr. Ünsal Yetim Yayın No: 7.

Kitabın Adı: Trafikte Güvenlik ve Çağdaş Uygulamalar Sempozyumu Bildiriler Kitabı Editörler: Dr. Atılay Yeşil, Niya-zı Oğuz Yayın No:163.

Kitabın Adı: ISO 9000 K.G.S. Seminer Notları Yazarı: Yrd. Doç. Dr. Ali Şen.

Kitabın Adı: Sistem Analizleri Seminer Notları Yazarı: Yrd. Doç. Dr. Ali Şen, Esin Küheylan

Kitabın Adı: Makina ve Süreç Yeterlilik Kapasite İndeksleri Yazarı: Yrd. Doç. Dr. Ali Şen,

Kitabın Adı: Kalite Kontrolünde İstatistiksel Teknikler Seminer Notu Yazarı: Yrd. Doç. Dr. Ali Şen,

V BÖLÜM DİĞER ÇALIŞMALAR

SÜRÜCÜ KURSU ÇALIŞMALARI

Ülkemizde meydana gelen Trafik kazaları ölümlü, yaralanmalı ve hasarlı olarak meydana gelmektedir. Çözüm unsurlarından biri olan eğitim konusunda 2918 sayılı Karayolları Trafik Kanununda 1985 yılında yapılan değişiklikle yasanın 123. maddesi ile sürücü kurslarının açılması ve denetimi Milli Eğitim Bakanlığına verilmiştir. 3 Şubat 1987 tarih 19361 sayılı

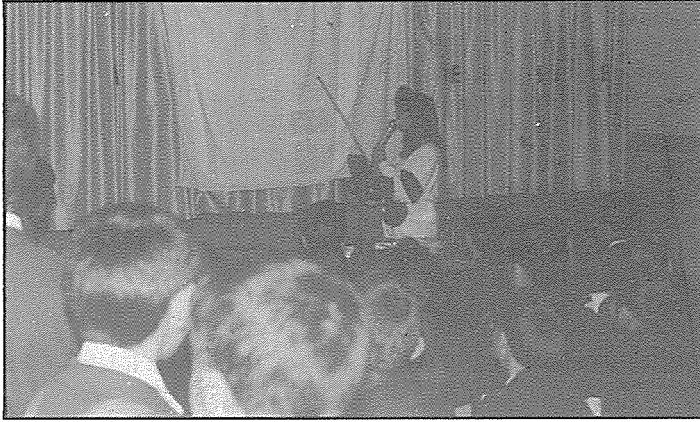

Sürücü Kursu 7'den 70'e herkese trafik eğitimi programı başlattı

resmi gazetede yayınlayarak yürürlüğe girmiş olan motorlu taşıt sürücülere kursu yönetmeliği ile eğitim ve öğretime dayalı sürücü kursları açılmış ve eğitimlerine devam etmektedirler.

Şubemiz, Odamızın kamu kurumu niteliğini gözönüne alarak konuyu ticari kaygıların dışında yaklaşarak, 4 Ocak 1988 de açılan Dinamik Sürücü Kursu ile topluma yönelik çalışmalarına başlamış ve devam etmektedir.

Açıldığından buyana 3600 kişiye sürücü sertifikası vermiştir. 1992 yılında 644 kişi 1993 yılı Kasım sonu itibarı ile 515 kişiye sürücü belgesi verilmiştir.

1991 yılı Nisan ayından beri sınavlar tamamen Milli Eğitim Müdürlüklerince yapılmakta test sınav sonuçları optik okuyucu tarafından okunarak bilgisayarda değerlendirilmektedir. Kursumuz %93 bulan bir başarı ile çalışmalarına devam etmektedir.

Bu dönemde sürücü kursumuz

sadece sürücü belgesi vermekle kalmamış, toplumsal sorumluluğunu da yerine getirmeye çalışmıştır. Ehliyetli olan kişilere yönelik olarak trafik kurallarını hatırlatmak amacıyla ücretsiz trafik, motor ve ilkyardım dersleri verilmiştir. Bunun yanında ilköğretim öğrencilerine trafik kurallarını içeren kitapçık hazırlayarak Ayrıca Bornova Belediyesi ile yapılan protokolla Bornova parkı eğitim pistinden faydalanılarak ilköğretim

Şubemiz, ülke ve yerel ölçekte pekçok mesleki, sosyal, ekonomik ve kültürel çalışmalarda görev ve sorumluluk üstlenmiştir.

Çalışma döneminin başında Kamu çalışanlarının sendikalaşma sürecinin başlangıcında İşyeri Temsilciliklerimiz kanalıyla bizzat yönetim kurulu üyelerimiz kamu işyerlerinde düzenlenen toplantılara katılarak, cesaretlendirici ve yönlendirici rol oynamıştır.

Çalışma döneminin son günlerinde (bugünlerde) kamu çalışanı sendikalarında yaşanan durgunluğun ve özellikle mühendis-mimar sendika üyelerinin tepkisine yolaçması bizleri yeniden cesaretlendirici, özendirici bir rol üstlenmemizi gerekli kılmıştır.

TMMOB İl Koordinasyon Kurulu bu gereklilikten hareketle 1993 Kasım ayı sonundan itibaren teknik eleman eylemler dizisi kararı alarak, yaşama geçirmeye başlamıştır.

Kolay Mühendislik Yasası Danıştay'da

Ayrıca İl Koordinasyon Kurulu tarafından ülke düzeyinde teknik eleman hareketinin başlatılması amacıyla TMMOB görüş, KOLAY MÜHENDİSLİK YASASI'na karşı kampanya önerilerinde bulunulmuştur.

1992 Kasım ayında "KOLAY MÜHENDİSLİK" yasası olarak adlandırılan 12 Mayıs 1992 tarihli Resmî Gazetede yayınlanarak yürürlüğe giren Teknik Öğretmenlere, Teknik Eğitim Fakültelerinde enaz iki yarıyıl eğitim sonucu mühendis

TMMOB İL KOORDİNASYON KURULU ÇALIŞMALARI

TMMOB İl Koordinasyon Kurulu toplantılarına yönetim kurulumuz düzenli ve sürekli olarak katılmıştır.



Kamuda çalışan mühendislerin Sendikal mücadeleleri gündemde.

olma hakkı tanıyan yasanın iptaline ilişkin kampanya başlatılmıştır.

Kampanya sürecinde üyelerimiz den "KOLAY MÜHENDİSLİK YASASI"nin iptaline yönelik tepki dilekçeleri toplanmış ve Oda Merkezimize iletilmiştir. Ayrıca duyarlılığın sürekli kılınması ve kamuoyu yaratılması amacıyla konu aylık yayın organımız Bülten'de sürekli işlenmiştir.

Bu gelişmeler beraberinde TMMOB Yönetim Kurulu konuyu hukuk platformuna taşımıştır. Danıştay 8. Daire Başkanlığına yasayla bağlı ilgili yönetmeliğin iptali ve öncelikle yürütmenin durdurulması konusunda dava açmış bulunmaktadır.

Buna ek olarak anılan yasanın 3.c maddesinin Anayasanın 10, 42. ve 130. maddelerine aykırılık taşıması nedeniyle Anayasa Mahkemesine başvuru talebinde bulunulmuştur. Konu TMMOB Yönetim Kurulunun izleyiciliğindedir.

Şubemiz Çevre konusunda geçen dönem başlattığı çalışmalarını bu dönem TMMOB İl Koordinasyon Kurulunda duyarlılığını ve takipçiliğini sürdürmüştür.

Aliağa Termik Santralinin yapımına karşı yürütülen çalışmanın sona ermesinde 17-18 Nisan 1993 tarihlerinde yapılan 1. Bakırçay Çevre Sempozyumunun düzenlenmesine katkı ve katılımda bulunarak çalışmanın başarıyla sonuçlandırılmasında önemli rol oynamıştır.

Bergama Ovacık Altın konusunda kamuoyu oluşturulması bilimsel temelde değerlendirmenin yapılmasına katkıda bulunmuştur.

Kurulun çevre günü etkinliklerine aktif katkıda bulunulmuştur.

Ulaştırma Bakanlığı Tersaneler Daire Başkanlığınca yürütülen Aliağa Gemi Söküm Bölgesi Yönetmeliğinin yeniden düzenlenme çalışmalarına Ankara ve İzmir'de yapılan toplantılara katılmış, değişik öneriler ilgili yerlere iletilmiştir.

Aliağa Sanayi Bölgesinde kurulması planlanan Dört yıldız Haddehanesi ve Ege Metal Çelikhane sinin projeleri uzman meslektaşlarımızca çevresel önlemler açısından incelemeye alınarak hazırlanan rapor ilgili yerlere sunulmuştur. bu çalışmalar Aliağa Ağır Sanayi

Bölgesinde bundan sonra kurulacak fabrikaların çevresel önlemler açısından denetime alınması ve varolanların iyileştirilmesi için önemli bir adım oluşturulmuştur.

Demokrasi Ve İnsan Hakları

Çağdaş demokratik ülkelerde varolan insan hakları ve demokrasi kurallarının ve konularının ülkemizde yaşamın her kesitinde yerli yerine oturtulması doğrultusunda kurul sürdürülen çalışmalarla katkı ve katılımda bulunmuştur.

Bu çerçevede, Gazeteci-Yazar Uğur Mumcu'nun katledilmesinin ardından bölgesel planda oluşan demokratik platformda yönetim düzeyinde sorumluluk alınmış, Ankara ve İzmir'de düzenlenen çeşitli etkinliklerle üyelerimizin katılımı sağlanmıştır.

Ülkemizin Güneydoğu Bölgesinde süregelen etnik kökenli sorunun demokratik yöntemlerle ele alınıp çözümlenmesi konusunda oluşturulan görüşün kamuoyuna yansıtılması amacıyla düzenlenen çeşitli etkinliklere katılmıştır.

2 Temmuz 1993 Cuma günü 37 aydının katledildiği Sivas olaylarının ardından gelişen demokratik platforma katılmış, ayrıca siyasal iktidarın temsilcilerinin laiklik konusunda duyarlılığının artırılması isteminde bulunulmuştur.

SOSYAL VE KÜLTÜREL ETKİNLİKLER

Bu dönem üyelerimizden ve özellikle işyeri temsilcilerimizden gelen istekler üzerine geliştirdiğimiz sosyal ve kültürel etkinliklerimiz çeşitlilik kazanmıştır. Özellikle ülkenin gündeminde yer alan konuların işlendiği söyleşilere aylık periyodlarda süreklilik kazandırılmıştır.

Düzenlenen bu söyleşiler üyelerimizin yanısıra toplumumuzun değişik kesimlerinden de ilgi görmüştür.

Yine üyelerimizin değişik sosyal yal ortamlarda birlikteliğini ve kaynaşmasını sağlamak üzere hoby turlar ve geziler düzenlenmiştir.

Ayrıca üyelerimizin ve çocuklarının kültürel gelişmelerine katkıda bulunmak amacıyla tiyatro, video ,

film ve slayt gösterilerinde bulunulmuştur. (Tablo: 2-3)

Odamızın kuruluş gününün kutlanmasına yönelik yemekli toplantılar düzenlenmiştir. Meslekte 50, 40 ve 25. yılını dolduran üyelerimize hizmet plaketlerinin verildiği bu geleneksel gecelerde büyük coşku yaşanmıştır.

ŞUBEMİZ LOKALE KAVUŞTU.

Üyelerimizin uzun yıllardır özlemini duyduğu günlük iş yoğunluklarını giderebileceği, hafta sonları aileleriyle birlikte bir araya gelebileceği kendilerine ait sosyal bir ortamın oluşturulması, mevcut Şube Merkez binamızın Lokal'e dönüştürülmesiyle sağlanmıştır.

Şube Yönetim Kurulumuzun çalışma programının temel hedeflerinden biri olan Şube Lokali'nin oluşturulması iki yıllık kararlı, ısrarlı çalışmalar sonucunda üyelerimize kazandırılması sevindirici bir gelişmedir.

S.S. ÇAĞDAŞ MAKİNA MÜHENDİSLERİ ARSA VE KONUT YAPI KOOPERATİFİ KURULDU

Üyelerimize yönelik düzenlenen üye profili anketi sonuçlarından görüleceği üzere üye genelinin büyükoranda istemi olan "çiftlik evleri"nin gerçekleştirilmesine yönelik Şubemiz "S.S. Çağdaş Makina Mühendisleri Arsa ve Konut Yapı Kooperatifi"nin kurulmasına katkıda bulunmuştur.

Odamızın bir konukevinin bulunduğu Kooperatif Urla ilçesinde Kızıldere Mevkii, Kocadağ eteklerinde İzmir - Çeşme Otoyolu yanında 70 dönümlük bir araziye satın almıştır.

Şube Yönetim Kurulumuz uzun yıllardır özlemi duyulan kooperatifi gerçekleştirilmiş olmasının mutluluğunu duymaktadır.

**1992-1993 ÇALIŞMA YILLARI
MMO İZMİR ŞUBESİ SÖYLEŞİ-PANEL-KONFERANS**

Tarih	Yer	Kişi - (ler)	Konu
12.03.1992	Eğitim Merkezi	N.Hakan Arsan	Dağlarımız konulu slayt. Gösterisi
26.3.1992	Eğitim Merkezi	DEMMÖD Sundu	"Toplumsal Yaşamda Kadın" Slayt Gösterisi
8.5.1992	İzmir Tabip Odası Konferans Salonu	Erol Alkış, Haluk Orhun Gürbüz Yılmaz, Gazanfer Aksoğlu Mustafa Kundakçı, Haluk Altay	İşçi Sağlığı ve İş Güvenliği Paneli
12.9.1992	İzmir Tabip Odası Konferans Salonu	Prof. Dr. Zafer ÜSKÜL	"Nasıl Bir Anayasa" Konferans
19.12.1992	MMO İzmir Şube	Doç. Dr. Aydın UĞUR	"Biz yoksa kolay Japonlaştırılabileceklerden miyiz?"
13.02.1993	İzmir Tabip Odası	Murat Belge - Taha Parla	"Yeni Bir Toplum Yeni Bir Anayasa" Söyleşi
25.02.1993	MMO İzmir Şb.	Şener Muter	Topluluk karşısında konuşma tekniği (Konferans)
22.02.1993	Eğitim Merkezi	R.W.James	Soğuk teknolojiye yeni gelişmeler
13.02.1993	EBSO Meclis Salonu	Dr.Ahmet Kütükcüoğlu	"Nükleer Güç Santralleri kaygılar ve beklentiler Tartışmalı Toplantı"
13.03.1993	İzmir Tabip Odası	Doç.Dr. Nilüfer GÖLE	Mühendis İdeolojisi ve Siyaset
10.04.1993	MMO İzmir Şb.	İskender Savaşır	Teknoloji ve Uygarlık
15.05.1993	MMO İzmir Şb.	Ali Bulaç - Kürşat Bumin	Teknoloji ve Modernizasyon
8.05.1993	İzmir Tabip Odası	Erol Alkış - Afer Bircan Abdullah Bilgiç - Zafer Şişli Dr. Necmettin Erkan, Özgen Öngel	İş güvenliği ve işçi sağlığı paneli
3.09.93	İzmir Tabip Odası	Prof.Dr.Mehmet Altan Metin Durgut, Murat Önder, Yusuf Işık	"Günümüz Türkiye'sinde Bilim ve Teknoloji Politikaları" Paneli
2.10.1993	Manisa Belediye Salonu	Haşki Bayraktar - İsmail Benli Prof.Dr. Mustafa Demirsoy Gülden Aksular	Manisa - İzmir Şehirleri Arası Trafik Paneli
16.10.1993	İzmir Tabip Odası	Prof. Dr. Mustafa Altıntaş	"Türkiye'de eğitim sistemi ve yüksek öğrenim sorunları"

1992-1993 YILLARI
MMO İZMİR ŞUBESİ SOSYAL ETKİNLİKLERİ

Tarih	Yer	Konu
7.3.1992	MMO Eğitim Merkezi	Palyaço - Kukla Gösterisi (3-7 yaş grubu)
19.04.1992	TREN GEZİSİ (Hoby Tur)	Buhatlı Lokomotif ile İzmir - Çamlık
16.05.1992	Aliğa Can Restaurant	Geleneksel Bahar Yemeği
7-8-05.1992	GEZİ	ASMAŞ, OPEL - İDÇ'de Öğrencilere gezi düzenlendi.
18-19-07.1992	GEZİ	Bodrum, Ortakent Gezisi
21.10.1992	GEZİ	Spil'e gezi programı. Oda Gecesi.
14.10/19-12.1992	MMO Eğitim Merkezi	VIDEO GÖSTERİMLERİ (4 Film)
18.12.1992	Balçova Termal Otel	38. Yıl Yemeği
27-30/08/1993	GEZİ	Pina Tatil Köyü Gezisi
01.08.1993	MMO Eğitim Merkezi	Üyelerimize Ücretsiz Trafik eğitimi
08.10.1993	E.Ü. Lokali	Üniversite Öğretim Üyelerine Kokteyl
3.12.1993	Ege Palas	Geleneksel Oda Yemeği
Kasım 1993	DEÜ Müh. Fakültesi	Kitap Standı Açıldı
Kasım 1993	Bornova Parkı Trafik Pisti	Çocuklara Ücretsiz Trafik Eğitimi, (Bornova Belediyesi Protokolü ile.)
18.12.1993	---	Lokal açılışı ve Kokteyl

BÖLÜM VI. MALİ RAPOR

MMO İzmir Şubesi 1992-1993 dönem çalışmalarındaki yeni anlayışın gerçekleşen gelir/gider rakamlarına da yansdığı görülmektedir. Yıllara göre karşılaştırmalı tablolarla açıkça görüldüğü gibi artan etkinliklerin oluşturduğu gelir - gider rakamlarının reel yüksekliği ekonomik anlamda büyümenin temel göstergesi kabul edilebilir.

Odamızın merkezi olan bütçesinin getirdiği zorunluluklar nedeniyle Şube bütçesinde görülmeyen merkez adına yapılan harcamalar (demirbaş, yolluk, ajanda vb.) ve gelirler (reklam vb.) de hesaba katılırsa gerçekleşen reklamlar daha yüksektir.

Mesleki anlamda profesyonelleşmenin ve uzmanlaşmaya yönelmenin Oda saygınlığını arttırmasının yanısıra ekonomik büyümeyi de getirdiği bu dönem oldukça belirginleşmiştir.

Şubemiz ayrıca Merkez adına gerçekleştirdiği 1994 yılı Ajanda çalışmalarının mali boyutunun üstesinden başarıyla gelmiş bu anlamda Oda Merkezine önemli bir katkıda bulunmuştur.

I. GELİR-GİDER DURUMU

Şubemizin gerçekleşen karşılaştırmalı Gelir/Gider tablolarına geçmeden önce bazı ön açıklamalar yapmak yerinde olacaktır.

1. 1992 yılı başında, bu dönem hedeflenen ve çalışma programında belirttiğimiz Şube Lokali için amaçlanan bağış kampanyası gelir bütçesine konmuştur. bu rakam bazı yardımların aynı olmasının da etkisiyle hedeflenenden düşük gerçekleşmiş, gelirdeki karşılaştırmayı olumsuz etkilemiştir.

2. 1992 yılı İzmir Şube Bütçesinde görünmesine rağmen Denizli Bölge Temsilciliğinin birim olarak 9. ayda ayrılması ve son 4 aylık dönemde gerçekleştirdikleri gelir ve giderlerin Şube Bütçesine yansımaması nedeniyle;

2.1. Bu Bölgemize ait üye aidat gelirleri Şube Bütçemizin ilgili kaleminin hedeften daha az gerçekleşmesine neden olmuştur.

2.2. Şubemizin toplam gelir / gider rakamlarına olumsuz etkisi olmuştur. Bu nedenle Denizli Bölge Temsilciliğinin son dört aylık rakamları gerçekleşen rakamlara ilave edildiğinde tahmini bütçeye göre farkın,

İzmir Şube 1992 yılı gerçekleşen geliri:
3.853.504.549.-

Denizli Böl.Tem.1992 son 4 ay geliri : 257.266.286.-
Toplam: 4.110.770.835.-

İzmir Şube 1992 Tahmini Geliri: 4.299.000.003.- % 4,38 eksik gelir.

İzmir Şube 1992 yılı gerçekleşen gider: 3.381.597.894.-

Denizli Böl. Tem.1992 son 4 aylık gider: 304.015.167.-
Toplam: 3.685.613.061.-

İzmir Şube 1992 Tahmini Gideri: 3.700.000.004.- % 0,3 eksik gider.

olarak gerçekleştiği söylenebilir.

3. 1993 yılında Şubemizdeki kadrolu iki elemanın ayrılması nedeniyle oluşan Tazminat Yükünün ve Tesisat Kongresi için görevlendirilen personelin, personel gi-

derlerini arttırıcı etkisi olmuştur. (Tablo. 62)

4. Tablo 6.1 ve 6.2'de görüleceği gibi 92/93 Döneminde;

4.1. Yönetim ve temsil giderlerinin oranlarında azalma,

4.2. Bu dönem Şubemizce basımı sağlanan yayınların artması nedeniyle Yayın Gelirleri oranında artma,

4.3. Hizmet Karşılığı Gelirlerde artma, olduğu görülmektedir.

5. Tablo 5.1 ve 5.2'de DİE Tüketici fiyatları indeksine göre 1988 yılına indirgenmiş rakamlarla bu dönemdeki reel reel büyüme açıkça görülmektedir. buna göre,

Gelirlerde 1988 yılına göre, % 31.2 reel artış

Giderlerde 1988 yılına göre, % 12.2 reel artış gerçekleşmiştir.

6. Yılın en fazla gelir elde edilen ayı olan Aralık ayındaki rakamların eklenmesiyle birlikte başta üye aidat geliri olmak üzere 1993 yılı hedeflerinin gerçekleşeceği söylenebilir.

7. Sürücü Kursu gelirlerinde büyük oranda (92,93) artış olmuştur. Sürücü okulunun mali olarak ayrılması ile birlikte bütün giderleri personel dahil kendi kalemlerine aktarıldığında azda olsa geliri aşan gider görünmüştür. Ancak sürücü okulu bünyesinde görünen personelin eğitim merkezinin tüm faaliyetlerinde görev aldığı unutulmamalıdır. Eğitim merkezinde gerçekleşen her türlü kurs ve seminerin geliri ayrı kalemlerde görünmektedir.

EGEFORM'dan

TMMOB MAKİNA MÜHENDİSLERİ
ODASI ÜYELERİNE %6 İNDİRİMLİ

- ⇒ BİLGİSAYAR SÜREKLİ FORMLARI
- ⇒ DİSKETLER DİSKET KUTULARI
- ⇒ LASER PRİNTER TONERLERİ
- ⇒ PRİNTER ŞERİTLERİ
- ⇒ FOTOKOPİ FAX KAĞITLARI
- ⇒ BİLGİSAYAR ETİKETLERİ
- ⇒ CAM EKRAM FİLTRELERİ
- ⇒ TEMİZLEME MADDELERİ
- ⇒ BİLGİSAYAR MASALARI
- ⇒ BASKILI FORMLAR
- ⇒ ÖRTÜLER
- ⇒ MOUSE PAD
- ⇒ MOUSE

Tel: 425 09 72

EGEFORM

BİLGİSAYAR TÜKETİM MALZEMELERİ PAZARLAMA
MÜH. VE DANIŞMANLIK LTD. ŞTİ.

1362 Sk. No:30 BÜYÜKÇAMLİBEL İş Mrk. D:608
ÇANKAYA -İZMİR

T.M.M.O.B. MAKİNA MÜHENDİSLERİ ODASI İZMİR ŞUBESİ
1992 ARALIK AYI GELİR BÜTÇESİ KARŞILAŞTIRMASI

Bölüm	Madde	Çeşitleri	1992 Yılı Tahmini Bütçesi	12/12 Aylık Tahmini Bütçesi	Aralık Ayı Gerçekleşen	Bütçeye Göre Fark (-,+)
I		ÜYE KAYIT VE ÖDENTİ HS.				
	1	ÜYE KAYIT GELİRLERİ	15,000,000	15,000,000	10,080,000	-4,920,000
	2	CARİ YIL ÖDENTİ HES.	275,000,000	275,000,000	205,637,500	-67,362,500
	3	GEÇMİŞ YILLAR ÖDENTİSİ	100,000,000	100,000,000	61,123,524	-38,876,476
	4	GEÇİCİ ÜYE	1	1	--	-1
		TOPLAM	390,000,001	390,000,001	276,841,024	-113,158,977
II		HİZMET KAR. GELİR HES.				
	1	ARAÇ-TES-PRO-VİZE GEL.	675,000,000	675,000,000	602,620,457	-72,379,543
	2	KALİTE VE YET. BEL. GEL.	10,000,000	10,000,000	--	-10,000,000
	3	KURS VE SEMİNER GEL.	540,000,000	540,000,000	412,182,000	-127,818,000
	4	TRAFİK-BİLİRKİŞİ GELİR	425,000,000	425,000,000	419,250,000	-5,750,000
	5	PER.KONT.VE EKS.BİL.GE	625,000,000	625,000,000	785,1904,200	160,194,200
	6	DİĞ.HİZ.KARŞILIĞI GEL.	226,000,000	226,000,000	52,580,000	-173,420,000
	7	SÜRÜCÜ KURS GELİRİ	590,000,000	590,000,000	819,472,709	229,472,707
	8	ARAÇ MUAYENE	--	--	--	--
	9	GECİKME CEZALARI	--	--	12,650,900	12,650,900
2	BELGE GELİRLERİ	115,000,000	115,000,000	70,004,080	-44,995,920	
10	TESİSAT KONGRESİ	1	1	256,700,000	256,699,999	
		TOPLAM	3,206,000,001	3,206,000,001	3,420,654,346	224,654,345
III		YAYIN GELİRLERİ HESABI				
	1	YAYIN GELİRLERİ HESABI	121,000,000	121,000,000	52,609,000	-689,391,000
	3	DİĞER İLAN GELİRLERİ	--	--	--	--
		TOPLAM	121,000,000	121,000,000	52,609,000	-68,391,000
IV		SAİR GELİRLER HESABI				
	1	KİRA PAYI	--	--	6,070,880	6,070,880
	2	BANKA FAİZ GELİRLERİ	2,000,000	2,000,000	2,159,197	159,199
	3	GEL.GECE GELİRLERİ HES.	50,000,000	50,000,000	42,550,000	-7,450,000
	4	BASILI EVRAK GELİR HES.	10,000,000	10,000,000	2,327,100	-7,672,900
	5	BAĞIŞ HESABI	500,000,000	500,000,000	35,813,000	-464,187,000
	6	AJANDA REKLAM PAYI	20,000,000	20,000,000	2,000,000	-18,000,000
7	BİLGİSAYAR SATIŞ PAYI	1	1	2,480,000	2,479,999	
		TOPLAM	582,000,001	582,000,001	93,400,179	-488,599,822
		GENEL TOPLAM	4,299,000,003	4,299,000,003	3,853,504,549	-445,495,454

T.M.M.O.B. MAKİNA MÜHENDİSLERİ ODASI İZMİR ŞUBESİ
1992 ARALIK AYI GİDER BÜTÇESİ KARŞILAŞTIRMASI

Bölüm	Madde	Çeşitleri	1992 Yılı Tahmini Bütçesi	12/12 Aylık Tahmini Bütçesi	Aralık Ayı Gerçekleşen	Bütçeye Göre Fark (-,+)
I		PERSONEL GİDERLERİ HES				
	1	PERSONEL ÜCRETLERİ HES	522,000,000	522,000,000	433,130,000	-88,870,000
	2	PERSONEL SOS.GİDER HES	425,000,000	425,000,000	276,205,020	-148,794,980
	3	FAZLA ÇALIŞ.GİDER.HES	70,000,000	70,000,000	24,984,684	-45,015,316
	4	SSK. İŞVEREN HISS.HES.	118,000,000	118,000,000	90,288,560	-27,711,440
	5	TAZMİNATLAR HESABI	50,000,000	50,000,000	-	-50,000,000
	6	KONUT FONU HESABI	9,000,000	9,000,000	7,419,650	-1,580,350
	7	ZOR.TAS.KESİNTİ HESABI	45,000,000	45,000,000	52,448,190	7,448,190
		TOPLAM	1,239,000,000	1,239,000,000	884,476,104	-354,523,896
II		YÖNETİM GİDERLERİ HES.				
	1	YÖNETİCİ GİDERLERİ HES.	244,000,000	244,000,000	216,390,000	-27,610,000
	2	OTURUM ÜCRETLERİ HES.	28,000,000	28,000,000	11,273,459	-16,726,541
	3	YOLLUK GİDERLERİ HES.	12,000,000	12,000,000	20,830,000	8,830,000
	4	TEMSİL GİDERLERİ HES.	50,000,000	50,000,000	65,827,657	15,827,657
	5	GENEL KUR. GİDERLERİ HES.	10,000,000	10,000,000	8,156,800	-1,843,200
	6	DÖKÜMANTASYON GİDER. HS.	15,000,000	15,000,000	5,547,790	-9,452,210
		TOPLAM	359,000,000	359,000,000	328,025,706	-30,974,294
III		HİZMET KAR. GİDERLER HS				
	1	ARAÇ-TEŞ-PRO-VİZE GİD.	1	1	-	1
	2	KALİTE-YET.BEL.GİDER.	3,000,000	3,000,000	80,000	-2,920,000
	3	KURS VE SEMİNER GİDER.	185,000,000	185,000,000	122,422,317	-62,577,683
	4	TRAFİK-BİL.GİDERLERİ	1	1	-	-1
	5	PERYODİK KONT.GİDERLER	125,000,000	125,000,000	119,154,674	-5,845,326
	6	EKS.BİLİRKİŞİ GİDERLER	-	-	3,000,000	3,000,000
	7	DİĞ.HİZ.KARŞ.GİDERLER	170,000,000	170,000,000	54,870,768	-115,129,232
	8	SÜRÜCÜ KURS GİDERLERİ	330,000,000	330,000,000	792,101,753	462,101,753
	9	ARAÇ MUAYENE GİDERİ	1	1	-	-1
	10	TESİSAT KONGRESİ GİD.	1	1	21,336,610	21,336,609
		TOPLAM	813,000,004	813,000,004	1,112,966,122	299,966,118
IV		İŞLETME GİDERLERİ HES.				
	1	KİRA GİDERLERİ HESABI	97,000,000	97,000,000	42,420,000	-54,580,000
	2	PTT GİDERLERİ HESABI	82,000,000	82,000,000	72,625,216	-9,374,794
	3	KIRT. VE BAS.KAĞIT GİD.	30,000,000	30,000,000	35,563,107	5,563,107
		ONARIM VE BAKIM GİDER.	38,000,000	38,000,000	129,394,745	91,394,745
	VER.RES.HARÇ.SİG.GİDER	3,000,000	3,000,000	2,528,506	-471,494	
		TOPLAM	250,000,000	250,000,000	282,531,574	32,531,574
V		TEMSİLCİLİK GİDERLERİ	954,000,000	954,000,000	626,652,400	-327,347,600
		TOPLAM	954,000,000	954,000,000	626,652,400	-327,347,600
VI		DİĞER GİDERLERİ HESABI				
	1	LOKAL GİDERLERİ GİDER.	10,000,000	10,000,000	11,115,283	1,115,283
	2	SAİR GİDERLERİ HES.	30,000,000	30,000,000	92,109,705	62,109,705
	3	GEL.GECE GİDERLERİ HES.	45,000,000	45,000,000	43,721,000	-1,279,000
		TOPLAM	85,000,000	85,000,000	146,945,988	61,945,988
		GENEL TOPLAM	3,700,000,004	3,700,000,004	3,381,597,894	-318,402,110

T.M.M.O.B. MAKİNA MÜHENDİSLERİ ODASI İZMİR ŞUBESİ
1993 KASIM AYI GELİR BÜTÇESİ KARŞILAŞTIRMASI

Bölüm	Madde	Çeşitleri	1993 Yılı Tahmini Bütçesi	11/12 Aylık Tahmini Bütçesi	Kasım Ayı Gerçekleşen	Bütçeye Göre Fark (-,+)
I		ÜYE KAYIT VE ÖDENTİ HS.				
	1	ÜYE KAYIT GELİRLERİ	20,000,000	18,333,333	12,940,000	-5,393,333
	2	CARİ YIL ÖDENTİ HES.	408,000,000	374,000,000	150,584,000	-223,416,000
	3	GEÇMİŞ YILLAR ÖDENTİSİ	100,000,000	91,666,667	28,062,970	-63,603,697
	4	GEÇİCİ ÜYE	1	1	--	-1
	5	GEÇİCİ ÜYE	36,000,000	33,000,000	17,132,000	-15,868,000
		TOPLAM	564,000,001	517,000,001	208,718,970	-308,281,031
II		HİZMET KAR. GELİR HES.				
	1	ARAÇ-TEŞ-PRO-VİZE GEL.	1,080,000,000	990,000,000	769,516,049	-220,483,951
	2	KALİTE VE YET. BEL. GEL.	18,000,000	16,500,000	9,287,000	-7,213,000
	3	KURS VE SEMİNER GEL.	665,000,000	609,583,333	898,854,000	289,270,667
	4	TRAFİK-BİLİRKİŞİ GELİR	620,000,000	568,333,333	548,566,200	-19,767,133
	5	PER.KONT.VE EKS.BİL.GE	1,100,000,000	1,008,333,333	1,369,915,650	361,582,317
	6	DİĞ.HİZ.KARŞILIĞI GEL.	50,000,000	45,833,333	17,565,000	-28,268,333
	7	SÜRÜCÜ KURS GELİRİ	1,285,500,000	1,178,375,000	952,740,793	-225,634,207
	8	BELGE GELİRLERİ	95,000,000	87,083,333	93,752,936	6,669,603
	9	ARAÇ MUAYENE	1	1	20,000	19,999
	10	TESİSAT KONGRESİ	800,000,000	733,333,333	797,376,000	64,042,667
11	PROTESTO SENET MAS.	1,	1	140,184	140,183	
		TOPLAM	5,713,500,002	5,237,375,000	5,457,733,812	220,358,812
III		YAYIN GELİRLERİ HESABI				
	1	YAYIN GELİRLERİ HESABI	121,000,000	110,916,667	187,692,000	76,775,333
	2	SAİR GELİRLER HESABI	--	--	--	--
	3	AJANDA REKLAM PAYI	1	1	20,405,200	20,405,199
	4	SAİR GELİRLER HESABI	1	1	115,000	114,999
		TOPLAM	121,000,002	110,916,669	208,212,200	97,295,531
IV		SAİR GELİRLER HESABI				
	1	KİRA PAYI	--	--	6,380,000	6,380,000
	2	BANKA FAİZ GELİRLERİ	4,000,000	3,666,667	10,000	-3,656,667
	3	GEL.GECE GELİRLERİ HES.	70,000,000	64,166,667	9,225,000	-54,941,667
	4	BASILI EVRAK GELİR HES.	5,000,000	4,583,333	1,509,000	-3,074,333
	5	BAĞIŞ HESABI	15,000,000	13,750,000	10,303,000	-3,447,000
	6	BİLGİSAYAR SATIŞ PAYI	1	1	6,857,000	6,856,999
		TOPLAM	94,000,001	86,166,668	34,284,000	-51,882,668
		GENEL TOPLAM	6,492,500,006	5,951,458,338	5,908,948,982	-42,509,356

T.M.M.O.B. MAKİNA MÜHENDİSLERİ ODASI İZMİR ŞUBESİ
1993 KASIM AYI GİDER BÜTÇESİ KARŞILAŞTIRMASI

Bölüm	Madde	Çeşitleri	1993 Yılı Tahmini Bütçesi	11/12 Aylık Tahmini Bütçesi	Kasım Ayı Gerçekleşen	Bütçeye Göre Fark (-,+)
I		PERSONEL GİDERLERİ HES				
	1	PERSONEL ÜCRETLERİ HES	725,000,000	664,583,333	711,896,791	47,313,458
	2	PERSONEL SOS.GİDER HES	290,000,000	357,500,000	400,235,175	42,735,175
	3	FAZLA ÇALIŞ.GİDER.HES	60,000,000	55,000,000	69,132,163	14,132,163
	4	SSK. İŞVEREN HİSS.HES.	150,000,000	137,500,000	128,198,406	-9,301,594
	5	TAZMİNATLAR HESABI	160,000,000	146,666,667	174,580,550	27,913,883
	6	KONUT FONU HESABI	5,000,000	4,583,333	5,440,000	856,667
	7	ZOR.TAS.KESİNT İHESABI	60,000,000	55,000,000	47,414,777	-7,585,223
	8	SOS.GÜV.DES.PRİM İŞVER. TOPLAM	1 1,550,000,001	1 1,420,833,334	449,550 1,537,347,412	449,549 116,514,078
II		YÖNETİM GİDERLER İHES.				
	1	YÖNETİCİ GİDERLERİ HES.	440,000,000	403,333,333	370,698,000	-32,635,333
	2	OTURUM ÜCRETLERİ HES.	48,000,000	44,000,000	-	-44,000,000
	3	YOLLUK GİDERLERİ HES.	25,000,000	22,916,667	9,632,000	-13,284,667
	4	TEMSİL GİDERLER İHES.	120,000,000	110,000,000	88,340,166	-21,659,834
	5	GENEL KUR. GİDERLERİ HES.	10,000,000	9,166,667	-	-9,166,667
	6	DÖKÜMANTASYON GİDER. HS. TOPLAM	50,000,000 693,000,000	45,833,333 635,250,000	16,209,200 484,879,366	-29,624,133 -150,370,634
III		HİZMET KAR. GİDERLER HS				
	1	ARAÇ-TEŞ-PRO-VİZE GİD.	1	1	125,000	124,999
	2	KALİTE-YET.BEL.GİDER.	6,000,000	5,500,000	-	-5,500,000
	3	KURS VE SEMİNER GİDER.	270,000,000	247,500,000	188,424,903	-59,075,097
	4	TRAFİK-BİL.GİDERLERİ	1	1	-	-1
	5	PERYODİK KONT.GİDERLER	170,000,000	155,833,333	182,690,860	26,857,527
	6	EKS.BİLİRKiŞİ GİDERLER	1	1	5,432,500	5,432,499
	7	DİG.HİZ.KARŞ.GİDERLER	25,000,000	22,916,667	6,595,000	-16,321,667
	8	SÜRÜCÜ KURS GİDERLERİ	1,135,000,002	1,040,416,669	1,078,328,800	37,912,131
	9	ARAÇ MUAYENE GİDERİ	1	1	-	-1
10	TESİSAT KONGRESİ GİD. TOPLAM	600,000,000 2,206,000,006	550,000,000 2,022,166,673	392,728,676 1,854,325,739	-157,271,324 -167,840,934	
IV		İŞLETME GİDERLERİ HES.				
	1	KİRA GİDERLERİ HESABI	60,000,000	55,000,000	53,386,200	-1,613,800
	2	PTT GİDERLERİ HESABI	130,000,000	119,166,667	101,432,244	-17,734,423
	3	KIRT. VE BAS.KAĞIT GİD.	48,000,000	44,000,000	56,666,435	12,666,435
	4	ONARIM VE BAKIM GİDER.	60,000,000	55,000,000	81,406,359	26,406,359
	5	VER.RES.HARÇ.SİG.GİDER	10,000,000	9,166,667	6,597,125	-2,569,542
	6	ŞUBE ARACI GİDERİ TOPLAM	1 308,000,001	1 282,333,335	9,436,030 308,924,393	9,436,029 26,591,058
V		TEMSİLCİLİK GİDERLERİ				
	1	MANİSA İL TEMSİLCİLİĞİ	400,000,000	366,666,667	336,998,204	-29,668,463
	2	ALİAĞA İLÇE TEM GİDERİ	20,000,000	18,333,333	4,681,034	-13,652,299
	3	SOMA İLÇE TEM.GİDERİ	20,000,000	18,333,333	17,351,584	-981,749
	4	AKHİSAR TURGUTLU SALİH	55,000,000	50,416,667	-	-50,416,667
	5	ÖDEMİŞ MES DEN BÜROSU	2,500,000	2,291,667	-	-2,291,667
	6	BERGAMA MES DENT.BÜRO	2,500,000	2,291,667	-	-2,291,667
	1	TURGUTLU İLÇE TEM TOPLAM	1 500,000,001	1 458,333,335	600,040 359,630,862	600,039 -98,702,473
VI.		DİĞER GİDERLERİ HESABI				
	1	LOKAL GİDERLERİ GİDER.	400,000,000	366,666,667	16,165,393	-350,501,274
	2	SAİR GİDERLERİ HES.	48,000,000	44,000,000	78,448,705	34,448,705
	3	GEL.GECE GİDERLERİ HES. TOPLAM	60,000,000 508,000,000	55,000,000 465,666,667	- 94,614,098	-55,000,000 -371,052,569
		GENEL TOPLAM	5,765,000,009	5,284,583,344	4,639,721,870	-644,861,474

GERÇEKLEŞEN GELİRİN DİE TÜK.FİY.İND.
GÖRE REEL DURUMU (1988=100)

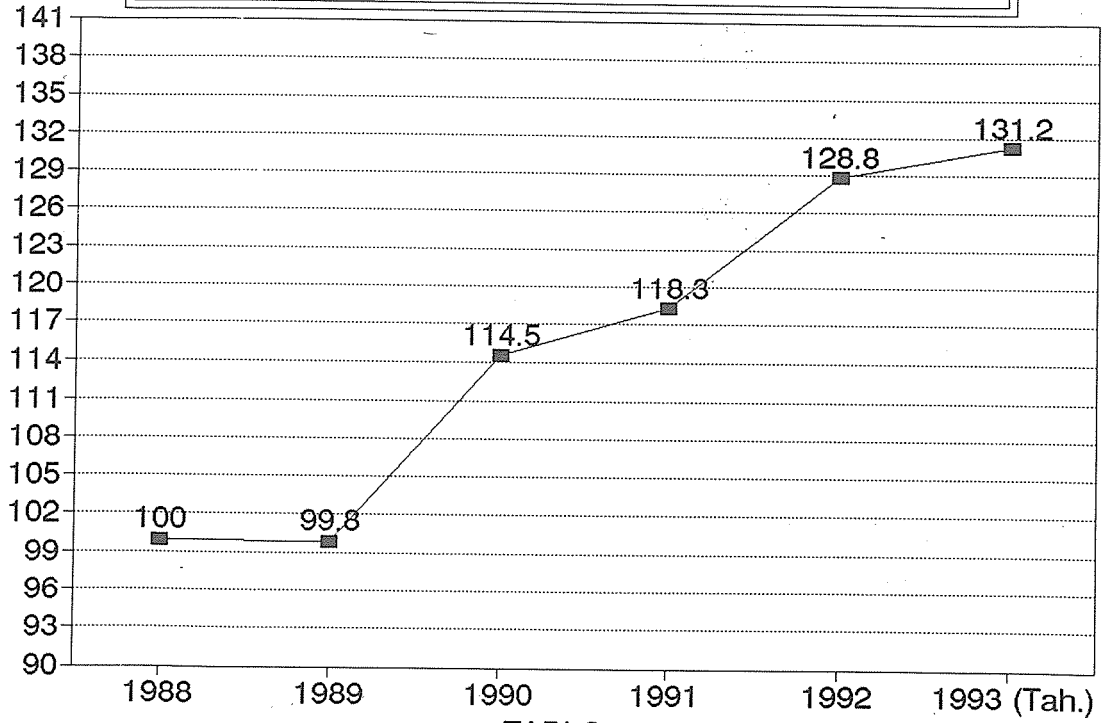

TABLO 5.1

GERÇEKLEŞEN GİDERİN DİE TÜK.FİY.İND.
GÖRE REEL DURUMU (1988=100)

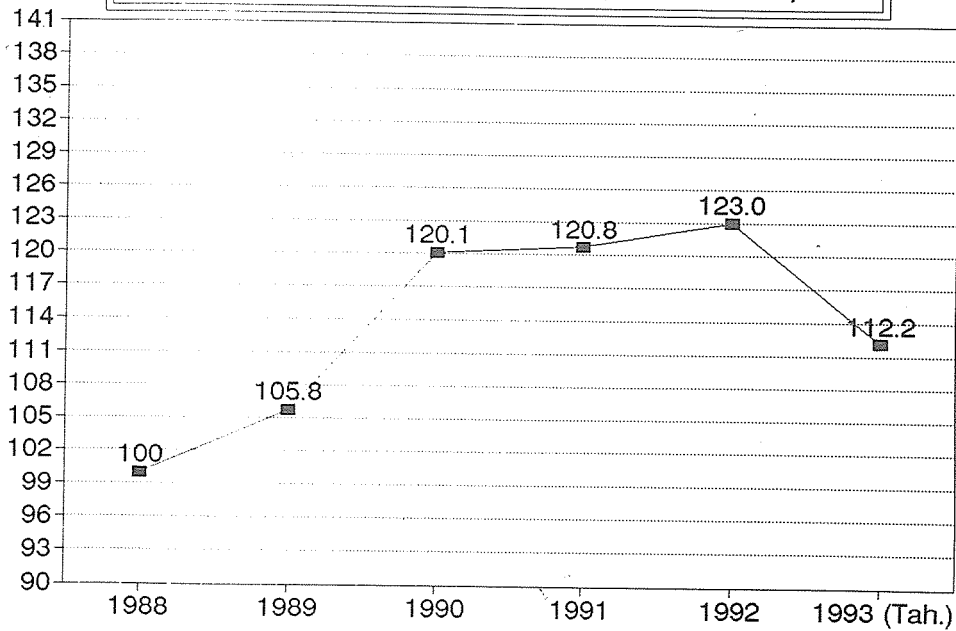

TABLO 5.2

YILLARA GÖRE GELİR KALEMLERİ ORANLARI

1990 GELİR

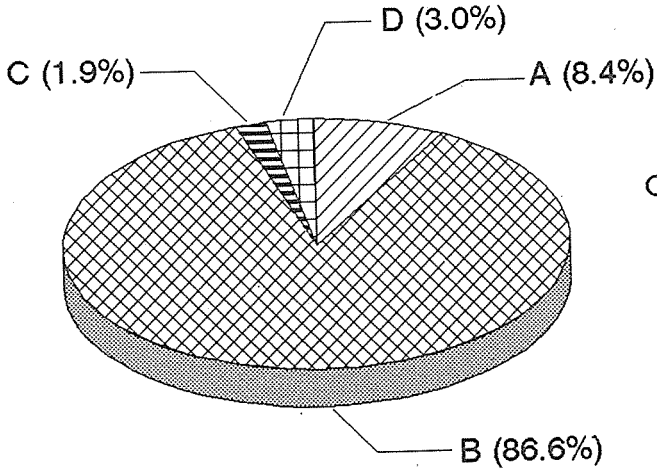

1991 GELİR

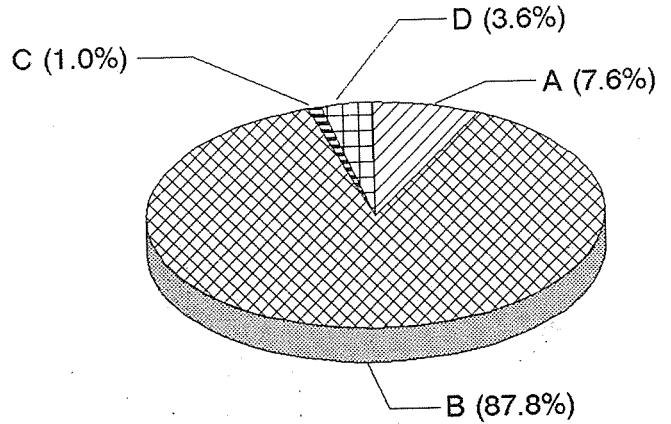

1992 GELİR

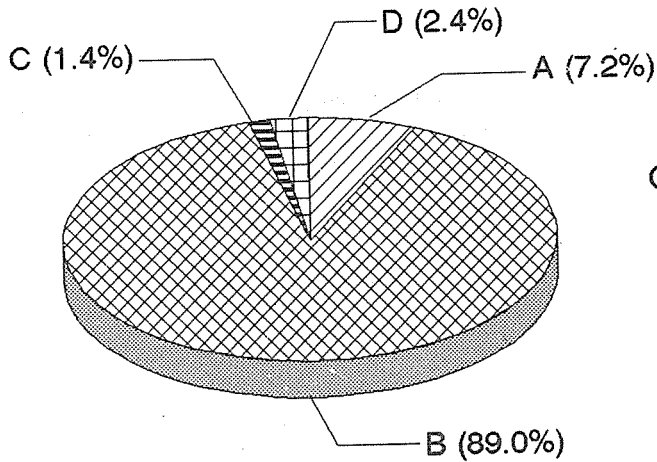

1993 GELİR

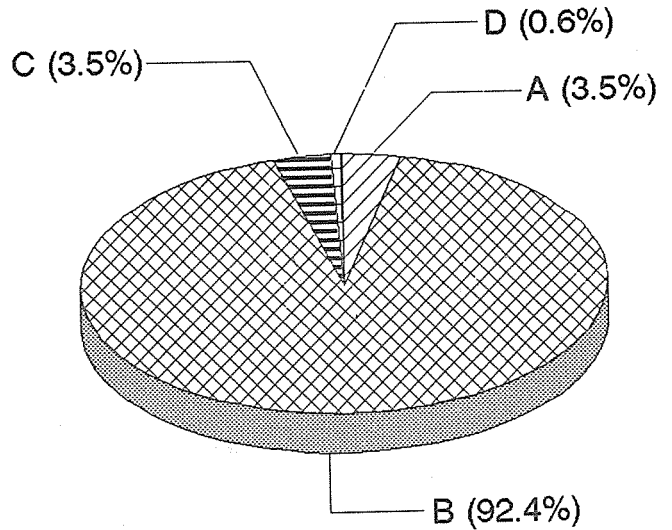

A: Üye Kayıt Aidat Gelirleri
B: Hizmet Karşılığı Gelirler
C: Yayın Gelirleri
D: Sair Gelirler

(Tablo: 6.1)

YILLARA GÖRE GİDER KALEMLERİ ORANLARI

1990 GİDER

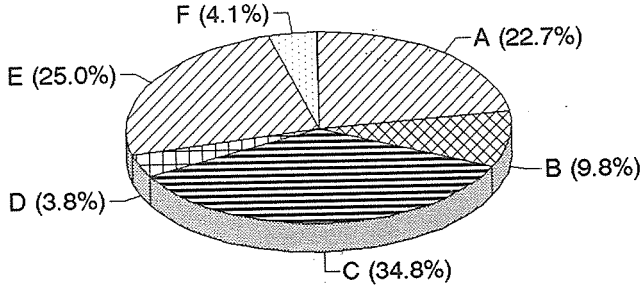

1991 GİDER

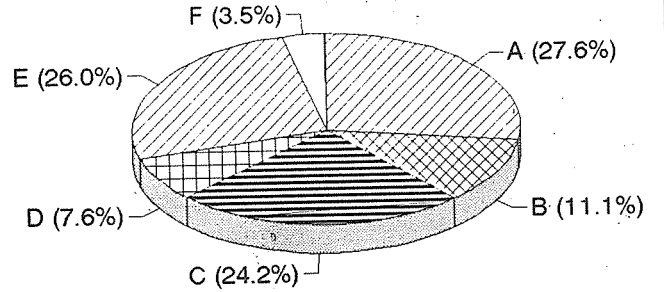

1992 GİDER

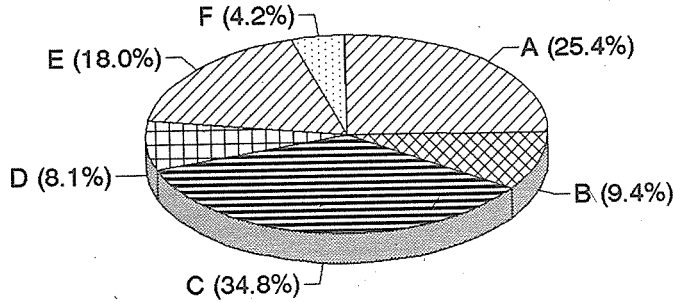

1993 GİDER

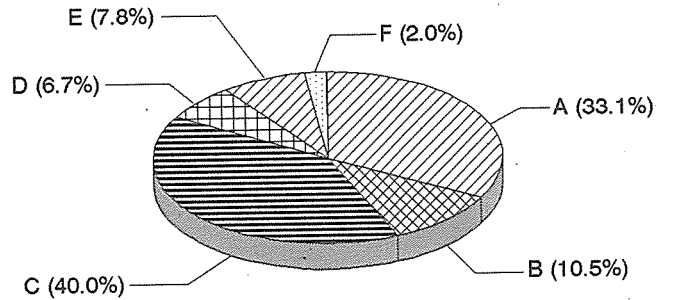

- A: Personel Giderleri
- B: Yönetim Giderleri
- C: Hizmet Karşılığı Giderler
- D: İşletme Giderleri
- E: Temsilcilik Giderleri
- F: Diğer Giderler

(Tablo: 6.2)

DENETİM RAPORU

TMMOB Makina Mühendisleri Odası İzmir Şubesi'nin 27.10.1993 günü yapılan, (Temmuz, Ağustos, Eylül) 3 aylık Denetim Raporudur.

1) KASA ve BANKALAR

1.1. Yapılan kasa kontrolunda (Saat 19.00 'da) kasada	16.726.024.-
1.2. Banka Defterleri ve Muavin Kayıtları kontrolunda Bankalarda;	
- Vakıflar Bankası Gümrük Şb. (823 Nolu hs.)	11.551.797.-
Ziraat Bankası Alsancak Şb. (20051-6 nolu hs.)	3.995.844.-
Etibank Alsancak Şb. (3019-21045-23337-3318 nolu hs.)	94.960.874.-
Ziraat Bankası İzmir Şb. (4787 nolu hs.)	411.036.-
Osmanlı Bankası (75 nolu hs.)	687.540.-
Bankalar Toplamı:	11.333.115.-

KASA VE BANKALAR TOPLAMI

1.3. Dokuz Aylık Bütçe Sonunda Temsilcilikler Kasa hs.)	128.333.115.-
	48.600.947.-

2) GELİRLER

9 (Dokuz) aylık tahmini bütçeye göre;	
2.1. Üye Kayıt ve Ödenti Hesabı	227.004.031.-
2.2. Hizmet Karşılığı Gelirler Hesabı	151.071.325.-
2.3. Yayın Gelirleri Hesabı	21.605.199.-
2.4. Sair Gelirler Hesabı	52.938.001.-
Gelirlerde (9) dokuz aylık Tahmini Bütçeye Göre toplam	459.408.158.-
Türk Lirası % 10 Eksik gerçekleştiği görülmüştür.	

3) GİDERLER

9 (dokuz) aylık Tahmini Bütçeye göre;	
3.1. Personel Giderleri Hesabında	86.322.087.-
3.2. Yönetim Giderleri Hesabında	134.401.134.-
3.3. Hizmet Karşılığı Giderler Hesabında	151.650.348.-
3.4. İşletme Giderleri Hesabında	2.610.742.-
3.5. Temsilcilik Giderleri Hesabında	96.355.867.-
3.6. Diğer Giderler Hesabında	324.407.294.-
Giderlerde 9 (dokuz) aylık tahmini bütçeye göre toplam	625.163.298.-
Türk Lirası - TL (%15) eksik gerçekleştiği görülmüştür.	

BORÇLULAR HESABI

4.1. İş Avanslarından Borçlular	341.058.760.-
4.2. Yolluk Avanslarından Borçlular	8.525.500.-
4.3. İstihkak Avansından Borçlular	4.500.000.-
4.4. Diğer borçlular;	
Bülten Yayın Hesabı	29.680.000.-
Diğer Borçlular	138.971.000.-
TOPLAM	522.735.260.-

5) ALACAKLILAR HESABI

SSK Primleri Hs.	22.651.586.-
Gelir Vergisi Hs.	76.551.612.-
Sendika Kesintileri Hs.	24.532.604.-
Personel Ücretleri Hs.	98.583.224.-
Damga Vergisi Hs.	622.317.-
Stopajlar Hs.	6.821.128.-
SSDF Hs.	3.564.-
Zorunlu Tasarruf Hs.	15.456.646.-
Diğer Alacaklılar Hs.	153.780.282.-
TOPLAM	398.902.963.-

6) MERKEZ HESABI

Nakit Aktarım	106.524.000.-
Demirbaş ve Döşeme Alımları	200.693.270.-
Yolluk Ödemeleri	45.309.100.-
Yayın-Reklam Ödemeleri	109.899.800.-
Diğer Ödemeler	36.019.195.-
TOPLAM	498.945.365.-

7) SONUÇ

Tediye, Tahsilat, Mahsup, Kasa Defteri, Defter-i Kebir, Yevmiye ve Muavin Kayıtlarının bilgisayar ile tutulduğu ve Demirbaş defterinin Muhasebe Kayıtlarına uygun ve düzenli tutulduğu görülmüştür.

*1994'de
güvenle yola çıkmak isteyen
sürücü adayları !*

Makina Mühendisleri Odası güvencesinde

DİNAMİK SÜRÜCÜ KURSU

*Ciddi eğitimi,
uzman kadrosu ve
modern laboratuvarı ile*

**SÜRÜCÜ BELGENİZDEKİ
güvencenizdir.**



Adres: Atatürk Caddesi No: 422 Kat:3-4 (Alsancak Garı Karşısı)

ALSANCAK - İZMİR

Tel: (232) 463 27 25 - 422 57 56 Fax: 463 27 25